

ESSEX

2024

Essex

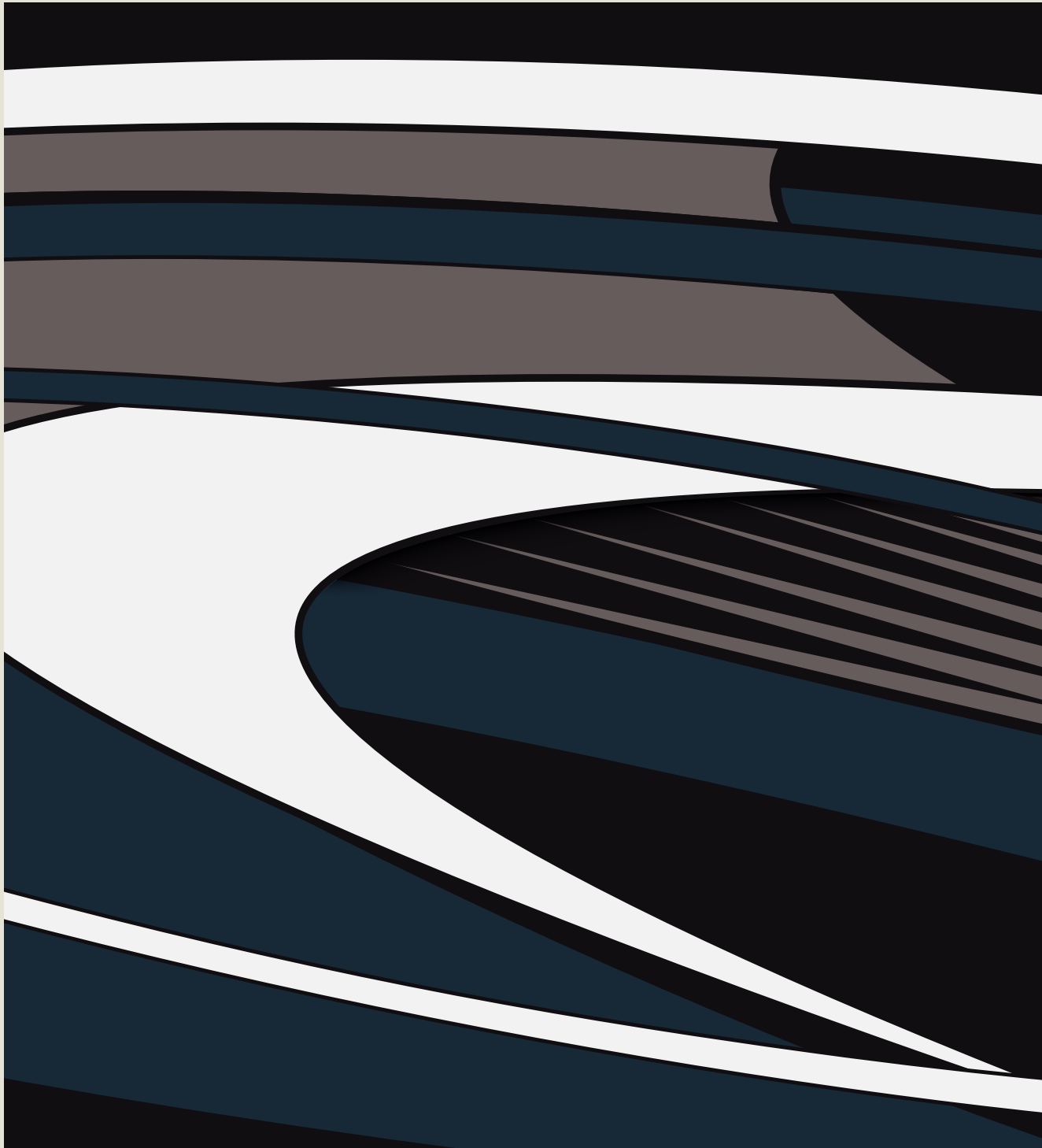



WHEN YOU KNOW THE DIFFERENCE™

Guide du propriétaire d'Essex

Table des matières

Introduction.....	1
Sécurité	13
Appareils électroménagers	25
Châssis	49
Électrique	75
Électronique.....	111
Systèmes de divertissement	145
Extérieur	163
CVC.....	179
Intérieur	191
Plomberie.....	205
Glissières.....	227
Entretien et maintenance	241

⚠️ IMPORTANT

Ce guide du propriétaire est une compilation de guides de démarrage rapide pour divers composants de votre autocar et ne doit pas remplacer le(s) manuel(s) d'utilisation complet(s) fourni(s) par ce(s) fabricant(s) de composants. Reportez-vous aux manuels complets fournis par les fabricants de composants, qui peuvent se trouver dans votre trousse d'information du propriétaire et/ou Newgle.

⚠️ AVIS

Ce guide du propriétaire est publié et imprimé à partir de la base de connaissances en ligne de Newmar. Pour obtenir la version la plus récente de ce contenu et pour plus d'informations spécifiques au produit, des articles pratiques et des informations de dépannage, veuillez consulter Newgle. Toutes les informations contenues dans Newgle sont considérées comme exactes au moment de la publication. Cependant, il peut être nécessaire d'effectuer des révisions, et Newmar se réserve le droit d'apporter de telles modifications sans préavis ni obligation.

Cette page est intentionnellement vide.

 **IMPORTANT**

Reset all default keyless entry codes and WiFi system network passwords to prevent unauthorized access to the coach and its components.

For more information, refer to the Electronics chapter in this owner's guide.

Cette page est intentionnellement vide.



INTRODUCTION : À PROPOS DE NEWMAR ET VOTRE NOUVEL ENTRAÎNEUR

Ce chapitre vous présente Newmar, notre processus de garantie et notre promesse de service sans faille.

Processus de livraison d'un nouvel autocar et garantie limitée

Cet article fournit une liste détaillée des responsabilités du client et du revendeur pendant le processus de livraison, ainsi que des informations sur la garantie limitée de Newmar.

Présentation de Newmar

Bienvenue dans le monde passionnant des véhicules récréatifs et de la famille Newmar grandissante! Félicitations pour votre achat d'un produit Newmar ! Votre autocar porte fièrement le flambeau Newmar, alors qu'une nouvelle génération de VR commence. Nous partageons votre enthousiasme en ce moment, et avec vous nous attendons avec impatience les années et les kilomètres d'aventure que le mode de vie en VR vous offre dans votre autocar.

Qu'il s'agisse de camper dans votre trou de pêche éloigné préféré ou de jouer au gros gibier avec vos amis, Newmar vous accompagne à chaque étape.

L'HÉRITAGE NEWMAR

Votre nouvel autocar a été construit avec soin en utilisant la technologie d'aujourd'hui et le savoir-faire d'antan. Chez Newmar, nous nous efforçons de construire des véhicules sûrs, fiables et confortables. Né sur des principes chrétiens et du désir de construire le meilleur, l'héritage associé au nom Newmar en est un de fierté familiale et de qualité. C'est l'aboutissement de décennies d'expérience dans la conception et la construction de VR.

Nous sommes humblement fiers de notre histoire d'innovation. Nous avons présenté à l'industrie les premières salles coulissantes et avons poursuivi notre tradition d'innovation avec la première glissière au sol affleurante dans un autocar motorisé et le corps en fibre de verre lisse et sans couture. Votre autocar est à la pointe de la technologie actuelle, construit par les mains habiles et les yeux soucieux de la qualité des artisans.

Chez Newmar, nous reconnaissons que le produit final d'un artisan est aussi bon que les matériaux qu'il utilise, nous sommes donc sélectifs quant à ce que nous mettons dans nos autocars. Nous commençons avec une fondation forgée dans la force de l'acier et de l'aluminium. Nous le remplissons de beaux bois durs durables et sélectionnons des appareils et des composants de marque, puis nous le construisons sur un châssis conçu pour résister à l'épreuve du temps. Ensuite, nous finissons nos unités avec la douceur d'un artiste.

La garantie Newmar

Nous soutenons notre travail avec une garantie exceptionnelle et un service fiable, afin que vous puissiez voyager avec le genre de confiance qui vient de savoir que vous êtes protégé. Ce qui aide Newmar à se démarquer des autres fabricants d'autocars, c'est notre engagement à suivre nos clients tout au long du processus de réparation pour s'assurer que tout problème est pris en charge de la bonne façon, immédiatement.

Veillez lire la garantie limitée Newmar et toutes les autres garanties de composants qui s'appliquent à l'équipement installé sur votre autocar. Une copie de la « garantie limitée Newmar » est disponible à Newgle.

CHÂSSIS ET COMPOSANT

GARANTIES DU FABRICANT

Les garanties limitées émises par les fabricants de châssis et de composants nécessitent un entretien et une maintenance périodiques. Le défaut du propriétaire de fournir ce service et/ou cet entretien peut entraîner la perte de la couverture de la garantie.

Assurez-vous de déposer l'enregistrement de garantie approprié auprès du fabricant approprié pour activer les garanties sur les composants de votre autocar Newmar.

Si, pour quelque raison que ce soit, vous rencontrez des difficultés pour obtenir un service de garantie satisfaisant et en temps opportun, susceptible de nuire considérablement à l'utilisation, à la valeur ou à la sécurité de votre autocar Newmar, veuillez appeler sans frais le service à la clientèle de Newmar au 1-800-731-8300 (sélectionnez le l'option de menu appropriée).

Le processus de livraison

Tout au long du processus de fabrication, votre véhicule a été inspecté par des techniciens qualifiés Newmar.

Cependant, notre inspection finale à l'usine ne sera pas la dernière.

L'inspection avant livraison et la vérification des systèmes effectuées par votre concessionnaire sont les inspections finales effectuées sur l'unité avant que vous ne receviez votre nouvel autocar.

Votre revendeur peut vous aider à comprendre les garanties limitées et à remplir tous les formulaires de garantie pour les divers appareils et accessoires installés dans votre appareil.

RESPONSABILITÉS DU CLIENT

Pour vous aider à éviter les problèmes avec votre véhicule, nous vous recommandons de faire ce qui suit :

1. Lisez la garantie. Relisez-le soigneusement avec votre Marchand.
2. Inspectez le véhicule. Ne pas accepter la livraison avant vous avez traversé l'entraîneur avec le concessionnaire. Newmar a fourni une liste de contrôle dans le cadre de l'enregistrement du propriétaire à utiliser lors de la livraison au détail. Vérifiez chaque élément de la liste et assurez-vous que le concessionnaire fait de même. Ne signez pas cette liste de contrôle avant d'avoir coché chaque élément.



La documentation commerciale par rapport aux spécificités réelles des mesures, poids ou quantités du véhicule peut varier.

3. Posez des questions sur tout ce que vous ne savez pas comprendre concernant votre véhicule récréatif.

IMPORTANT : ALERTE À LA CYBERSÉCURITÉ

- Réinitialiser tous les codes d'entrée sans clé par défaut et Mots de passe du réseau du système WiFi pour empêcher tout accès non autorisé à l'autocar et à ses composants. Pour plus d'informations, reportez-vous à Newgle et/ou au guide du propriétaire de votre autocar pour l'entrée sans clé et la documentation sur la sécurité WiFi.
- Pour les clients avec écran(s) tactile(s) SilverLeaf avec la version 1.81 ou supérieure, la version LR 125 2.01 ou supérieure, la version Web 5.0 et la version 4.0 du système d'exploitation : une couche supplémentaire de sécurité de l'application SilverLeaf LR125/Control appelée "liste blanche" est disponible pour le client à utiliser s'il le souhaite ; cependant, ce n'est pas obligatoire. Pour plus d'informations sur l'utilisation de la liste blanche, reportez-vous au fichier PDF dans Newgle intitulé « White Listing Devices via LR125 and System Control App ».

RESPONSABILITÉS DU CONCESSIONNAIRE

1. Une inspection avant livraison et une vérification des systèmes : inspecter minutieusement le véhicule et le fonctionnement des composants installés en usine.
2. Une visite guidée du client pour familiariser le client avec le véhicule, ses systèmes et composants, et leur fonctionnement.
3. Remise de la trousse d'information du propriétaire. Ce Le paquet contient les cartes de garantie et les enregistrements pour le véhicule et les composants installés en usine qui portent une garantie distincte. Les instructions détaillées d'utilisation et d'entretien de ces composants sont également incluses dans ce package.
4. Aider le client à remplir les formulaires d'enregistrement des composants, à la demande du client. Pour éviter la perte de la couverture de la garantie, le concessionnaire doit revoir les dispositions de la garantie limitée avec le client, en insistant sur l'importance de déposer les cartes de garantie et les enregistrements auprès des fabricants de composants dans les délais prescrits.
5. Fournir au client des informations concernant les travaux sous garantie et hors garantie sur le véhicule, ainsi que ses composants garantis séparément, que le client soit dans ou hors de la zone.

385 N DELAWARE ST
PO BOX 30
NAPPANEE, IN 46050-0030
574-773-7781 FAX 574-773-2885

OWNER'S REGISTRATION
Must be returned to Newmar
within 10 days of date of purchase.

LAST NAME	FIRST	MODEL	DATE PURCHASED	MODEL	YEAR/SERIAL NUMBER	MILEAGE
STREET ADDRESS			SELLING DEALER			
CITY			STATE		ZIP	
E-MAIL ADDRESS			SALES REPRESENTATIVE NAME			
HOME TELEPHONE #			CELL TELEPHONE #			

PRE-DELIVERY AND ACCEPTANCE DECLARATION

The Selling dealer will inspect, correct and adjust as necessary, the following items with the new owner immediately prior to delivery:

<p><input type="checkbox"/> Dealer checks box on left Customer checks box on right</p> <p>1. WATER SYSTEM Check for leaks, correct as necessary</p> <ul style="list-style-type: none"> <input type="checkbox"/> Water Intake Valve <input type="checkbox"/> Water Tank <input type="checkbox"/> Water Pump <input type="checkbox"/> Water Heater & Review Operation <input type="checkbox"/> All Water Lines <input type="checkbox"/> Drain Cocks <input type="checkbox"/> All Faucets <input type="checkbox"/> Winterize if Necessary <p>2. PLUMBING SYSTEM Check and Correct as necessary</p> <ul style="list-style-type: none"> <input type="checkbox"/> Holding Tank <input type="checkbox"/> Sub/Shower <input type="checkbox"/> Galle Valve <input type="checkbox"/> Sink <input type="checkbox"/> All Taps <input type="checkbox"/> Lavatory <input type="checkbox"/> Toilet Bowl <input type="checkbox"/> Waste Water Tank <input type="checkbox"/> Winterize if Necessary <p>3. L.P. GAS SYSTEM Meter-check entire system Correct and adjust as necessary</p> <ul style="list-style-type: none"> <input type="checkbox"/> Furnace - Pilot - Burner <input type="checkbox"/> Range - Pilot - Burner <input type="checkbox"/> Water Heater - Pilot - Burner <input type="checkbox"/> Refrigerator, Burner <input type="checkbox"/> Gas Regulator, Adjust Pressure <input type="checkbox"/> Gas Lines <input type="checkbox"/> LP Detector Fuse Activated 	<p>4. ELECTRICAL SYSTEM Check operation, correct as necessary.</p> <ul style="list-style-type: none"> <input type="checkbox"/> 110 V. System <input type="checkbox"/> All Interior Lights <input type="checkbox"/> All Interior Switches <input type="checkbox"/> All Interior Fans <input type="checkbox"/> Heater/Air Cond./Thermostat <input type="checkbox"/> All Exterior Lights <input type="checkbox"/> All Exterior Receptacles <input type="checkbox"/> Electric Water Heater <input type="checkbox"/> Convector/Heater <input type="checkbox"/> Generator & Heater Operation <p>5. EXTERIOR Check and Correct as necessary</p> <ul style="list-style-type: none"> <input type="checkbox"/> Entrance Door, Latching, Proper Adj. <input type="checkbox"/> Tank Door, Latching, Proper Adj. <input type="checkbox"/> Sideline Operation <input type="checkbox"/> Sideline Adjustment & Fit <p>6. GENERAL APPEARANCE / FIT Inspect and correct as necessary</p> <ul style="list-style-type: none"> <input type="checkbox"/> Interior, Exterior, Trim Moldings <input type="checkbox"/> Exterior Finish, Spot Paint, Scraps, Bumpers, Fenders, Touch-Up 	<p>7. FACTORY CALLED OPTIONS AND ACCESSORIES Inspect & adjust as necessary</p> <ul style="list-style-type: none"> <input type="checkbox"/> Check 48 Engine & Transmission Pads <input type="checkbox"/> Observe Automatic Slams During Test Drive <input type="checkbox"/> Tag Ass & Review Operation <input type="checkbox"/> Vehicle Handling / Ride <input type="checkbox"/> Tire Pressure <input type="checkbox"/> Wheel Covers <p>8. OWNER/DEALER DELIVERY</p> <ul style="list-style-type: none"> <input type="checkbox"/> Review Owner's Guide and Instruction Book with Owner <input type="checkbox"/> Demonstrate Operation of All Appliances and Accessories <input type="checkbox"/> Hand Test with Owner <input type="checkbox"/> Review Warranty <p>9. INTERIOR</p> <ul style="list-style-type: none"> <input type="checkbox"/> Cleanliness <input type="checkbox"/> Fire Extinguisher <input type="checkbox"/> CO2 Detector Activated <input type="checkbox"/> Smoke Detector
--	--	---

Time Inspection Took _____ Location of Inspection _____

Were there any additional questions? Yes No If yes, explain: _____

Were these questions answered to your satisfaction? Yes No If no, explain: _____

After this inspection, do you feel adequately advised to operate and maintain your recreational vehicle within all its guidelines set forth in the enclosed owner's manuals? Yes No If no, explain: _____

WARNING: THE BUYER IS EXPECTED TO READ THIS DOCUMENT BEFORE IT IS SIGNED.

In the interest of complete disclosure, Newmar Corporation reserves the right to perform the pre-delivery inspection and demonstrations. The dealer is not authorized to deliver the vehicle unless indicated items have been performed and this form has been properly completed and signed by both the dealer and the purchaser.

NOTICE: CONSUMER WARRANTY SERVICE OBLIGATION

The registration of this warranty provides you with certain warranty and service rights pursuant to Newmar's Express Limited Warranty for repair and/or warranty service. No other warranty or service rights are provided by Newmar. This is the only expressed warranty provided by Newmar, and that it is a repair and service warranty only, and that in the event you (BY) require warranty service that you will schedule to schedule a warranty service appointment with an authorized Newmar service facility, and you will deliver your unit to that service facility at the beginning of the business day of the scheduled appointment. Out of service time will not begin before the day actually scheduled by the warranty dealer for service and shall only include those days upon which work is actually performed by the warranty dealer, provided that vehicle is not in the dealer's possession, which otherwise be applicable with limitations for those items needing service.

I certify that I made the complete inspection of the vehicle and took the test drive at the time of purchase, and I found the vehicle to be without defects.

Date of Inspection _____ Purchaser's Full Signature _____

I certify that the purchaser made the inspection and took the test drive as required above and that all inspection items have been performed in his presence and / or explained to his complete satisfaction.

Date of Inspection _____ Dealer's Full Signature _____

NEWMAR CORPORATION

PURCHASE DATE _____

SERIAL # _____

NEWMAR CORPORATION • 355 N DELAWARE ST • PO BOX 30 • NAPPANEE IN 46550-0030

2024 RECREATIONAL VEHICLE TWELVE MONTH LIMITED WARRANTY

BRANDS: BAY STAR SPORT • BAY STAR • CANYON STAR • SUPER STAR • SUPREME AIRE
KOUNTRY STAR • VENTANA • DUTCH STAR • NEW AIRE • MOUNTAIN AIRE • LONDON AIRE • ESSEX • KING AIRE

Newmar Corporation warrants this recreational vehicle for twelve (12) months from the original retail owner's date of purchase under normal use and service while in operation in the United States and Canada excluding the exceptions set out below.

If any part of your new Newmar Corporation product fails because of a manufacturing defect within twelve (12) months from the original retail owner's date of purchase, it will be repaired without charge for either parts or labor by Newmar Corporation, providing the required maintenance as outlined in the Newmar Owner's Guide and claim procedures below are followed.

Upon discovery of a defect, you should notify the dealership where you purchased your Newmar recreational vehicle, or the local authorized Newmar Service Center and set up an appointment to have the defect corrected without charge for either parts or labor. Owner agrees it is his obligation and an essential term of this warranty that he makes his vehicle available for warranty service whenever it needs warranty service at his selling dealer or at an authorized Newmar service center. If you do not know the location of your closest Newmar Service Center, you may contact the Newmar Corporation warranty department by telephone at 800-731-8300, or by mail at PO BOX 30, NAPPANEE IN 46550-0030. Newmar will then direct you to the nearest service center. You may then call the service center and set up an appointment, or ask the warranty department to assist you in scheduling an appointment at the service center. Service performed by non-authorized service centers must have prior written approval for warranty reimbursement. If you do not get immediate response from any component manufacturer, call Newmar Customer Service and Newmar will assist you in obtaining warranty service from the component part supplier for the term of the Newmar warranty.

The repair or replacement of defective parts under this warranty shall be made by an authorized Newmar Corporation Dealership or Authorized Newmar Service Center.

THE LIMITED 5-YEAR STRUCTURAL WARRANTY. If any part of your Newmar recreational vehicle superstructure (which is the steel/aluminum structure of the sidewall, roof, or frame) fails to perform properly within five years from the date of purchase because of faulty workmanship or material supplied by Newmar, it will be repaired without charge for either parts or labor by Newmar providing the claim procedures stated above are followed. This structural warranty is available only to the original purchaser and is non-transferable.

THIS WARRANTY DOES NOT COVER OR INCLUDE:

- a. Any normal deterioration of appearance items due to wear and/or exposure, including drapery, upholstery, carpeting, exterior paint and finish, rust and corrosion;
- b. Any Newmar Corporation product used for commercial purposes (any use for business for profit, or nonprofit,) or held for rental or hire;
- c. Unauthorized Modifications. Installation of any 'aftermarket' devices or modifying any existing system originally installed by Newmar Corporation should be considered an unauthorized modification. Any condition or repair related to the performance or function of the Newmar unit as a result of an unauthorized modification will not be considered a warrantable defect in materials, workmanship, or components, and necessitated repairs as a result thereof will not be covered under the Newmar Limited Warranty;
- d. Any damage or defect caused by, but not limited to, collision, fire, theft, vandalism, riot, explosion, acts of God, war, objects striking the vehicle, neglect, misuse, overloading, accident, unauthorized repairs, alterations, improper dealer handling, improper or un-applied maintenance, or failure to follow operating instructions;
- e. Normal Maintenance Cost and Requirements. Normal maintenance cost and requirements detailed in the Newmar Owner's Guide are the responsibility of the purchaser. For an itemized list of required maintenance procedures and schedules, please refer to your Newmar Owner's Guide;
- f. Cosmetic alignment of the slide out(s) and other cosmetic adjustments are considered routine maintenance and are not covered.
- g. Equipment and components supplied and separately warranted by other manufacturers, including but not limited to, tires, batteries, chassis, including all items supplied by the chassis manufacturer, and other installed equipment or accessories. These suppliers provide their own warranties or extensions. These warranties are separate from the Newmar Limited Warranty. Please review each separate warranty for descriptions and details of their respective warranty. The terms, conditions and warranty periods of these warranties may vary from the Newmar twelve (12) month warranty.
- h. Any undertaking, representation, or warranty made by dealers or other parties selling or representing the products covered by this warranty other than those specifically stated herein.

NEWMAR CORPORATION WILL NOT BE RESPONSIBLE FOR ANY INCIDENTAL OR CONSEQUENTIAL DAMAGES INCLUDING (BUT NOT LIMITED TO) LOSS OF USE OF VEHICLE, LOSS OF TIME, INCONVENIENCE, EXPENSES FOR TRAVEL, LODGING, TELEPHONE, TRANSPORTATION CHARGES, LOSS OR DAMAGES TO PERSONAL PROPERTY, OR LOSS OF INCOME.

Some states do not allow the exclusion or limitation of incidental or consequential damages, so the above limitations or exclusions may not apply to you.

Newmar Corporation reserves the right to make changes in design and changes or improvements upon its products without imposing any obligation upon itself to install the same upon products theretofore manufactured.

This warranty is expressly in lieu of any other express warranties, written or verbal, made on the part of Newmar Corporation, which corporation does not undertake responsibility to any purchaser of its products for any undertaking, representation or warranty made by dealers beyond those herein expressed. **Any implied warranties as to the Newmar Corporation Recreational Vehicle including any warranty of merchantability or fitness for a particular purpose or use are limited to a period of twelve (12) months immediately following the original retail owner's date of purchase as therefore stipulated. Some states do not allow limitations on how long an implied warranty lasts, so the above limitations may not apply to you.**

This warranty is null and void unless the purchaser of and the dealer who sells the recreational vehicle fill out completely and mail the respective registration form supplied with this recreational vehicle within 10 days from date of original sale. Purchaser and dealer further agree the courts (state or federal) located in the State of Indiana have exclusive jurisdiction to resolve any dispute based on this warranty, any implied warranty, or any alleged warranty breach, as well as any claim or cause filed in conjunction with a breach of warranty claim. Indiana Law shall apply to all agreements, disputes, negotiations, litigation, and settlements.

In addition to the above provisions, the purchaser has certain legal remedies provided by the MAGNUSON-MOSS WARRANTY ACT, Public Law 93-637, 88 Stat. 2183-2193; U.S. Code, Secs. 2301-2312.

This warranty gives you specific legal rights and you may also have other rights which vary from state to state.

3/2023

Guide du propriétaire, trousse d'information et fiche technique de l'appareil

Cet article fournit des informations sur le guide du propriétaire et la trousse d'information Newmar, ainsi que sur la fiche technique de l'appareil affichée dans l'autocar.

NOTE DE NEWMAR

Le guide du propriétaire Newmar, la trousse d'information et la fiche technique de l'appareil ne doivent PAS être retirés du véhicule en cas de vente de l'autocar. Ces articles doivent rester avec l'entraîneur pour le prochain propriétaire.

Trousse d'information du propriétaire (Sac noir) et Newmar Guide du propriétaire

Votre trousse d'information du propriétaire contient des documents précieux sur votre véhicule, ses composants et ses systèmes. Lisez attentivement les instructions de votre guide du propriétaire, ainsi que les livrets fournis par les fabricants de châssis et de composants pour obtenir des informations importantes sur le fonctionnement, la sécurité et l'entretien. Ce guide du propriétaire doit être conservé dans votre véhicule pour référence rapide.

Le Guide du propriétaire Newmar ne couvre pas tous les détails possibles de l'équipement (de série et/ou en option) installé sur ou dans votre autocar. La consultation des livrets et des manuels d'instructions de cet ensemble vous aidera à utiliser, entretenir et dépanner ces éléments en toute sécurité. Pour plus de détails sur chacun des composants et systèmes installés dans l'autocar, reportez-vous à Newgle.

IMPORTANT

Lisez toutes les informations et comprenez les consignes de sécurité et d'utilisation incluses dans la trousse d'information du propriétaire. Pour assurer une couverture complète de la garantie, il est essentiel que toutes les instructions de maintenance soient suivies.

Prenez le temps de vous familiariser avec votre coach et son fonctionnement. Si vous avez des questions, consultez votre revendeur ou l'équipe de support client Newmar.



Fiche technique de l'appareil

Une fiche d'information est fournie contenant des informations importantes sur votre entraîneur pour votre commodité.

- Le numéro de série Newmar de votre coach. Ce numéro est nécessaire chaque fois que vous prenez rendez-vous pour un service ou que vous commandez des pièces par l'intermédiaire de votre concessionnaire ou centre de service Newmar.
- Le numéro d'identification du véhicule (NIV) de votre autocar. Le VIN est l'identification légale du véhicule complété et est utilisé par l'État pour l'immatriculation du véhicule.
- L'année, le modèle, le type et le plan d'étage de votre coach.
- Fabricant, modèle et numéro de série de l'équipement installé en usine. Utilisez ces numéros de modèle pour localiser rapidement les informations pertinentes dans Newgle sur les pièces, y compris les liens, les fichiers et les articles.

IMPORTANT

Le fabricant, le modèle et le numéro de série des appareils et accessoires installés en usine dans votre autocar sont indiqués sur cette étiquette pour plus de commodité. Il est important que l'étiquette reste dans l'autocar pour l'identification fins. Ne retirez pas ou ne déplacez pas cette étiquette.

THANK YOU FOR PURCHASING A QUALITY NEWMAR PRODUCT! FOR YOUR CONVENIENCE, WE HAVE INCLUDED A SERIAL NUMBER LIST OF EQUIPMENT INSTALLED TO YOUR NEWGLUE EQUIP. THE SERIAL NUMBER FOR YOUR COACH IS - 414224 YOUR NEWGLUEEQUIP SERIAL NUMBER IS: YOUR COACH MODEL CLASSIFIED NUMBER WOULD BE:

DESCRIPTION	MODEL	SERIAL NUMBER
CABIN A/C	BT27000	024071
FRONT A/C	WALLEN	NOI-0700
FRONT RADIO	KHILLER	019-0102
REARVIEW	ACR115	001430600000
JACK PUMP	AP1040	1000
JACK LEFT FRONT	AP1770	0200
JACK RIGHT FRONT	AP1770	0200
JACK LEFT REAR	AP1117	0110
JACK RIGHT REAR	AP1117	0110
SEPARATOR	WFF100000	000200001
SUNSH	000	000
WATER	000	000
TOILET	000	000
MICROWAVE	000	000
FRIGIDER	000	000
STOVE	000	000
FRIGIDER TV	000	000
FRIGIDER TV	000	000
TV #1	000	000
CONNECTION	000	000
FRONT A/C	000	000
CENTER A/C	000	000
REAR A/C	000	000
REAR CAMERA	000	000
SAFE	000	000
SATELLITE #1	000	000
REAR TV	000	000
SIDE AMHING 1	000	000
AMHING ARM 1	000	000
AMHING DOOR	000	000
WINDOW 1	000	000
WINDOW 2	000	000
WINDOW 3	000	000
WINDOW 4	000	000
WINDOW 5	000	000
WINDOW 6	000	000
WINDOW 7	000	000
WINDOW 8	000	000
WINDOW 9	000	000
WINDOW 10	000	000
WINDOW 11	000	000
WINDOW 12	000	000
WINDOW 13	000	000
WINDOW 14	000	000
WINDOW 15	000	000
WINDOW 16	000	000
WINDOW 17	000	000
WINDOW 18	000	000
WINDOW 19	000	000
WINDOW 20	000	000
WINDOW 21	000	000
WINDOW 22	000	000
WINDOW 23	000	000
WINDOW 24	000	000
WINDOW 25	000	000
WINDOW 26	000	000
WINDOW 27	000	000
WINDOW 28	000	000
WINDOW 29	000	000
WINDOW 30	000	000
WINDOW 31	000	000
WINDOW 32	000	000
WINDOW 33	000	000
WINDOW 34	000	000
WINDOW 35	000	000
WINDOW 36	000	000
WINDOW 37	000	000
WINDOW 38	000	000
WINDOW 39	000	000
WINDOW 40	000	000
WINDOW 41	000	000
WINDOW 42	000	000
WINDOW 43	000	000
WINDOW 44	000	000
WINDOW 45	000	000
WINDOW 46	000	000
WINDOW 47	000	000
WINDOW 48	000	000
WINDOW 49	000	000
WINDOW 50	000	000
WINDOW 51	000	000
WINDOW 52	000	000
WINDOW 53	000	000
WINDOW 54	000	000
WINDOW 55	000	000
WINDOW 56	000	000
WINDOW 57	000	000
WINDOW 58	000	000
WINDOW 59	000	000
WINDOW 60	000	000
WINDOW 61	000	000
WINDOW 62	000	000
WINDOW 63	000	000
WINDOW 64	000	000
WINDOW 65	000	000
WINDOW 66	000	000
WINDOW 67	000	000
WINDOW 68	000	000
WINDOW 69	000	000
WINDOW 70	000	000
WINDOW 71	000	000
WINDOW 72	000	000
WINDOW 73	000	000
WINDOW 74	000	000
WINDOW 75	000	000
WINDOW 76	000	000
WINDOW 77	000	000
WINDOW 78	000	000
WINDOW 79	000	000
WINDOW 80	000	000
WINDOW 81	000	000
WINDOW 82	000	000
WINDOW 83	000	000
WINDOW 84	000	000
WINDOW 85	000	000
WINDOW 86	000	000
WINDOW 87	000	000
WINDOW 88	000	000
WINDOW 89	000	000
WINDOW 90	000	000
WINDOW 91	000	000
WINDOW 92	000	000
WINDOW 93	000	000
WINDOW 94	000	000
WINDOW 95	000	000
WINDOW 96	000	000
WINDOW 97	000	000
WINDOW 98	000	000
WINDOW 99	000	000
WINDOW 100	000	000

Contacteur Newmar

Cet article fournit des informations relatives aux opportunités de support client de Newmar.

Avant de nous contacter...

Nous avons construit un large éventail d'outils et de contenus en ligne pour aider les VR et les clients de Newmar. Explorez Newgle et voyez s'il existe une ressource pour vous aider à résoudre votre préoccupation.

Newgle est le centre de connaissances dynamique et polyvalent de Newmar et est créé spécifiquement pour les propriétaires d'autocars Newmar et les techniciens certifiés. Parce que le contenu relatif à votre coach évolue et change constamment, la seule façon pour nous de vous donner accès aux informations les plus à jour et les plus pertinentes est de vous y lier directement !

Une grande partie de nos informations proviennent du fabricant des articles spécifiques à votre modèle d'autocar et à l'année, nous vous invitons donc à consulter le site pour toute information supplémentaire qui ne figure pas (actuellement) dans votre guide du propriétaire. Newmar se réserve le droit d'apporter de telles modifications sans préavis ni obligation. Pour plus d'informations, reportez-vous à l'article Introduction à Newgle.

Service Clients

Si vous souhaitez parler à un représentant du service client de Newmar, veuillez appeler le 1-800-731-8300 (sélectionnez l'option de menu appropriée) ou envoyez un e-mail à customerservice@newmarcorp.com ou appelez ou envoyez un e-mail à votre spécialiste de la marque selon le tableau ci-dessous.

Essex	
Téléphone	866-540-9591
Courriel	essexservice@newmarcorp.com

Si vous souhaitez programmer des travaux d'entretien, planifier des travaux d'entretien ou commander des pièces, vous devez en informer votre centre de service Newmar agréé local pour fixer un rendez-vous. Si vous n'êtes pas sûr de l'emplacement du centre de service agréé le plus proche, contactez le service client de Newmar. Pour plus d'informations, visitez la page Pièces et assistance sur le site Web de Newmar.

Ventes (visite d'usine)

Pour en savoir plus sur les visites de l'usine Newmar ou pour contacter le service commercial de Newmar, appelez le 1-800-852-1731 ou visitez la page Factory Tour sur le site Web de Newmar.

Adresse de livraison/postale

Société Newmar
355 N Delaware Street
Case postale 30
Nappanee, IN 46550-0030



WHEN YOU KNOW THE DIFFERENCE

les pièces



Pour les demandes de pièces, reportez-vous au catalogue de pièces NewPar (anciennement ComNet) (<https://newpar.newmarcorp.com/>) ou contactez le service des pièces au 1-800-731-8300 (sélectionnez l'option de menu appropriée).

Newgle



Pour toute question ou commentaire concernant la base de connaissances Newgle, envoyez un e-mail à newgle@newmarcorp.com. Pour obtenir des informations ou des demandes spécifiques aux autocars, veuillez contacter le service clientèle.

Nouveau-Serv



Dans certaines régions, l'équipe de service mobile de Newmar peut venir à vous si vous n'avez pas le temps, les ressources ou la capacité d'amener l'autocar à un centre de service ou à un concessionnaire pour des réparations. Certaines réparations et certains services comprennent, sans toutefois s'y limiter : les auvents, l'électricité, le système d'eau douce, les fournaies, la plomberie, les glissières et l'entretien et la maintenance de base. Pour vous renseigner sur ou planifier une garantie ou un rendez-vous New-Serv au détail, veuillez contacter votre représentant du service client Newmar au 1-800-731-8300.

Avis dans le guide du propriétaire de Newgle et Newmar

Il est fait référence aux termes suivants dans Newgle et dans le Guide du propriétaire : Danger, Avertissement, Attention, Important, Avis et Remarque de Newmar. Ces termes indiquent des informations importantes qui doivent être comprises et suivies.

Définitions de sécurité

DANGER

DANGER indique une situation dangereuse imminente qui, si elle n'est pas évitée, entraînera la mort ou des blessures graves. Le non-respect d'un DANGER peut également entraîner des dommages à l'équipement ou à l'unité.

AVERTISSEMENT

AVERTISSEMENT indique une situation potentiellement dangereuse qui, si elle n'est pas évitée, peut entraîner la mort ou des blessures graves. Le non-respect d'un AVERTISSEMENT peut également entraîner des dommages à l'équipement ou à l'unité.

NOTE DE NEWMAR

REMARQUE DE NEWMAR indique des informations utiles pour améliorer l'expérience ou la satisfaction client en dehors de ce qui est fourni par un fabricant ou un fournisseur de composants.

AVERTIR

ATTENTION indique une situation potentiellement dangereuse qui, si elle n'est pas évitée, peut entraîner des blessures mineures ou modérées. Le non-respect d'une ATTENTION peut également entraîner des dommages à l'équipement ou à l'unité.

IMPORTANT

Les avis IMPORTANTS ne sont pas liés à des blessures corporelles, mais fournissent des informations supplémentaires pour rendre une étape plus facile ou plus claire.

AVIS

AVIS indique des informations qui ne sont pas nécessaires ou requises, mais qui peuvent s'avérer utiles.

Introduction à Newgle et aperçu de la navigation

Cet article fournit un bref aperçu de Newgle : de quoi il s'agit, comment y accéder, comment y naviguer et quelles informations sont disponibles. Il explique également les différents types de filtres de recherche qui peuvent être utilisés dans Newgle pour produire les résultats de recherche les plus efficaces.

Qu'est-ce que Newgle et pourquoi en ai-je besoin ?

Vous avez du mal à trouver des ressources fiables et dignes de confiance sur votre coach ? Combien de temps passez-vous à essayer de comprendre comment faire fonctionner vos appareils ou quels produits de nettoyage peuvent être utilisés en toute sécurité sur vos sols ? Qu'en est-il des informations de dépannage lorsque quelque chose dans votre coach ne fonctionne tout simplement pas correctement ? Vous préférez trouver la réponse vous-même plutôt que de demander conseil en ligne ou à votre voisin garé à côté de vous au camping-car, voire de contacter votre concessionnaire ou votre service client ? Vous êtes au bon endroit!

Bienvenue dans le monde merveilleux de Newgle ! Notre base de connaissances en ligne gratuite vous fournit des informations sur les autocars directement de Newmar, ainsi que sur nos fabricants et fournisseurs. Le contenu est ajouté et mis à jour régulièrement et n'est disponible que pour les propriétaires actuels d'autocars et les techniciens de service autorisés. Dans le cadre de la promesse de service transparent de Newmar, vos questions peuvent être répondues plus rapidement que jamais en quelques clics sur la plate-forme axée sur la recherche de Newgle directement depuis votre ordinateur portable, votre tablette ou votre smartphone.

Newgle se compose de près d'une douzaine de catégories, de centaines d'articles de connaissances et de milliers de parties avec des modèles et des années d'entraîneurs associés, des fichiers et des liens.

Laissez-nous la recherche. Notre objectif est de vous fournir à tout moment les informations les plus récentes. Bien qu'il ne soit pas spécifique à l'autocar, Newgle fournit une documentation sans fin sur le modèle et l'année de votre autocar, tous vérifiés par le service de publication technique de Newmar.

IMPORTANT

Newgle est une base de connaissances en constante évolution. L'équipe Newgle s'efforce d'introduire régulièrement de nouvelles fonctionnalités et du contenu pour améliorer le site. Les captures d'écran et les instructions de navigation incluses peuvent changer sans préavis. Référez-vous toujours à Newgle pour la version la plus récente de ce contenu.

AVIS

Toute information technique publiée dans Newgle est uniquement destinée à être utilisée par des techniciens de service qualifiés et agréés par Newmar. Newmar n'est pas responsable de l'utilisation abusive de ces informations.

Comment naviguer sur le site Web ?

La page d'accueil est une rampe de lancement dans la mer sans fin de la connaissance. Vous pouvez facilement revenir à la page d'accueil à tout moment en cliquant sur le logo Newgle, le bouton "Accueil" en haut de la page, ou en sélectionnant l'option "Accueil" à partir de votre nom d'utilisateur ou surnom dans la partie supérieure droite de l'écran. Il existe trois façons principales de naviguer sur notre site Web : les listes déroulantes de catégories, le filtre de coach et la barre de recherche.

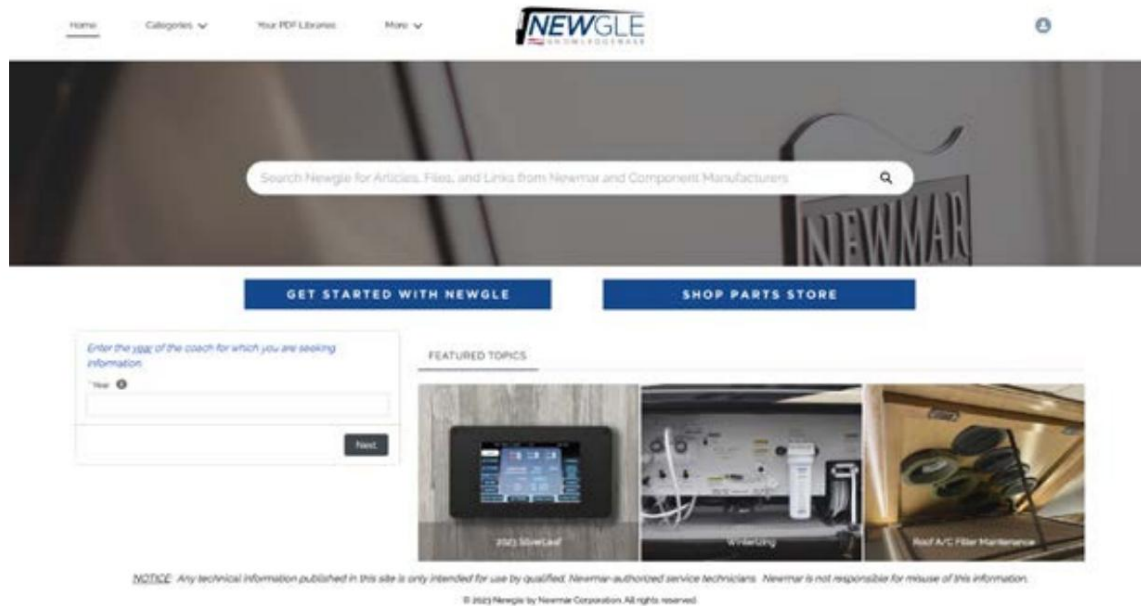

LISTE DES CATÉGORIES

Naviguez dans Newgle à l'aide des menus déroulants en haut de la page : Catégorie, Sous-catégorie et Nom du fabricant du produit. De là, sélectionnez le numéro de modèle du composant installé dans votre autocar. Ce type de navigation fournit un aperçu de base de la structure du site, mais n'associe aucun produit à aucun modèle de coach

ou des années.

FILTRE COACH

Pour afficher les produits et les pièces liés à votre modèle d'autocar et à l'année, cliquez sur chaque option de la page d'accueil pour affiner vos résultats. Saisissez d'abord l'année de modèle de votre autocar, puis votre modèle. Ensuite, sélectionnez la catégorie et la sous-catégorie des informations que vous recherchez. Cela réduira vos résultats aux produits et aux pièces qui sont pertinents pour ces spécifications. Sélectionnez ensuite le composant installé dans votre coach pour afficher la page du produit, qui comprend souvent des fonctionnalités, des fichiers, des liens et des articles de connaissances associés.

BARRE DE RECHERCHE

Effectuez une recherche à partir de la page d'accueil ou de n'importe où sur le site à l'aide d'un mot ou d'une expression clé, ou par le nom du produit, le fabricant ou le numéro de modèle. Il n'est pas nécessaire de rechercher à l'aide d'informations sur l'autocar telles que le numéro de production, le NIV, le modèle ou l'année. L'utilisation de la barre de recherche produit le plus de résultats parmi les trois options de navigation différentes, qui contiennent souvent un ou plusieurs types de documentations suivantes :

- Produits (pièces) par année et modèle - Composants, éléments et pièces spécifiques installés par Newmar, qui peuvent être affinés par le modèle et l'année de l'autocar.
- Fichiers - Documentation jointe fournie directement par les fabricants, fournisseurs, vendeurs et distributeurs de produits Newmar. Les résultats des fichiers incluent souvent des guides du propriétaire, des manuels d'instructions, des guides d'installation, des articles de dépannage, des guides d'entretien et de maintenance, et bien plus encore. Les fichiers peuvent être filtrés sur le côté gauche de l'écran par titre et type de document.
- Liens : adresses Web utiles des fabricants de produits qui contiennent souvent des ressources supplémentaires telles que enregistrements de garantie, informations de sécurité, matériel de référence, informations de contact, etc.
- Articles de connaissances - Documentation conviviale rédigée ou révisée par les publications techniques de Newmar département. Ceux-ci peuvent contenir des instructions d'utilisation de base, des informations de sécurité supplémentaires, des présentations de produits, des articles de dépannage et de dépannage, ainsi que des vidéos connexes produites par Newmar. Au cours des dernières années, les guides du propriétaire de Newmar pour chaque modèle ont été construits à partir de ces articles, car ils sont censés être un aperçu opérationnel pour un nouveau propriétaire d'autocar. Remarque : le filtre Coach année-modèle sur l'écran d'accueil ignore ces articles à moins qu'ils ne soient associés à un produit ou à une pièce spécifique. Pour voir une liste plus complète de ces articles, utilisez la barre de recherche.

Après avoir tapé un terme ou une phrase de recherche, les résultats pertinents s'afficheront à l'écran ; cependant, il ne s'agit souvent pas d'une liste exhaustive. Au lieu de cela, il ne fournit qu'un "aperçu" des résultats. Pour une liste plus exhaustive, cliquez sur le bouton "Afficher plus" dans le coin supérieur droit de la section que vous souhaitez développer. Cliquez sur le bouton Afficher plus en bas de la page si vous souhaitez afficher encore plus de résultats.

Avec autant de résultats, il peut être nécessaire de les réduire. Affinez vos résultats de recherche en choisissant l'une des catégories sur le côté gauche de l'écran : Produits par modèle d'année, Fichiers, Liens ou Articles de connaissances, selon le type de documentation que vous préférez afficher. Par exemple, passez en revue les pièces associées au modèle et à l'année de votre autocar en cliquant sur l'onglet "Produits par modèle d'année". Affinez ensuite vos résultats à l'aide des filtres affichés sur le côté gauche de l'écran, tels que l'année, le modèle, la description du produit, etc.

Une fois que vous avez trouvé la pièce que vous recherchez, cliquez sur le lien bleu pour consulter la page produit de cette pièce. Sur cette page, vous trouverez des ressources utiles telles qu'une image (si elle est disponible dans le catalogue de pièces en ligne de Newmar), la description et les caractéristiques du produit, ainsi que des fichiers, des liens et des articles de connaissances pertinents, pour toute la documentation fournie par Newmar et le fabricant ou le fournisseur de la pièce.

EXEMPLES

Comment régler l'horloge de mon micro-ondes GE Advantium et pourquoi l'heure disparaît-elle de l'affichage lorsque je ne l'utilise pas ?

Tout d'abord, tapez un terme de recherche simple tel que "micro-ondes". Ensuite, cliquez sur l'onglet "Produits par modèle d'année" sur le côté gauche de l'écran. Entrez l'année de votre entraîneur, suivie du nom ou de l'abréviation du modèle (Dutch Star Diesel Pusher = DSDP). Cliquez sur la loupe ou appuyez sur "Entrée" ou "Retour" pour chaque case. Effacez facilement une case à la fois sans effacer tous vos critères de recherche. Remarque : Si vous ne connaissez pas l'abréviation de votre modèle, reportez-vous à l'article de Newgle intitulé "Comment puis-je trouver l'abréviation de mon modèle de coach pour le filtrage ?"

Sélectionnez le four à micro-ondes installé dans votre autocar et cliquez sur le lien bleu correspondant (c.-à-d. 125682P) pour ouvrir la page du produit « GE Profile Advantium 1,7 Cu Ft 925w Inox Over-the-Range Microwave Oven ». Sur la page du produit, passez en revue les liens et les fichiers du fabricant associé et sélectionnez la meilleure option susceptible de répondre à votre question. Le guide de l'utilisateur ou le manuel contient souvent des instructions d'utilisation, des recommandations d'entretien et de maintenance et des conseils de dépannage. Les informations sur l'horloge sont disponibles dans la partie « Autres fonctions » du mode d'emploi GE.

Un article de connaissance répond également à cette question. Utilisez une expression telle que « horloge micro-ondes » pour localiser un article sur le micro-ondes GE (PSA9120) contenant ces informations. Faites défiler jusqu'à la section "Autres fonctionnalités" de l'article pour en savoir plus sur les paramètres de l'horloge. Dans la mesure du possible, Newmar fournit un texte comme celui-ci pour répondre rapidement et efficacement à vos questions fréquemment posées.

Comment désinfecter le système d'eau douce de mon autocar ?

Pour ce type d'informations, vous voulez les procédures recommandées par Newmar, plutôt que les étapes génériques qui peuvent être disponibles en dehors de Newgle. Tapez simplement "désinfecter" dans la barre de recherche. Les résultats afficheront les fichiers et les liens qui peuvent inclure des informations provenant des fabricants de produits, mais ils produisent également des articles de connaissances. Cliquez sur l'article sur la désinfection du système d'eau douce pour afficher les instructions étape par étape de cette procédure. Mais ce n'est pas tout! Pour ce sujet particulier, vous avez même une vidéo disponible pour ce sujet fournie par un spécialiste de la marque Newmar !

Que faire si je ne trouve pas ce que je cherche ?

Maintenant que vous savez naviguer, n'hésitez pas à explorer ! Oubliez Google, et surfez sur Newgle pour répondre à vos questions liées au coach !

Tout comme l'industrie du VR, notre site ne cesse de croître, de changer et de s'améliorer. Notre personnel Newgle dévoué et à temps plein travaille avec diligence pour vous fournir un accès à plus d'informations spécifiques au modèle et à l'année directement auprès des fabricants aussi rapidement que possible. Aidez-nous à prioriser nos efforts !

Si vous avez des suggestions pour une meilleure expérience utilisateur, ou si vous ne trouvez pas les informations dont vous avez besoin, n'hésitez pas à nous contacter :

- Envoyez un e-mail à l'équipe Newgle : newgle@newmarcorp.com
- Envoyez un e-mail à l'équipe du service client : customerservice@newmarcorp.com
- Appelez pour parler à un spécialiste de la marque du service à la clientèle : 1-800-731-8300 (sélectionnez l'option de menu appropriée).

Enregistrement Newgle et assistance à la connexion

Cet article fournit des informations sur l'assistance à l'enregistrement et à la connexion pour Newgle, la base de connaissances en ligne de Newmar.

Comment puis-je m'inscrire à Newgle ?

Visitez Newgle à <https://newgle.newmarcorp.com> pour créer un compte.

COMPTE CLIENT

Si vous possédez actuellement un autocar Newmar, cliquez sur le lien associé à un compte propriétaire, « Demande de compte de propriétaire d'autocar ». Il vous sera demandé de fournir les informations de votre entraîneur et quelques informations de contact de base, permettant à l'équipe Newgle de vérifier la propriété et de créer un compte juste pour vous !

Une fois votre compte créé, vous recevrez un e-mail de vérification, qui comprendra votre nouveau nom d'utilisateur et un lien pour créer un mot de passe. L'adresse e-mail que vous fournissez lors de l'inscription à un compte sera utilisée comme nom d'utilisateur, ainsi que pour toutes les communications liées à Newgle, y compris les identifiants de compte, les réinitialisations de mot de passe ou toute mise à jour spéciale de l'équipe Newgle.

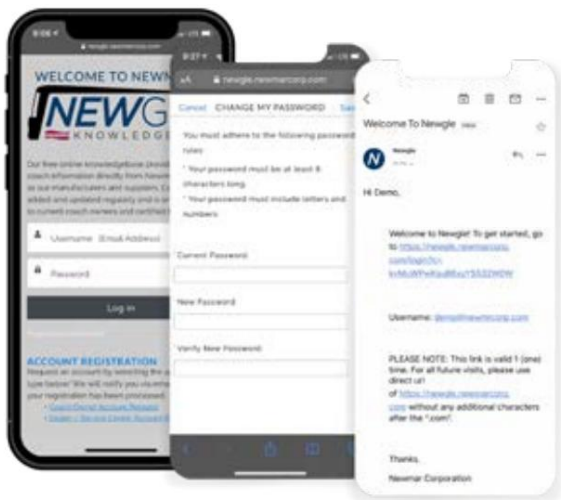

⚠️ IMPORTANT

Ce lien n'est valable qu'une seule fois. Veuillez utiliser l'URL directe - <http://newgle.newmarcorp.com> - pour accéder ultérieurement au site.

Si vous avez déjà un compte Newgle mais que vous avez depuis acheté un autre coach, veuillez demander un nouveau compte pour vous assurer que nous avons les informations les plus à jour dans notre système. Vos identifiants de connexion peuvent ou non changer en attendant la nouvelle adresse e-mail fournie.

SE DÉCONNECTER

Cliquez sur l'icône du profil utilisateur dans le coin supérieur droit ; puis sélectionnez "Déconnexion" dans le menu déroulant pour mettre fin rapidement à votre session Newgle en cliquant sur un bouton.



Vous avez des problèmes pour vous connecter?

Après trois tentatives de connexion infructueuses, votre compte sera verrouillé pendant 15 minutes. Attendez 15 minutes et réessayez de vous connecter. Si vous oubliez ou perdez votre mot de passe, ou s'il ne fonctionne plus, vous pouvez le réinitialiser à partir de l'écran de connexion.

Cliquez sur "Mot de passe oublié ?" lien, et entrez votre nom d'utilisateur (l'adresse e-mail que vous avez utilisée lors de la création de votre compte), puis cliquez ou appuyez sur "Continuer". Vous devriez recevoir un e-mail avec un lien pour réinitialiser votre mot de passe.

N'oubliez pas que ce lien n'est valable qu'une seule fois. Veuillez utiliser l'URL directe - <https://newgle.newmarcorp.com> - pour accéder ultérieurement au site.

Si vous ne recevez pas d'e-mail, il peut être nécessaire de vous réinscrire pour un compte. Plutôt que d'entrer votre nom d'utilisateur et votre mot de passe, cliquez sur « Demande de compte de propriétaire de coach » et remplissez le formulaire d'inscription. Une fois soumis, votre compte sera réactivé et un lien de réinitialisation du mot de passe sera envoyé à l'adresse e-mail utilisée lors de l'inscription.



Forgot Your Password

To reset your password, enter your username.

Username

Cancel

Continue

⚠️ IMPORTANT

Votre compte Newgle peut être désactivé après douze mois d'inactivité. Connectez-vous souvent au site pour éviter la désactivation du compte. Il se peut que vous ne soyez pas averti avant la désactivation.

⚠️ IMPORTANT

Il vous sera demandé de changer votre mot de passe tous les 180 jours pour assurer le plus haut niveau de sécurité disponible. Un nouveau mot de passe ne peut correspondre à aucun des trois mots de passe précédemment utilisés. Lorsque vous y êtes invité, suivez les instructions à l'écran pour créer un nouveau mot de passe qui répond à toutes les exigences.

Si vous avez des questions concernant votre compte, veuillez envoyer un e-mail à l'équipe Newgle à newgle@newmarcorp.com.

Comment localiser une page de coach à Newgle

Cet article fournit des instructions sur la façon de localiser une « Page Coach » dans Newgle. Ces pages comportent souvent des fichiers (schémas/ schémas, guides du propriétaire, brochures, etc.), des liens et des articles de connaissances dans Newgle, qui peuvent être relatifs à l'année et au modèle d'un entraîneur et peuvent même être spécifiques à un plan d'étage ou à une option particulière.

IMPORTANT

Newgle est une base de connaissances en constante évolution. L'équipe Newgle s'efforce d'introduire régulièrement de nouvelles fonctionnalités et du contenu pour améliorer le site. Les captures d'écran et les instructions de navigation incluses peuvent changer sans préavis. Référez-vous toujours à Newgle pour la version la plus récente de ce contenu.

Accéder à une page de coach via la recherche

Depuis la page d'accueil de Newgle, cliquez sur la barre de recherche.

Tapez l'année de production de l'autocar, l'abréviation du modèle et le plan d'étage (séparés par des espaces). Les pages Coach peuvent commencer à s'afficher en tant que "recommandations de recherche", vous permettant de sélectionner le plan d'étage pertinent dans la liste déroulante.

- Exemple : 2023 NADP 3547
- Si vous n'êtes pas sûr de l'abréviation de votre modèle, reportez-vous à l'article « Comment puis-je trouver l'abréviation du modèle de mon coach pour le filtrage » dans Newgle.

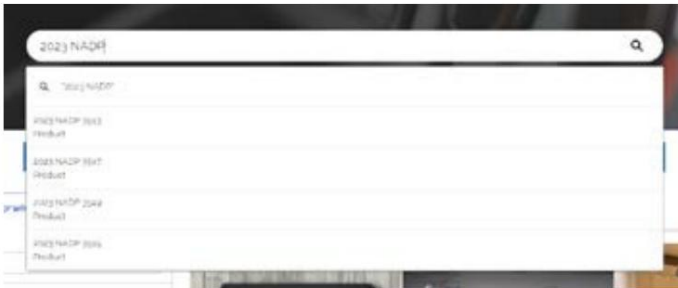

Que vais-je trouver sur un coach

Page?

Une fois sur la page de l'autocar pour le modèle, l'année et le plan d'étage de votre choix, vous aurez accès aux fonctionnalités de l'autocar et à une copie de l'autocollant d'assistance au propriétaire, ainsi qu'à tous les fichiers, liens et articles pertinents. La quantité de contenu variera selon l'année et le modèle de l'entraîneur.

IMPORTANT

La disposition et l'emplacement des composants sur cet écran peuvent varier en fonction de l'appareil et/ou de la taille de l'écran (bureau/ ordinateur portable, tablette ou smartphone).

FICHIERS PERTINENTS

Selon l'appareil utilisé pour accéder à Newgle, la section Fichiers peut apparaître sur le côté ou en bas de l'écran ou dans un onglet "Connexe". Le type de documentation situé dans la section Fichiers varie, mais peut inclure :

- Brochure de l'entraîneur original de Newmar, guide du propriétaire et données de vente
- Diagrammes et schémas de Newmar (A/V, électricité, plomberie, etc.)
- Manuels, brochures, spécifications du fabricant de châssis, et/ou schémas

LIENS PERTINENTS

Selon l'appareil utilisé pour accéder à Newgle, la section Liens peut apparaître sur le côté ou en bas de l'écran ou dans un onglet "Connexe". Selon l'année et le modèle de l'autocar, vous pouvez avoir accès à des liens Web tels que :

- Contenu du fabricant du châssis (brochures, spécifications, manuels, informations de contact, vidéos, etc.)
- Documentation de vente Newmar (brochures, vidéos, spécifications de produits, etc.)
- Coach CPU Procédures pas à pas (spécifiques à l'année / au modèle lorsque disponible)

CONNAISSANCE DES PRODUITS

LES ASSOCIATIONS

Selon l'appareil utilisé pour accéder à Newgle, la section Articles peut apparaître sur le côté ou en bas de l'écran ou dans un onglet "Connexe". Certains articles de connaissances Newgle sont écrits pour correspondre à un modèle et à une année de coach particuliers, ils peuvent donc apparaître sur les pages de coach associées.

IMPORTANT

Les autocars plus récents peuvent avoir plus de documentation disponible que les années modèles précédentes en raison de la disponibilité des données. Certaines années/modèles d'entraîneurs peuvent avoir une documentation limitée disponible.

PRODUCT
2023 NADP 3547

Category	Subcategory	Product Group	Product Code	Active
Coach	New Aire	Diesel Pusher	2023NADP3547	<input checked="" type="checkbox"/>

Product Description
2023 New Aire Diesel Pusher w/Floor Plan 3547

Product Name
2023 NADP 3547

Product Brand
Newmar

Product Code
2023NADP3547

Product Features

- Length 35' 10"
- Width 101.5"
- Height 12' 03"
- Interior Width 95.5"
- Interior Height 81.5"
- Grey Tank 60 gal
- Sewage Tank 40 gal
- Water Tank 105 gal
- LP Propane Tank 0
- Water Heater 0
- Furnace 50,000 btu
- No. of House Batteries (Standard) 2
- Total Battery Amp Hour (Standard) 640

Coach Features

Product Family
Coach

Category
Coach

Subcategory
New Aire

Product Group
Diesel Pusher

Image

Owner Support Sticker



Files Related to Year/Model/Floorplan

FILES (6+)

	MANUAL - Fre... Feb 9, 2023		MANUAL - Fre... Feb 9, 2023		INFO - Spartan... Feb 6, 2023
	INFO - 2022 Sp... Feb 6, 2023		MANUAL - Spa... Jan 25, 2023		INFO - 2023 Sp... Jan 25, 2023

[View All](#)

Links Related to Year/Model/Floorplan

PRODUCT LINKS (6+)

Product Link

- [Freightliner Chassis DriveTech Experience YouTube Video Page](#)
- [2023 Newmar New Aire Motorhome Official Tour Diesel Class A RV YouTube Video](#)
- [Experience the Newmar Difference in the 2023 New Aire 3547](#)
- [Freightliner Chassis DriveTech Explainer YouTube Video Page](#)
- [Newmar Official YouTube Video Page](#)
- [Newmar Corporation Home Page](#)

[View All](#)

Articles Related to Year/Model/Floorplan

PRODUCT KNOWLEDGE

Knowledge Article

- [2023 New Aire SilverLeaf Touchscreen Guide](#)
- [2023 New Aire Water Compartment Overview](#)
- [2023 New Aire Lithium Battery Quick Start Guide](#)
- [2023 New Aire Aqua View Fresh Water Reclamation System Overview](#)

Cette page est intentionnellement vide.



SÉCURITÉ

Ce chapitre fournit des informations sur les exigences de conformité de Newmar, les plaques-étiquettes et les étiquettes, et la sécurité de conduite. Il comprend également des détails sur les issues de secours et les composants de sécurité installés (détecteurs de fumée, de propane et de monoxyde de carbone).

⚠️ IMPORTANT

Aucune des instructions de démarrage rapide suivantes fournies par Newmar ne doit remplacer la documentation complète du fabricant. Consultez Newgle pour plus d'informations sur les composants liés à la sécurité proposés pour l'année modèle de votre autocar.

Ressources de sécurité et exigences de conformité

Cet article fournit des informations sur les exigences de sécurité et de conformité de Newmar.

Ressources

- Fondation pour la sécurité et l'éducation des véhicules récréatifs (RVSEF)
- Transports Canada (TC)
- Administration nationale de la sécurité routière (NHTSA)

Les exigences de conformité

Les camping-cars Newmar respectent ou dépassent la conformité des agences suivantes :

ÉTATS-UNIS

- Normes fédérales de sécurité des véhicules automobiles (FMVSS)
- Sceaux du Nebraska et de l'État de Washington
- Association nationale de protection contre les incendies (NFPA) 1192 par l'intermédiaire de l'Association de l'industrie des véhicules récréatifs (RVIA)
- National Fire Protection Association (NFPA) 70 National Code électrique
- Modificateurs de véhicules qualifiés Ford (QVM) (Ford Châssis Seul)
- Phase 2 de conformité aux glucides

CONTACTER LA ROUTE NATIONALE ADMINISTRATION DE LA SÉCURITÉ ROUTIÈRE (NHTSA)

Adresse postale:

Siège de la NHTSA

1200 New Jersey Avenue SE

Bâtiment Ouest

Washington, DC 20590

Téléphone:

800-424-9153 (malentendants)

888-327-4236 (sans frais)

En ligne:

<https://www.nhtsa.gov/recalls>

⚠️ IMPORTANT

Si vous croyez que votre véhicule présente un défaut important qui pourrait causer un accident ou causer des blessures ou la mort, informez immédiatement la National Highway Traffic Safety Administration (NHTSA) ou Transports Canada (TC) et Newmar Corporation.

CANADA

- Normes de sécurité des véhicules automobiles du Canada (NSVAC)
- QAI Laboratories est l'agent inscripteur de Newmar

COMMUNIQUER AVEC TRANSPORTS CANADA

Adresse postale:

Transports Canada - ASFAD

330, rue Sparks

Ottawa (Ontario) K1A 0N5

Téléphone:

819-994-3328 (région d'Ottawa - Gatineau ou international)

800-333-0510 (sans frais)

En ligne:

<http://www.tc.gc.ca/rappels>

Adresse postale :

Transports Canada - ASFAD

330, rue Sparks

Ottawa (Ontario) K1A 0N5

Téléphone: 819-994-3328 (dans la région d'Ottawa

Gatineau et à l'extérieur du pays)

Sans frais : 1-800-333-0510 (au Canada)

L'Internet:

<http://www.tc.gc.ca/rappels>

Plaques et étiquettes

Une variété de pancartes et d'étiquettes se trouvent dans votre autocar. Ceux-ci sont installés pour faciliter le fonctionnement d'un composant, fournir des informations spécifiques à l'autocar ou avertir des dangers potentiels lors de l'utilisation d'un appareil, d'un accessoire ou d'un système spécifique.

⚠ IMPORTANT

Lire, comprendre et respecter toutes ces étiquettes et affiches est essentiel pour une utilisation sûre et efficace de votre autocar. Ces étiquettes ne doivent en aucun cas être retirées.

Sureté de conduite

Avant de partir

Fournit une brève liste de procédures qui contribueront à votre sécurité de conduite et prolongeront la durée de vie de votre autocar.

⚠ AVERTISSEMENT

Avant de conduire votre véhicule, assurez-vous d'avoir lu l'intégralité de votre guide du propriétaire et de bien comprendre l'équipement de votre véhicule. Lisez et comprenez toutes les instructions et précautions de ce guide du propriétaire et du manuel du propriétaire du fabricant du châssis avant d'utiliser votre nouvel autocar.

Vous trouverez ci-dessous quelques précautions de sécurité qui doivent être respectées lorsque votre autocar est en mouvement. Ces précautions, ainsi que d'autres qui impliquent d'éventuels dommages à l'équipement, sont également répertoriées dans les sections appropriées de ce manuel.

Divers réglages doivent être effectués avant de démarrer et de déplacer le véhicule. Parmi eux, le siège du conducteur, le volant inclinable et les rétroviseurs extérieurs, ainsi que la vérification du système de surveillance de la vue arrière. De plus, les procédures suivantes contribueront à votre sécurité de conduite et prolongeront la durée de vie de votre équipement.

- Les fenêtres, miroirs et lentilles d'éclairage doivent être propres et non obstrués.
- Les pneus doivent être vérifiés pour une bonne pression de gonflage à froid.
- Les écrous de roue doivent être vérifiés pour s'assurer qu'ils sont bien serrés.
- Niveaux de liquide, y compris l'huile moteur, le liquide de transmission, le liquide de refroidissement, le liquide de direction assistée, le liquide de frein et le lave-glace solvant, doit être vérifié et rempli si nécessaire.
- Débranchez l'appareil de l'alimentation. Rangez les tuyaux d'égout et d'alimentation en eau, ainsi que les cordons d'alimentation de la rive.
- Sécurisez tout le chargement dans les compartiments de rangement en cas d'arrêt brusque.
- Vérifiez que le marchepied s'est rétracté avant l'allumage du moteur et/ou le déplacement.
- Connaissez la hauteur totale de votre autocar pour éviter les dommages aériens causés par les ponts à faible dégagement, les viaducs, les auvents, etc.

Conditions de conduite dangereuses et conditions météorologiques extrêmes

Sécurité

Cet article fournit des conseils de sécurité à suivre pour conduire dans des conditions dangereuses ou faire face à des conditions météorologiques extrêmes lors de l'utilisation de l'autocar.

Restez toujours informé

Évitez les surprises liées à la météo en consultant les prévisions chaque jour.

- Si des conditions météorologiques extrêmes sont possibles, consultez fréquemment un site Web météo local ou une application téléphonique pour obtenir des mises à jour dans votre région. Le National Weather Service (<https://www.weather.gov/>) est une excellente ressource pour vérifier les prévisions locales. Il peut également être judicieux d'investir dans une radio météo pour recevoir des prévisions à jour directement du NWS.
- Sachez où vous êtes à tout moment. Savoir dans quel comté vous vous trouvez vous aidera à savoir ce qui arrive et quand.
- Pour tout séjour prolongé, renseignez-vous sur l'emplacement des avertisseurs d'orage et des alarmes. Il peut également être utile de connaître les jours et les heures où ceux-ci sont généralement testés pour éviter toute préoccupation inutile.

Préparez-vous à l'avance

Si le mauvais temps est prévu, se préparer à l'avance peut vous éviter bien des tracas.

- Vérifiez le fonctionnement de vos essuie-glaces, feux de freinage et phares. Assurez-vous d'avoir suffisamment de carburant et que la pression de vos pneus est correcte pour éviter l'aquaplaning.
- En cas de neige, de pluie verglaçante ou de verglas, assurez-vous que votre autocar est correctement hiverné. Si vous n'avez pas à vous déplacer, attendez jusqu'à ce que les routes soient dégagées avant de vous rendre à votre prochain arrêt.

AVERTISSEMENT

Le régulateur de vitesse ne doit pas être utilisé sur des routes verglacées, des routes extrêmement mouillées, des routes sinueuses, une circulation dense ou dans toute autre situation de circulation où une vitesse constante ne peut pas être maintenue.

AVERTISSEMENT

Lorsque vous conduisez sur des surfaces glissantes, soyez prudent lorsque vous accélérez ou décélérez. Le dérapage et la perte de contrôle du véhicule peuvent être le résultat de changements brusques de vitesse.

- Si vous êtes garé, essayez d'éviter les arbres environnants ou les lignes électriques. Sécurisez tous les effets personnels qui pourraient s'envoler. Apportez-les à l'intérieur du VR ou rangez-les en toute sécurité dans un compartiment du sous-sol avant qu'une tempête ne frappe pour éviter des dommages physiques à vous ou au VR.
- Rétractez tous les auvents pour éviter les dommages causés par le vent et l'eau.
- Découvrez où se trouvent les abris anti-tempête locaux et mettez en place un plan d'évacuation.
- Préparez un sac d'urgence contenant les produits de première nécessité (c.-à-d. fournitures médicales, documents importants, chargeurs de téléphone portable, eau, denrées périssables, etc.).

Mettez-vous à l'abri

Votre autocar peut vous protéger des intempéries les plus violentes, mais ce n'est pas toujours l'option la plus sûre.

- Si des vents rectilignes ou une menace de tornade(s) sont prévus, quittez le VR et trouvez un abri anti-tempête local.
- Si vous conduisez et que des conditions météorologiques extrêmes ou une tornade surgissent, gardez le VR dans un endroit sûr (pas sous un pont ou viaduc), allongez-vous loin des fenêtres et couvrez-vous la tête.
- En cas de fortes pluies ou d'inondations, n'essayez pas de traverser l'eau qui traverse une route. FAIRE DEMI-TOUR; NE NOYEZ PAS.

AVERTISSEMENT

Conduire dans de l'eau suffisamment profonde pour mouiller les freins peut affecter la distance d'arrêt ou provoquer le déplacement du véhicule d'un côté. Si vous avez conduit en eau profonde, vérifiez le fonctionnement des freins dans un endroit sûr pour vous assurer qu'ils n'ont pas été affectés.

AVERTISSEMENT

Ne conduisez jamais un véhicule si une différence d'efficacité de freinage est perceptible. Un terrain extrême et des conditions météorologiques défavorables peuvent affecter la maniabilité et/ou les performances de votre véhicule.

- S'il y a une menace (même minime) de temps violent, prévoyez des activités à l'intérieur dans un endroit sûr et abrité. Soyez prêt; avoir un plan en place; et faites preuve de bon sens.

Sécurité des ceintures de sécurité

Cet article fournit des informations sur les ceintures de sécurité installées dans l'autocar, y compris les instructions d'utilisation, d'entretien et de maintenance.

L'un des dispositifs de sécurité les plus importants de votre véhicule est le système de retenue. La recherche a montré que les ceintures de sécurité sauvent des vies. Et ils peuvent réduire la gravité des blessures en cas de collision. Certaines des pires blessures surviennent lorsque des personnes sont éjectées du véhicule. Tout le monde dans un véhicule à moteur doit être bouclé en tout temps.

AVERTISSEMENT

Il est extrêmement dangereux de rouler dans une zone de chargement, à l'intérieur ou à l'extérieur d'un véhicule. En cas de collision, les personnes circulant dans ces zones sont plus susceptibles d'être gravement blessées ou tuées. Ne laissez personne monter dans une zone de votre véhicule qui n'est pas équipée de sièges et de ceintures de sécurité. Assurez-vous que tout le monde dans votre véhicule est assis dans un siège et utilise correctement sa ceinture de sécurité.

Comment faire fonctionner vos ceintures de sécurité et votre système de retenue

⚠ AVERTISSEMENT

Si vous ne portez pas correctement votre ceinture de sécurité, l'efficacité et le confort en seront diminués.

COMBINAISON TOURS/ÉPAULES CONTRAINTES

1. Entrez dans le véhicule et fermez la porte. Asseyez-vous et ajustez le siège.

2. La plaque de verrouillage de la ceinture est au-dessus du dossier de votre siège.

Saisissez la plaque de verrouillage et tirez la ceinture.

Faites glisser la plaque de verrouillage vers le haut de la sangle aussi loin que nécessaire pour faire passer la ceinture autour de vos genoux.

3. Lorsque la ceinture est suffisamment

longue pour s'adapter, insérez la plaque de verrouillage dans la boucle jusqu'à ce que vous entendiez un « clic ».

4. Positionnez la ceinture sous-abdominale sur votre cuisse, sous votre abdomen. Si vous avez besoin de resserrer la partie abdominale, tirez un peu sur la partie épaule. Une ceinture bien ajustée réduit le risque de glisser sous la ceinture en cas de collision. Positionnez la ceinture épaulière sur votre poitrine de manière à ce qu'elle soit confortable et ne repose pas sur votre cou. Le rétracteur retirera tout mou de la ceinture.

5. Pour détacher la ceinture, appuyez sur le bouton de déverrouillage Boucle.



⚠ AVIS

Certaines ceintures d'épaule peuvent être ajustées vers le haut ou vers le bas pour éloigner la ceinture de votre cou. Poussez sur le couvercle d'ancrage pour le libérer, puis déplacez-le vers le haut ou vers le bas jusqu'à la position qui vous convient le mieux.

⚠ IMPORTANT

Tout le monde dans votre véhicule doit être attaché en tout temps. Chaque État des États-Unis et toutes les provinces canadiennes exigent que les jeunes enfants voyagent dans des systèmes de retenue appropriés. C'est la loi, et vous pouvez être poursuivi pour l'avoir ignorée.

CEINTURE DE RETENUE SANS HARNAIS D'ÉPAULE

⚠ AVERTISSEMENT

Portez toujours votre ceinture de sécurité lorsque le véhicule est en marche.

1. Faites glisser le loquet vers le haut de la sangle aussi loin que nécessaire pour faire passer la ceinture autour de vos genoux.
2. Insérez la plaque de verrouillage dans la boucle jusqu'à ce que vous entendiez un "Cliquez sur."
3. Ajustez et positionnez la ceinture bas et bien ajustée sur vos hanches en supprimant le jeu de la ceinture.
4. Pour détacher la ceinture, appuyez sur le bouton de déverrouillage Boucle.

Il existe différentes tailles et types de dispositifs de retenue pour les enfants, du nouveau-né à la taille quasi adulte. Utilisez le dispositif de retenue qui convient à votre enfant :

- Le dispositif de retenue doit être adapté à la taille de votre enfant. Poids et taille. Vérifiez également l'étiquette sur le dispositif de retenue.
- Suivez attentivement les instructions fournies avec le retenue. Si vous installez le dispositif de retenue de manière incorrecte, il ne fonctionne pas lorsque vous en aurez besoin.
- Attachez l'enfant dans le dispositif de retenue exactement comme indiqué dans les instructions du fabricant.

⚠ IMPORTANT

Chaque ceinture est destinée à retenir une seule personne à la fois. Ne mettez pas deux personnes sous la même ceinture.

⚠ AVERTIR

N'essayez jamais de retenir un enfant sur vos genoux en utilisant la ceinture sous-abdominale autour de vous et de l'enfant. L'enfant pourrait être gravement blessé ou tué en cas de collision.

⚠ IMPORTANT

Les ceintures de sécurité sont des ensembles assortis. Ne mélangez pas ou n'utilisez pas cette ceinture ou des parties de cette ceinture avec d'autres types de ceintures de sécurité.

Comment entretenir votre siège Ceintures et système de retenue

Examinez périodiquement votre équipement de retenue pour vous assurer qu'il fonctionne correctement et pour vous assurer qu'il n'y a pas de composants usés ou cassés qui doivent être réparés ou remplacés. Les pièces endommagées doivent être remplacées immédiatement. Ne démontez pas et ne modifiez pas le système.

Les équipements de retenue doivent être remplacés après un accident s'ils ont été endommagés. En cas de doute concernant l'état de la ceinture ou de l'enrouleur, remplacez la ceinture. C'est une bonne idée de faire inspecter votre système de retenue lors de chaque session d'entretien périodique. Si les courroies doivent être nettoyées, utilisez une solution savonneuse douce ou de l'eau tiède. Ne retirez pas les ceintures du véhicule pour les laver.

La sécurité incendie

Cet article fournit des informations sur les détecteurs de fumée et les extincteurs installés dans l'autocar.

La possibilité d'incendie existe dans tous les domaines de la vie, et le mode de vie récréatif ne fait pas exception. Les véhicules récréatifs sont des engins complexes constitués de nombreux matériaux dont certains sont inflammables. Comme la plupart des dangers, la possibilité d'un incendie peut être minimisée, voire totalement éliminée, en reconnaissant le danger et en adoptant des habitudes de sécurité et d'entretien fondées sur le bon sens. Pour des raisons de sécurité, votre unité est munie d'un extincteur et d'un avertisseur de fumée.

⚠️ AVERTISSEMENT

Une ceinture effilochée ou déchirée pourrait se déchirer lors d'une collision et vous laisser sans protection. Inspectez périodiquement le système de courroie, en vérifiant s'il y a des coupures, des effilochages ou des pièces détachées. Les pièces endommagées doivent être remplacées immédiatement. Ne démontez pas et ne modifiez pas le système. Les ensembles de ceintures de sécurité doivent être remplacés après un accident s'ils ont été endommagés (enrouleur tordu, sangle déchirée, etc.)

⚠️ AVERTISSEMENT

Ne pas blanchir, teindre ou nettoyer les courroies avec des solvants chimiques ou des nettoyants abrasifs. Cela peut gravement affaiblir le tissu. En cas d'accident, ils pourraient ne pas être en mesure de fournir une protection adéquate.

⚠️ WARNING

Test smoke alarm operation after vehicle has been in storage, before each trip, and at least once per week during use. Failure to do so can result in death or serious injury.

⚠️ AVERTISSEMENT

Vérifier l'avertisseur de fumée si le véhicule a été entreposé, avant chaque déplacement et au moins une fois par semaine en service. L'absence de vérification peut entraîner des blessures graves ou la mort.

DD-04

⚠️ DANGER

Vehicles and equipment powered by internal combustion engines and placed in recreational vehicles can cause carbon monoxide poisoning or asphyxiation, which could result in death or serious injury.

To reduce risk:

1. Do not ride in the vehicle storage area when vehicles are present.
2. Do not sleep in the vehicle storage area when vehicles are present.
3. Close doors and windows in walls of separation (if installed) when any vehicle is present.
4. Run fuel out of engines of stored vehicles after shutting off fuel at the tank.
5. Do not store, transport, or dispense fuel inside this vehicle.
6. Open the windows, openings, or air ventilation systems provided for venting the transportation area when vehicles are present.
7. Do not operate propane appliances, pilot lights, or electrical equipment when motorized vehicles are present.

⚠️ DANGER

Si un incendie se déclare dans le véhicule, évacuez le véhicule aussi rapidement et en toute sécurité que possible. Considérez la cause et la gravité de l'incendie et le risque encouru avant d'essayer de l'éteindre. Si l'incendie est majeur ou alimenté par du carburant, éloignez-vous et tenez-vous à l'écart du véhicule et attendez l'arrivée des secours.

Détecteur de fumée

Le détecteur de fumée installé dans votre car fonctionne avec une pile de 9 volts. Le détecteur de fumée est monté au plafond dans la zone de vie de l'unité. Lisez les instructions d'utilisation pour plus de détails sur les tests et l'entretien de cet important dispositif de sécurité.

Testez le détecteur de fumée après le stockage de l'appareil, avant chaque voyage et au moins une fois par semaine pendant son utilisation. Vérifiez votre détecteur de fumée pour la date d'expiration du fabricant. La batterie doit être testée périodiquement et remplacée une fois par an et/ou lorsque le signal de batterie faible retentit.

Lors du nettoyage du boîtier de l'un des détecteurs, utilisez un chiffon humide ou une serviette en papier. Ne vaporisez pas de nettoyants ou de cire directement dans le boîtier car cela pourrait provoquer de fausses alarmes.

⚠️ IMPORTANT

Le détecteur ne doit jamais être désactivé en raison d'une nuisance ou d'une fausse alarme provenant de la fumée de cuisson ou d'un four poussiéreux. Ventilez l'appareil avec de l'air frais et l'alarme s'éteindra. Ne débranchez ou ne retirez jamais la pile du détecteur de fumée.

Extincteurs

L'extincteur est classé pour les feux de classe B (graisse, essence, carburant diesel, liquides inflammables) et de classe C (électrique).

Ce sont les types d'incendies les plus courants dans les véhicules. Les extincteurs sont des appareils mécaniques sous pression. Il faut faire attention lors de leur manipulation.

L'extincteur doit être inspecté au moins une fois par mois. Des inspections plus fréquentes peuvent être nécessaires si l'extincteur est exposé aux intempéries ou à une possible altération. Ne testez pas l'extincteur en le déchargeant partiellement, car cela entraînerait une perte de pression. Votre extincteur doit être entretenu conformément aux instructions du manuel d'utilisation pour un fonctionnement correct et sûr.

Lisez le manuel d'utilisation et les instructions sur l'extincteur. Assurez-vous de savoir comment et quand utiliser l'extincteur et où il se trouve.

⚠️ DANGER

Le non-respect de cette consigne peut entraîner un risque accru d'incendie, d'explosion, d'asphyxie, de blessure grave ou de mort.

Fonctionnement du détecteur de fumée BRK (Modèle : FG250RV)

Cet article fournit des instructions de fonctionnement de base pour un détecteur de fumée BRK (Modèle : FG250RV).

Si l'avertisseur de fumée retentit

Pendant une alarme, vous entendrez un klaxon fort et répétitif : 3 bips, pause, 3 bips, pause ; et la LED rouge clignotera rapidement.

⚠️ AVERTISSEMENT

Si l'appareil émet une alarme et que vous ne testez pas l'appareil, il vous avertit d'une situation potentiellement dangereuse qui nécessite votre attention immédiate. N'ignorez JAMAIS une alarme. Ignorer l'alarme peut entraîner des blessures ou la mort.

⚠️ AVERTISSEMENT

Ne retirez jamais les piles d'un détecteur de fumée à piles pour arrêter une alarme indésirable (causée par la fumée de cuisson, etc.). Le retrait des piles désactive l'alarme afin qu'elle ne puisse pas détecter la fumée et supprime votre protection. Au lieu de cela, ouvrez une fenêtre ou ventilez la fumée loin de l'appareil. L'alarme se réinitialisera automatiquement.

⚠️ AVERTISSEMENT

Si les alarmes de l'unité se déclenchent, faites sortir tout le monde de la maison immédiatement.

Maintenance régulière

Cet appareil a été conçu pour être aussi facile à entretenir que possible, mais il y a quelques choses simples que vous devez faire pour qu'il fonctionne correctement.

- Testez-le au moins une fois par semaine.
- Nettoyez le détecteur de fumée au moins une fois par mois ; aspirez délicatement l'extérieur du détecteur de fumée à l'aide de la brosse douce de votre aspirateur domestique. Testez le détecteur de fumée. N'utilisez jamais d'eau, de nettoyants ou de solvants car ils pourraient endommager l'appareil.
- Si le détecteur de fumée est contaminé par excès de saleté, de poussière et/ou de crasse, et ne peut pas être nettoyé pour éviter des alarmes indésirables, remplacez immédiatement l'appareil.
- Déplacez l'appareil si cela semble fréquemment indésirable alarmes. Voir « Emplacements à éviter pour les avertisseurs de fumée » pour plus de détails.
- Lorsque la pile s'affaiblit, le détecteur de fumée émet un « gazouillis » environ une fois par minute (l'avertissement de pile faible). Cet avertissement de batterie faible devrait durer 7 jours, mais vous devez remplacer la batterie immédiatement pour continuer votre protection. Remarque : Si la goupille de verrouillage est engagée, consultez la section « Fonctionnalité de verrouillage » pour les instructions de déverrouillage.

Tests hebdomadaires

Il est important de tester cet appareil chaque semaine pour s'assurer qu'il fonctionne correctement. L'utilisation du bouton de test est la méthode recommandée pour tester ce détecteur de fumée. Appuyez sur le bouton de test situé sur le couvercle de l'appareil et maintenez-le enfoncé jusqu'à ce que l'alarme retentisse (l'appareil peut continuer à sonner pendant quelques secondes après avoir relâché le bouton). S'il n'y a pas d'alarme, assurez-vous que l'appareil est alimenté et testez-le à nouveau. S'il n'y a toujours pas d'alarme, remplacez-le immédiatement. Pendant le test, vous entendrez un klaxon fort et répétitif : 3 bips, pause, 3 bips, pause ; et la LED rouge clignotera rapidement.

⚠️ AVERTISSEMENT

N'utilisez jamais de flamme nue d'aucune sorte pour tester cet appareil. Vous pourriez accidentellement endommager ou mettre le feu à l'appareil ou à votre maison. Le commutateur de test intégré teste avec précision le fonctionnement de l'unité, comme l'exige Underwriters Laboratories, Inc. (UL).

⚠️ AVERTISSEMENT

Si jamais l'alarme ne parvient pas à tester correctement, remplacez-la immédiatement.

⚠️ AVERTIR

Ne restez pas à proximité de l'alarme lorsque le klaxon retentit. L'exposition à courte distance peut être nocive pour votre audition. Lors du test, éloignez-vous lorsque le klaxon commence à retentir.

Remplacement de la batterie

Votre avertisseur de fumée nécessite une pile standard de 9 V.

Les piles suivantes sont acceptables comme piles de rechange : Duracell #MN1604, Eveready (Energizer) #522. Vous pouvez également utiliser une batterie au lithium comme l'Ultralife U9VL-J, U9VL JP pour une durée de vie plus longue entre les changements de batterie. Ces batteries sont disponibles dans de nombreux magasins de détail locaux.

Pour verrouiller/déverrouiller le couvercle à la base :

1. À l'aide d'une pince à bec effilé ou d'un couteau utilitaire, détachez la goupille de verrouillage de l'arrière de la base de l'alarme.
2. Insérez la goupille de verrouillage dans la fente située à l'avant du l'alarme comme indiqué sur le schéma.
3. Retirez la goupille pour déverrouiller et remplacer la batterie.

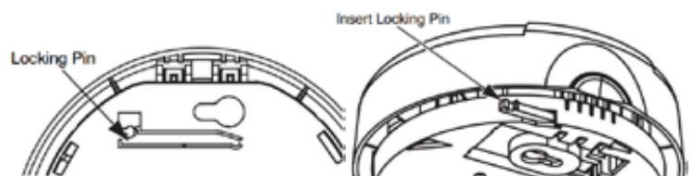

Source(s) : Manuel d'utilisation de l'avertisseur de fumée à piles BRK

Produit(s) : Détecteur de fumée BRK Electronics (modèle : FG250RV, référence Newmar : 119606)

Kidde 10 livres. Fonctionnement UL de l'extincteur.

Cet article fournit des instructions de fonctionnement de base pour un extincteur Kidde.

Comment utiliser les extincteurs

Tenez-vous à 5 pieds du feu et suivez les quatre étapes
Procédure PASS recommandée par la National Fire
Association protectrice :

- P - Tirez sur la goupille et tenez l'extincteur avec la buse pointant vers vous.
- A - Visez bas à la base du feu.
- S - Appuyez lentement et uniformément sur le levier pour décharger l'agent extincteur. Lorsque l'agent frappe le feu pour la première fois, le feu peut brièvement s'embraser. Cela devrait être prévu.
- S - Balayer la buse d'un côté à l'autre, se déplaçant prudemment vers le feu. Gardez l'extincteur dirigé vers la base du feu.



Source (s): Manuel du propriétaire de l'extincteur Kidde

Quand utiliser des extincteurs

Il est important de se rappeler que les extincteurs ne sont qu'un élément d'un plan complet de survie en cas d'incendie. N'utilisez votre extincteur qu'après vous être assuré :

- Tous les résidents de la maison ont été évacués vers sécurité
- Les pompiers ont été prévenus
- Il y a une sortie dégagée derrière la personne qui utilise l'extincteur

Utilisez votre extincteur uniquement pour empêcher un petit feu autonome de se développer, uniquement lorsque la pièce n'est pas remplie de fumée, ou pour créer un chemin sûr hors de la maison. Assurez-vous de lire les instructions et de vous familiariser avec les pièces et le fonctionnement de votre extincteur avant qu'un incendie ne se déclare.

Sécurité contre le monoxyde de carbone

Cet article fournit des informations sur l'utilisation en toute sécurité des composants d'autocar produisant du monoxyde de carbone. Le monoxyde de carbone est un gaz incolore, insipide et inodore. C'est un sous-produit de la combustion de combustibles fossiles (essence, gaz propane, carburant diesel, etc.). Les moteurs du châssis et de la génératrice, les fournaies, le chauffe-eau, le réfrigérateur au gaz propane et la cuisinière produisent constamment du monoxyde de carbone pendant leur fonctionnement.

Empoisonnement au monoxyde de carbone

Si vous, ou quelqu'un d'autre, ressentez l'un des symptômes suivants d'empoisonnement au monoxyde de carbone, sortez immédiatement de l'autocar. Consulter un médecin si les symptômes persistent. Arrêtez l'autocar et ne l'utilisez pas tant qu'il n'a pas été soigneusement inspecté et réparé.

- Vertiges
- Nausée
- Vomissements
- Contractions musculaires
- Palpitations dans les tempes
- Incapacité à penser de manière cohérente
- Faiblesse et/ou somnolence
- Maux de tête intenses

⚠ DANGER

Le monoxyde de carbone est mortel. Lisez et comprenez les précautions suivantes, ainsi que toutes les étiquettes d'avertissement dans votre autocar, pour vous protéger et protéger les autres contre les effets de l'empoisonnement au monoxyde de carbone.

⚠ WARNING

Do not sleep in this area.
Carbon monoxide or other harmful vapors could enter the area through the floor openings, which could result in death or serious injury.

⚠ AVERTISSEMENT

Ne pas dormir dans cette aire.
Du monoxyde de carbone ou d'autres vapeurs nocives pourraient y pénétrer par des ouvertures dans le plancher et entraîner des blessures graves ou la mort.

⚠ DANGER

Vehicles and equipment powered by internal combustion engines and placed in recreational vehicles can cause carbon monoxide poisoning or asphyxiation, which could result in death or serious injury.

- To reduce risk:
1. Do not ride in the vehicle storage area when vehicles are present.
 2. Do not sleep in the vehicle storage area when vehicles are present.
 3. Close doors and windows in walls of separation (if installed) when any vehicle is present.
 4. Run fuel out of engines of stored vehicles after shutting off fuel at the tank.
 5. Do not store, transport, or dispense fuel inside this vehicle.
 6. Open the windows, openings, or air ventilation systems provided for venting the transportation area when vehicles are present.
 7. Do not operate propane appliances, pilot lights, or electrical equipment when motorized vehicles are present.

⚠ AVERTISSEMENT

Ne bloquez pas les tuyaux d'échappement ou les orifices d'échappement. Ne placez pas le véhicule dans un endroit où les gaz d'échappement pourraient s'accumuler à l'extérieur, en dessous ou à l'intérieur de votre véhicule ou de tout véhicule à proximité. Les mouvements d'air extérieur peuvent transporter les gaz d'échappement à l'intérieur du véhicule à travers les fenêtres ou d'autres ouvertures éloignées de la sortie d'échappement. Faire fonctionner les moteurs, les systèmes produisant du monoxyde de carbone ou les composants uniquement lorsque la dispersion sûre des gaz d'échappement peut être assurée. Surveillez les conditions extérieures pour vous assurer que les gaz d'échappement continuent d'être

Détecteurs de monoxyde de carbone (CO)

Le détecteur est équipé d'une « bande d'activation du capteur », qui doit être retirée pour que le détecteur fonctionne correctement. Cela aurait dû être fait lors de l'inspection avant livraison du concessionnaire. Veuillez vérifier le détecteur pour vérifier que la bande d'activation a été retirée. Les détecteurs de CO sont autonomes et ne nécessitent aucun entretien autre que le nettoyage et le dépoussiérage normaux.

Installez la batterie ou les batteries dans le support de batterie et respectez la polarité. Après environ 30 secondes, le détecteur à piles commencera à surveiller le monoxyde de carbone, rendant l'appareil opérationnel. Le bouton test/reset est utilisé pour tester l'électronique du détecteur et réinitialiser le détecteur après une alarme. Testez le détecteur chaque semaine.

Fonctionnement de l'avertisseur de monoxyde de carbone BRK (première alerte) (Modèle : CO250RVA)

Cet article fournit des instructions de fonctionnement de base pour un avertisseur de monoxyde de carbone BRK (première alerte) (modèle : CO250RVA).

Comment fonctionne votre avertisseur de CO

Un détecteur de CO mesure les niveaux de CO dans l'air. Il déclenchera une alarme si les niveaux de CO augmentent rapidement (si l'échangeur de chaleur de votre fournaise tombe en panne, par exemple), ou si le CO est constamment présent (une fuite lente de CO sur un appareil à combustion).

Cet avertisseur de monoxyde de carbone est doté d'un capteur installé en permanence et d'un avertisseur sonore de 85 dB. Il dispose également d'une fonction de silence pour éteindre temporairement le klaxon d'alarme.

Gazouillis de bienvenue	Le klaxon retentit et la lumière clignote une fois lorsque les batteries sont d'abord connectées.
Batterie de réception d'alarme Pouvoir	La lumière clignote toutes les minutes. Le klaxon est silencieux.
Avertissement de batterie faible	Le voyant continue de clignoter (ROUGE) et le klaxon "gazouille" également une fois par minute. Cet avertissement devrait durer jusqu'à 30 jours, mais vous devez remplacer les piles dès que possible.
Pendant les tests	Le voyant clignote en ROUGE avec le motif du klaxon (4 bips, pause, 4 bips), simulant une condition d'alarme CO.
Alarme CO	Le capteur a détecté suffisamment de CO pour déclencher une alarme. La lumière clignote rapidement et le klaxon retentit fort (répétition de 4 bips, pause). Pendant une alarme, déplacez tout le monde vers une source d'air frais. Ne bougez pas l'alarme CO !
L'avertisseur de CO nécessite un entretien (Signal de dysfonctionnement)	Le voyant clignote (ROUGE) et le klaxon émet 3 "bips" toutes les minutes. L'avertisseur de CO doit être remplacé.
L'alarme CO a atteint son Fin de vie	Le voyant clignote (ROUGE) et le klaxon émet 3 "bips" toutes les minutes. L'avertisseur de CO doit être remplacé.

AVERTISSEMENT

Vous ne devez en aucun cas faire fonctionner un moteur pendant que vous dormez. Lorsque vous dormez, vous n'êtes pas en mesure de surveiller les conditions extérieures pour vous assurer que les gaz d'échappement du moteur ne pénètrent pas dans l'autocar. Vérifiez fréquemment le système d'échappement pour des dommages. Si des dommages sont constatés, n'utilisez pas le système. Ne modifiez jamais le(s) système(s) d'échappement de quelque manière que ce soit.

Si l'alarme CO retentit

AVERTISSEMENT

L'activation de votre avertisseur de CO indique la présence de monoxyde de carbone (CO) qui peut vous tuer. En d'autres termes, lorsque votre alarme CO retentit, vous ne devez pas l'ignorer !

SI LE SIGNAL D'ALARME RETENTIT

1. Si vous entendez le klaxon d'alarme et que le voyant rouge est clignotant, déplacez tout le monde vers une source d'air frais. **NE PAS déconnecter la batterie de l'avertisseur de CO !** Effectuez un décompte pour vérifier que toutes les personnes sont prises en compte. Ne rentrez pas dans les locaux et ne vous éloignez pas de la porte ou de la fenêtre ouverte tant que l'intervenant des services d'urgence n'est pas arrivé, que les locaux n'ont pas été aérés et que votre détecteur de CO reste dans son état normal.
2. Appelez les services d'urgence, les pompiers ou le 911.
3. Après avoir suivi les étapes 1-2, si votre avertisseur de CO se réactive dans un délai de 24 heures, répétez les étapes 1-2 et appelez un technicien qualifié en appareils électroménagers pour rechercher les sources de CO provenant de l'équipement et des appareils à combustion, et inspecter le bon fonctionnement. fonctionnement de cet équipement. Si des problèmes sont identifiés lors de cette inspection, faites réparer l'équipement immédiatement.

Utilisation de la fonction Silence

AVERTISSEMENT

La fonction Silence est uniquement pour votre commodité et ne corrigera pas un problème de monoxyde de carbone. Vérifiez toujours votre maison pour un problème potentiel après toute alarme.

Le non-respect de cette consigne peut entraîner des blessures ou la mort.

AVERTISSEMENT

Ne retirez JAMAIS les piles de votre avertisseur de CO pour faire taire le klaxon. Utilisez la fonction silence.

Retirer les piles supprime votre protection !

La fonction Silence est destinée à désactiver temporairement l'avertisseur sonore de votre avertisseur de CO pendant que vous corrigez le problème. Elle ne corrigera pas un problème de CO. Pendant que l'alarme est désactivée, elle continuera à surveiller l'air pour le CO.

Lorsque le monoxyde de carbone atteint les niveaux d'alarme, l'alarme retentit— répétition du klaxon : 4 bips, une pause, 4 bips, etc. Appuyez sur le bouton Test/Silence et maintenez-le enfoncé jusqu'à ce que le klaxon s'arrête. Le cycle initial de silence durera environ 4 minutes.

REMARQUE : Après un cycle de silence initial de 4 minutes, l'alarme de CO réévalue les niveaux de CO actuels et réagit en conséquence. Si les niveaux de CO restent potentiellement dangereux - ou commencent à augmenter - le klaxon recommencera à retentir.

LORSQUE LE DETECTEUR EST SILENCIEUX :

- Si l'alarme CO est silencieuse pendant seulement 4 minutes, puis commence à sonner fort - 4 bips, pause, 4 bips, pause... ALORS les niveaux de CO sont encore potentiellement dangereux.
- Si l'alarme CO reste silencieuse après avoir appuyé sur le bouton Test/Silence... ALORS les niveaux de CO baissent.

COUPER LA BATTERIE FAIBLE

AVERTISSEMENT

Cette fonction de silence peut désactiver temporairement le « gazouillis » d'avertissement de batterie faible pendant 8 heures maximum. Vous pouvez faire taire le bip d'avertissement de batterie faible en appuyant sur le bouton Test/Silence. L'avertisseur sonore retentira, confirmant que la fonction de silence de batterie faible a été activée.

Après 8 heures, le "chirp" de batterie faible reprendra. Remplacez la batterie dès que possible ; cet appareil ne fonctionnera pas sans batterie !

Pour désactiver cette fonction : Appuyez à nouveau sur le bouton Test/Silence. L'appareil passera en mode test et l'avertissement de batterie faible reprendra (la LED clignote et l'appareil émet un « gazouillis » une fois par minute.)

Si vous ne pouvez pas désactiver l'avertissement de batterie faible, remplacez la batterie immédiatement.

COUPER LE SIGNAL DE FIN DE VIE

Cette fonction de silence peut éteindre temporairement le « gazouillis » d'avertissement de fin de vie pendant 2 jours maximum. Vous pouvez faire taire le « gazouillis » d'avertissement de fin de vie en appuyant sur le bouton Test/Silence. Le klaxon retentira, confirmant que la fonction de silence de fin de vie a été activée.

- Après environ 2 jours, le "bip" de fin de vie résumera.
- Après environ 2 à 3 semaines, l'avertissement de fin de vie ne peut pas être désactivé.

Essais et entretien

TEST HEBDOMADAIRE

AVERTISSEMENT

Testez le détecteur de CO une fois par semaine. Si l'avertisseur de CO échoue à tester correctement, faites-le remplacer immédiatement ! Si l'avertisseur de CO ne fonctionne pas correctement, il ne peut pas vous alerter d'un problème.

AVERTISSEMENT

Ne vous tenez PAS à proximité de l'alarme lorsque le klaxon retentit. L'exposition à courte distance peut être nocive pour votre audition. Lors du test, éloignez-vous lorsque le klaxon commence à retentir.

Appuyez et maintenez le bouton Test/Silence sur le couvercle jusqu'à ce que la LED clignote. L'avertisseur sonore émettra 4 bips, une pause, puis 4 bips. Le voyant ALARME (ROUGE) clignotera.

La séquence d'alarme doit durer 5 à 6 secondes. S'il n'y a pas d'alarme, assurez-vous que des piles neuves sont correctement installées et testez à nouveau. Si l'appareil ne déclenche toujours pas d'alarme, remplacez-le immédiatement.

SI L'ALARME NE TESTE PAS CORRECTEMENT :

1. Assurez-vous que la batterie est correctement installée.
2. Assurez-vous que l'alarme est propre et sans poussière.
3. Installez une nouvelle pile 9V et testez à nouveau l'alarme.

AVERTISSEMENT

N'essayez PAS de réparer l'alarme vous-même - cela annulera votre garantie ! Installez immédiatement un nouveau détecteur de CO.

AVERTISSEMENT

Le bouton Test/Silence est le seul moyen approprié de tester l'alarme CO. N'utilisez JAMAIS les gaz d'échappement du véhicule ! L'échappement peut causer des dommages permanents et annuler votre garantie.

MAINTENANCE RÉGULIÈRE

Pour maintenir le détecteur de CO en bon état de fonctionnement :

- Testez-le chaque semaine à l'aide du bouton Test/Silence.
- Passez l'aspirateur sur le couvercle de l'avertisseur de CO une fois par mois à l'aide de la brosse douce. N'utilisez jamais d'eau, de nettoyeurs ou de solvants, car ils pourraient endommager l'appareil. Testez à nouveau le détecteur de CO après avoir passé l'aspirateur.
- Remplacez les piles lorsque l'avertisseur de CO émet un « gazouillis » environ toutes les minutes (l'avertissement de pile faible). L'avertissement de batterie faible devrait durer 30 jours, mais vous devez remplacer la batterie immédiatement pour continuer votre protection.

CHOISIR UNE BATTERIE DE REMPLACEMENT :

Ce détecteur de CO nécessite une pile alcaline de 9 V. Les piles suivantes sont acceptables comme piles de rechange : Piles alcalines — Duracell MN1604 ou Energizer 522 ; Piles au lithium — Ultralife U9VL-J. Ces batteries de remplacement sont généralement disponibles dans les magasins de détail locaux.

AVERTISSEMENT

Utilisez toujours les piles exactes spécifiées dans ce manuel de l'utilisateur. NE PAS utiliser de piles rechargeables. Pour les produits nécessitant plusieurs piles, remplacez toutes les piles d'un ensemble en même temps. Ne mélangez pas les anciennes et les nouvelles piles. Nettoyez les contacts de la batterie ainsi que ceux de l'appareil avant l'installation de la batterie. Installez les piles correctement en respectant la polarité (+ et -).

AVERTISSEMENT

Veillez éliminer ou recycler les piles usagées correctement, conformément aux réglementations locales. Consultez votre autorité locale de gestion des déchets ou votre organisation de recyclage pour trouver une installation de recyclage de produits électroniques dans votre région. NE PAS JETER LES PILES AU FEU. BATTERIES PEUT EXPLOSER OU FUIR.

Source(s) : Avertisseur de monoxyde de carbone à piles BRK (CO250RVA

48B) Manuel de l'utilisateur

Produit(s) : Détecteur de monoxyde de carbone BRK Electronics (Modèle : CO250RVA,

Numéro de pièce Newmar : 125654)

Issues de secours

Fenêtre de sortie de secours et de ventilation Hehr/LCI

Opération

Cet article fournit des instructions pour ouvrir et fermer les issues de secours et les fenêtres de ventilation Hehr/LCI.

Urgence de sortie Hehr/LCI

Fenêtre de sortie

Certaines fenêtres Hehr ont une vitre d'ouverture dans la fenêtre de sortie pour la ventilation. Ce style de fenêtre peut également être ouvert en cas d'urgence.



POUR OUVRIR L'ÉVENT :

1. Déclipez et abaissez le bras.
2. Faites pivoter le bras à 90 degrés et poussez sur le bras jusqu'à ce que la poignée rouge s'enclenche.

POUR FERMER L'ÉVENT :

1. Détachez la poignée rouge du loquet en soulevant légèrement tout en poussant vers l'extérieur.
2. Une fois le loquet relâché, tirez le bras jusqu'à ce que le fenêtre est fermée.
3. Faites pivoter le bras de 90 degrés jusqu'à ce qu'il se verrouille en position fermée.

EN CAS D'URGENCE, OUVREZ LA FENÊTRE:

1. Retirez l'écran en tirant sur la poignée rouge.
2. Poussez et relâchez le levier du crochet de verrouillage.
3. Faites pivoter le levier de 90 degrés et poussez-le dans la fente du cadre de la fenêtre.
4. Échappez-vous par l'ouverture.

Hehr/LCI à double verrouillage Fenêtre de sortie de secours



POUR OUVRIR LA SORTIE DE SECOURS FENÊTRE À DOUBLE FERMETURE :

1. Relevez les deux loquets en position ouverte.
2. Poussez sur la fenêtre.

POUR FERMER LA SORTIE DE SECOURS FENÊTRE À DOUBLE FERMETURE :

1. Fermez la fenêtre tout en tenant le rail de fenêtre d'une main.
2. Avec l'autre main, faites pivoter le loquet vers le haut jusqu'à ce qu'il se connecte au rail de la fenêtre.
3. Appuyez sur le côté avant jusqu'à ce qu'il s'enclenche.
4. Répétez les étapes pour le deuxième loquet.

Fonctionnement manuel de l'évent et de l'écran de fenêtre Fresco

Cet article fournit des instructions pour ouvrir et fermer les événements et moustiquaires Fresco.

Pour ouvrir la fenêtre :

1. Tirez sur la poignée rouge (sortie de secours uniquement) ou noire (sortie non de secours) pour déverrouiller la vitre.
2. Ouvrez la fenêtre en la faisant glisser.

Pour quitter:

1. Une fois la fenêtre ouverte, écartez l'écran de l'évent de la fenêtre.

Pour fermer la fenêtre :

1. Faites glisser la fenêtre en position fermée.
2. Appuyez fermement sur le loquet rouge ou noir pour mettre la fenêtre en position fermée et affleurante.

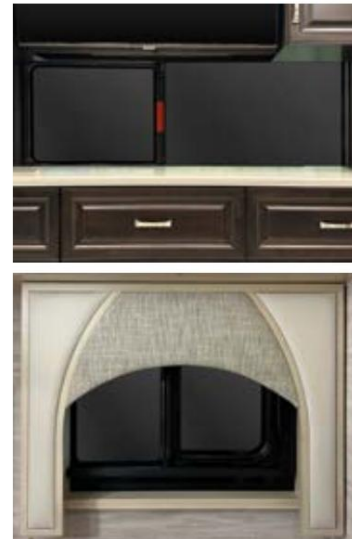

Comment faire fonctionner la porte de sortie de secours et Échelle

Cet article fournit les instructions étape par étape recommandées par Newmar pour faire fonctionner la porte et l'échelle de sortie de secours.

⚠️ AVIS

La porte de sortie de secours et l'échelle sont une fonctionnalité installée uniquement sur certains plans d'étage d'autocar.

3. Déverrouillez et ouvrez complètement la porte pour éviter d'endommager l'autocar pendant l'extension de l'échelle.



Pour utiliser la sortie d'urgence Porte de sortie:

1. Déverrouillez le pêne dormant en le tournant dans le sens indiqué sur l'étiquette.
2. Assurez-vous que le loquet de la porte est déverrouillé.

4. Saisissez et tirez la languette pour retirer le couvercle de l'échelle et mettez-le de côté.
5. Saisissez et tirez sur la languette de la bande Velcro pour libérer l'échelle.
6. Dépliez l'échelle pour lui permettre de s'étendre jusqu'au sol.

Pour fermer la sortie de secours Porte:

1. Soulevez l'échelle par le bas, en empilant les échelons et en poussant l'échelle vers le haut dans la cavité de la porte.
2. Fixez-le en place avec la bande Velcro.
3. Réinstallez le couvercle de l'échelle.
4. Fermez et verrouillez la porte.
5. Verrouillez le loquet de la porte en le faisant glisser en position verrouillée.
6. Verrouillez le pêne dormant en le tournant dans le sens indiqué sur l'étiquette.





APPAREILS ÉLECTROMÉNAGERS

Ce chapitre fournit des informations sur chaque appareil disponible pour votre modèle d'autocar et l'année, y compris les tables de cuisson et les cuisinières, les lave-vaisselle, les foyers, les fours à micro-ondes et à convection, les réfrigérateurs et les congélateurs, les systèmes d'aspiration centralisée et les laveuses et sècheuses.

△IMPORTANT

Aucune des instructions de démarrage rapide suivantes fournies par Newmar ne doit remplacer la documentation complète du fabricant. Reportez-vous à Newgle pour plus d'informations sur les appareils proposés pour l'année modèle de votre autocar.

Avant de programmer des travaux d'entretien pour votre appareil

Cet article fournit des conseils utiles à suivre avant de programmer des travaux d'entretien pour vos appareils coach.

△IMPORTANT

La plupart des fabricants d'appareils électroménagers (c'est-à-dire Whirlpool, GE, Maytag, Samsung, Fisher Paykel) exigent que les travaux d'entretien effectués sur leurs appareils soient effectués par l'un de leurs propres techniciens d'entretien agréés.

Cependant, la plupart des techniciens de service d'appareils ne retireront aucun appareil de son emplacement sécurisé s'il est installé à l'intérieur d'un VR. Au lieu de cela, la plupart exigent que l'appareil soit retiré de son emplacement sécurisé avant d'effectuer tout travail d'entretien.



Effectuez les étapes suivantes avant de planifier l'entretien, les réparations ou le remplacement de l'appareil, car cela nécessite la coordination de plusieurs parties pour effectuer la réparation.

Remarque : Il est recommandé de contacter immédiatement le fabricant de l'appareil afin qu'il puisse noter le compte/ problème. Ils peuvent également vous aider à localiser un technicien de service agréé près de chez vous.

Pour entretenir un appareil dans votre autocar, sélectionnez l'une des options suivantes :

Option 1

1. Emmenez l'autocar chez votre revendeur, qui peut coordonner un rendez-vous avec un technicien de service d'appareils spécifiques au fabricant local pour venir sur place pour effectuer la réparation.
2. Entre-temps, l'un des techniciens du revendeur retirera l'appareil de sa position de montage afin que le technicien spécifique au fabricant puisse l'entretenir.
3. Une fois les réparations terminées sur l'appareil, le technicien du revendeur réinstallera l'appareil dans sa position de montage.

Option 2

1. Fixez un rendez-vous avec un fabricant local spécifique technicien de service.
2. Contactez un technicien mobile local pour qu'il se rende sur place pour retirer l'appareil avant le rendez-vous avec un technicien d'appareil spécifique au fabricant.
3. Une fois que le technicien mobile a retiré le l'appareil, le technicien spécifique au fabricant peut alors entretenir l'appareil.
4. Une fois les réparations effectuées, contactez le technicien mobile pour revenir au car et réinstaller l'appareil.

Variante 3

1. Fixez un rendez-vous avec un fabricant local spécifique technicien de service électroménager.
2. Retirez votre propre appareil de son support position. Certaines instructions peuvent être obtenues sur Newgle ou en contactant le service clientèle de Newmar au 1-800-731-8300 (sélectionnez l'option de menu appropriée).
3. Une fois que le technicien spécifique au fabricant a réparé l'appareil, réinstallez-le en inversant la procédure pour le retirer de sa position de montage.



Tables de cuisson et cuisinières

Aperçu du couvercle de la table de cuisson à surface solide simple ou double

Cet article donne un aperçu du couvercle de surface solide pour la cuisinière ou la table de cuisson. Cette couverture peut être composée d'une ou deux pièces en solid surface.

Votre cuisinière peut être équipée d'un couvercle à surface solide qui correspond au matériau de votre comptoir. Cette housse aide à protéger les brûleurs lorsqu'ils ne sont pas utilisés. Avant de cuisiner sur le dessus de la cuisinière, le couvercle doit être retiré et rangé pendant la cuisson.

Certains autocars équipés d'une table de cuisson à induction peuvent avoir un couvercle à surface solide avec une planche à découper intégrée.



▲ IMPORTANT

Ne fermez jamais le couvercle lorsque les brûleurs sont en cours d'utilisation.

N'utilisez jamais la cuisinière lorsque le VR est en mouvement et n'oubliez pas de réinstaller le couvercle de surface solide lorsque la cuisinière n'est pas utilisée.

Table de cuisson à induction à 3 brûleurs Bosch série 500 Fonctionnement (Modèle : NIT5460UC)

Cet article fournit des instructions de fonctionnement de base pour une table de cuisson à induction à 3 brûleurs Bosch série 500 (modèle : NIT5460UC).

Cuisson à induction

Seuls les ustensiles de cuisine ferromagnétiques conviennent à la cuisson par induction :

- Ustensiles de cuisine en acier émaillé
- Ustensiles de cuisine en fonte
- Batterie de cuisine spéciale en acier inoxydable adaptée à cuisson par induction

Afin d'obtenir un bon résultat de cuisson, assurez-vous que la surface ferromagnétique du fond de l'ustensile correspond à la taille de la zone de cuisson. Si le récipient n'est pas détecté dans une zone de cuisson, placez-le dans une zone de cuisson de diamètre inférieur.

NOTE DE NEWMAR

Pour plus d'informations sur les ustensiles de cuisine recommandés par Bosch, reportez-vous au manuel d'utilisation complet.

Panneau de commande

Vous pouvez utiliser le bandeau de commande pour configurer toutes les fonctions de votre appareil et obtenir des informations sur l'état de fonctionnement. L'image du panneau de commande est représentative. Votre appareil peut varier légèrement.

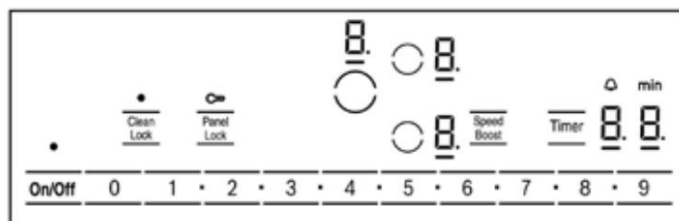

TOUCHES TACTILES

Les touches tactiles sont des zones tactiles. Touchez un symbole pour activer la fonction correspondante.



Touch key	Function
On/Off	Main switch
0 1 2 3 ... 9	Settings area
	Select cooking zone
Panel Lock	Panel lock
Clean Lock	Wipe protection
Speed Boost	SpeedBoost® function
Timer	Kitchen timer

REMARQUES

Gardez les commandes propres et sèches. L'humidité peut altérer le fonctionnement des commandes. Ne placez pas d'ustensiles de cuisine à proximité des écrans et des capteurs. L'électronique peut surchauffer.

AFFICHAGES

Les écrans affichent les paramètres et les fonctions actifs.

Display	Name
	Cooktop ready
1 - 9	Power levels
H/h	Residual heat indicator
•	Indicated function active
-	Cooking zone selected
b	SpeedBoost® function active
00	Timer value
min	Timer indicator
	Panel lock active

Indicateur de chaleur résiduelle

La table de cuisson est équipée d'un indicateur de chaleur résiduelle pour chaque zone de cuisson. L'indicateur de chaleur résiduelle s'allume lorsqu'une zone de cuisson est éteinte. Ne touchez pas la zone de cuisson lorsque le voyant de chaleur résiduelle s'allume.

Display	Meaning
H	The cooking zone is hot.
h	The cooking zone is warm.

Si vous retirez le récipient de la zone de cuisson pendant la cuisson, l'indicateur de chaleur résiduelle et le niveau de puissance sélectionné clignotent en alternance.

Zones de cuisson

Vous trouverez ici un aperçu des zones de cuisson disponibles sur votre table de cuisson. Placez le récipient sur la zone de cuisson qui correspond le mieux à sa taille. Lorsqu'une zone de cuisson est active, les affichages correspondants s'allument.

Symbol	Cooking zone	Function
	Single cooking zone	Only one cooking zone size is available.

Opération

ALLUMER LA TABLE DE CUISSON

- Appuyez sur MARCHE/ARRÊT.
- L'indicateur au-dessus de ON/OFF s'allume.
- « O » s'allume dans les affichages des zones de cuisson.

ARRÊT DE LA TABLE DE CUISSON

- Appuyez sur Marche/Arrêt.
- L'indicateur au-dessus de Marche/Arrêt s'éteint.
- Les affichages « O » s'éteignent.
- Toutes les zones de cuisson sont éteintes.
- Les voyants de chaleur résiduelle restent allumés jusqu'à ce que les zones de cuisson ont suffisamment refroidi.

Remarque : La table de cuisson s'éteint automatiquement lorsque toutes les zones de cuisson ont été éteintes pendant plus de 20 secondes.

RÉGLAGES DES ZONES DE CUISSON

Pour effectuer des réglages sur une zone de cuisson, la zone de cuisson doit être sélectionnée. Réglez le niveau de puissance souhaité pour chaque zone de cuisson dans la zone des réglages.

- Niveau de puissance 1 = Niveau de puissance le plus bas
- Niveau de puissance 9 = Niveau de puissance le plus élevé

Position intermédiaire pour tous les niveaux de puissance La position intermédiaire s'affiche sous la forme d'un point dans l'affichage de la zone de cuisson, par exemple 4. s'allume lorsque vous réglez le niveau intermédiaire entre les niveaux de puissance 4 et 5.

Remarque : La table de cuisson peut temporairement réduire automatiquement la puissance pour protéger les parties fragiles de votre appareil et éviter que l'appareil ne produise un bruit excessif.

RÉGLAGE DU NIVEAU DE PUISSANCE

Condition : la table de cuisson est allumée.

1. Placez le récipient sur la zone de cuisson.
2. Appuyez sur  pour sélectionner la zone de cuisson.
 - « O » s'allume dans l'affichage de la zone de cuisson.
 - « _ » s'allume sous l'affichage de la zone de cuisson.
3. Réglez le niveau de puissance dans la zone des paramètres 2. Appuyez sur un carré pour définir un niveau intermédiaire, par exemple : 1,5 ou 3,5.

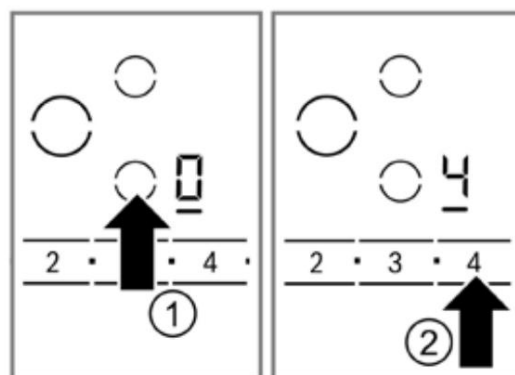

REMARQUES

- S'il n'y a pas de récipient sur la zone de cuisson, l'affichage de la zone de cuisson clignote. Cela signifie que la zone de cuisson essaie de détecter le récipient. Placez l'ustensile sur la zone de cuisson dans les 30 secondes ou la zone de cuisson s'éteindra.
- Si les voyants clignotent alors qu'un récipient est présent sur la zone de cuisson, vérifiez si le récipient est adapté à la cuisson par induction.
- S'il y a des ustensiles de cuisine sur la zone de cuisson avant d'allumer la table de cuisson, cela est détecté dans les 20 secondes après avoir touché l'interrupteur principal et la zone de cuisson est sélectionnée automatiquement. Réglez le niveau de puissance dans les 10 secondes. Sinon, la zone de cuisson s'éteint au bout de 20 secondes.
- S'il y a plusieurs ustensiles de cuisine sur la table de cuisson lorsqu'elle est allumée, un seul ustensile est détecté.

MODIFICATION DU NIVEAU DE PUISSANCE

1. Appuyez sur pour sélectionner la zone de cuisson.
2. Réglez le niveau de puissance dans la zone des paramètres.

ARRÊT DE LA ZONE DE CUISSON

1. Appuyez sur pour sélectionner la zone de cuisson.
2. Sélectionnez « 0 » dans la zone des paramètres.
 - L'indicateur de chaleur résiduelle s'allume après environ 10 secondes.

Remarque : Vous pouvez également éteindre directement la zone de cuisson en appuyant sur le symbole de la zone de cuisson pendant plus de 3 secondes.

CUISSON RECOMMANDÉE PARAMÈTRES

- Sélectionnez le niveau de puissance 8 ou 9 pour porter l'eau à ébullition ou chauffer la casserole.
- Remuez occasionnellement les liquides épais.
- Les aliments qui doivent être saisis rapidement, ou les aliments qui perdent beaucoup de liquide lors de la friture initiale, sont mieux saisis en plusieurs petites portions.
- Lorsque vous cuisinez avec un couvercle, baissez le niveau de chaleur dès que de la vapeur s'échappe entre le couvercle et l'ustensile.
- Laissez le couvercle sur l'ustensile après la cuisson jusqu'à ce que vous serviez les aliments.
- Lorsque vous cuisinez avec un autocuiseur, respectez les instructions du fabricant.
- Ne faites pas cuire les aliments trop longtemps ou dans trop d'eau. Sinon, les nutriments seront perdus. Vous pouvez utiliser la minuterie de cuisine pour régler le temps de cuisson optimal.
- Ne chauffez pas l'huile ou la graisse jusqu'à ce qu'elles fument. Vous serez obtenir des résultats de cuisson plus sains.
- Lorsque vous faites dorer des aliments, faites frire de petites portions l'une après l'autre.
- Les ustensiles de cuisine peuvent devenir très chauds pendant la cuisson. Nous recommandons l'utilisation de maniques.

NOTE DE NEWMAR

Pour plus de détails de Bosch sur les autres fonctions de la table de cuisson, reportez-vous au manuel d'utilisation complet.

Verrouillage du panneau

Vous pouvez utiliser le verrouillage du panneau pour empêcher la table de cuisson de s'allumer accidentellement.

⚠ AVERTIR

Le verrouillage du panneau peut être accidentellement activé et désactivé en raison de :

- eau renversée pendant le nettoyage.
- la nourriture qui a débordé.
- les objets placés sur la touche Panel Lock.

ACTIVATION DU VERROUILLAGE DU PANNEAU

Condition : la table de cuisson est éteinte.

- Appuyez sur Verrouillage du panneau pendant 4 secondes.
- L'indicateur au-dessus de Panel Lock s'allume pendant 10 secondes.
- Le panneau de commande est maintenant verrouillé.

DÉSACTIVATION DU VERROUILLAGE DU PANNEAU

- Appuyez sur Verrouillage du panneau pendant 4 secondes.
- Le panneau de commande est déverrouillé.

VERROUILLAGE AUTOMATIQUE DU PANNEAU

Cette fonction active automatiquement le verrouillage du panneau lorsque vous éteignez la table de cuisson. Le verrouillage automatique du panneau peut être activé dans les réglages de base.

Protection contre les essuyages

Avec cette fonction, vous pouvez éviter de modifier les réglages tout en nettoyant le bandeau de commande pendant la cuisson. Cette fonction ne verrouille pas l'interrupteur principal. Vous pouvez éteindre la table de cuisson à tout moment.

ACTIVATION DE LA PROTECTION EFFACER

- Appuyez sur la touche Nettoyer le verrou.
- L'indicateur au-dessus de Clean Lock s'allume.
- Le panneau de commande est verrouillé pendant 35 secondes.
- Au bout de 30 secondes, un bip indique que la protection contre l'effacement est sur le point de se désactiver.

DÉSACTIVATION DE LA PROTECTION EFFACER

Vous pouvez désactiver la protection anti-effacement manuellement.

- Appuyez sur Nettoyer le verrou.
- Le voyant au-dessus de Clean Lock s'éteint.

Nettoyage et entretien

Pour que votre appareil fonctionne efficacement pendant longtemps, il est important de le nettoyer et de l'entretenir avec soin.

Conseil : les nettoyeurs Bosch ont été testés et approuvés pour une utilisation sur les appareils Bosch. Les autres nettoyeurs recommandés ne constituent pas une approbation d'une marque spécifique.

NETTOYAGE RECOMMANDÉ AGENTS

- Nettoyant pour table de cuisson en vitrocéramique
- BonAmi®
- Soft Scrub®(sans javel)
- Vinaigre blanc

NETTOYAGE DE LA VITROCÉRAMIQUE

TABLE DE CUISSON

⚠️ AVERTIR

N'utilisez aucun type de nettoyeur sur le verre lorsque la surface est chaude ; utilisez uniquement le grattoir à lame de rasoir. Les vapeurs qui en résultent peuvent être dangereuses pour votre santé.
Chauffer le nettoyeur peut attaquer chimiquement et endommager la surface.

EXIGENCES

- La table de cuisson s'est refroidie.
 - Exception : retirer le sucre sec, le sirop de sucre, le lait et produits à base de tomates immédiatement.
1. Essuyez les éclaboussures avec une éponge propre et humide ou une serviette en papier.
 2. Rincer et sécher.
 3. S'il reste une tache, utilisez du vinaigre blanc.
 4. Rincer et sécher à nouveau.
 5. Appliquez une petite quantité de nettoyeur pour table de cuisson avec une serviette en papier ou un chiffon propre et laissez sécher.
 6. Polissez la surface avec une serviette en papier ou un chiffon propre.

EXIGENCES

Cet appareil ne nécessite aucun entretien autre que le nettoyage quotidien. Pour de meilleurs résultats, appliquez quotidiennement une crème nettoyante pour table de cuisson.

Pour plus d'informations, reportez-vous au manuel d'utilisation et d'entretien complet.

Source(s) : Manuel d'utilisation et d'entretien de la table de cuisson Bosch (modèle : NIT5460UC)

Produit(s) : table de cuisson à induction Bosch série 500 à 3 brûleurs (modèle : NIT5460UC,

Numéro de pièce Newmar : 166050)



Lave-vaisselle

Tiroir à vaisselle simple prêt à l'emploi Fisher Paykel Fonctionnement du lave-vaisselle (Modèle : DD24SI9)

Cet article fournit des instructions de fonctionnement de base pour un lave-vaisselle à tiroir unique Fisher Paykel Panel-Ready (modèle : DD24SI9).

⚠️ IMPORTANT

Pour des informations détaillées sur les caractéristiques de votre lave-vaisselle, consultez votre 'Guide de l'utilisateur'. Avant d'utiliser votre lave-vaisselle, assurez-vous d'avoir lu le « Guide de l'utilisateur » dans son intégralité, en accordant une attention particulière à la section « Sécurité et avertissements ».

Mode d'emploi - Commencer un lavage

1. Jetez les restes. Grattez les grosses particules alimentaires (par exemple, les os, les noyaux de fruits) et retirez tout corps étranger (par exemple, les cure-dents, les ficelles, le papier).
 2. Chargez soigneusement la vaisselle. Pour améliorer les performances de lavage, disposez les plats de manière à ce qu'ils soient espacés uniformément et qu'ils ne s'emboîtent pas.
- Convient aux plaques jusqu'à une hauteur maximale de 280 mm (11") pour les cuves standard ou de 310 mm (12 1/4") pour les cuves hautes.

3. Vérifiez que les bras gicleurs sont montés correctement et peuvent tourner complètement autour. Vérifiez que le bras gicleur est monté correctement en le faisant tourner physiquement avec votre main. Avant un lavage, assurez-vous qu'aucun élément n'empêche le(s) bras gicleur(s) de tourner.
4. Ajoutez du détergent. Remplissez le distributeur de détergent avec détergent en poudre et fermez la porte du distributeur.
Si vous utilisez une tablette ou une poche de gel, placez-la dans le panier à couverts ou sur le bord du support de base. Voir la section "Ajout de détergent" pour plus de détails.

⚠️ IMPORTANT

Ne placez pas de détergent liquide ou de pastilles dans le distributeur de détergent.

5. Vérifiez le liquide de rinçage. Si l'indicateur sur sa prise s'allume en rouge vif, remplissez le distributeur de liquide de rinçage avec du liquide de rinçage. Assurez-vous ensuite de remettre le bouchon du produit de rinçage dans sa position d'origine, en tournant le bouchon en position verticale.

6. Sélectionnez lavage. Appuyez sur le bouton Avance rapide pour sélectionner un programme de lavage.
7. Démarrez le lavage ou réglez le départ différé.
 - Pour démarrer le lavage : appuyez sur le bouton Démarrer et fermez le tiroir.
 - Pour régler le départ différé : Appuyez sur le bouton Départ et maintenez-le enfoncé pour régler l'heure de départ différé, puis fermez le tiroir. Chaque tonalité indique un délai d'une heure.

AJOUT DE DÉTERGENT

DÉTERGENT EN POUDRE POUR LAVE-VAISSELLE

1. Appuyez sur le loquet pour ouvrir le distributeur.
2. Vérifiez que le distributeur est vide et sec, puis ajoutez du détergent (ne placez pas de pastilles solides ou liquides dans le distributeur). Aucun détergent n'est nécessaire pour le programme de rinçage.
3. Fermez le distributeur jusqu'à ce qu'il s'enclenche. Le détergent sera automatiquement libéré dans le tiroir pendant le programme de lavage.

Remarque : Lorsque vous lavez de la vaisselle très sale et dans de l'eau très dure, vous pouvez également remplir le distributeur secondaire de détergent pour améliorer les performances du lave-vaisselle.

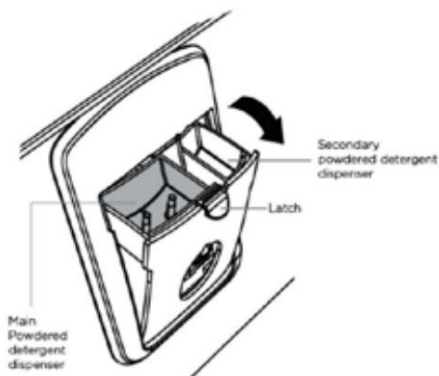

SACHETS DE GEL OU DE POUDRE OU PASTILLES LAVE-VAISSELLE SOLIDES

Placer sur le plateau à tablette dans le panier à couverts. Si le panier à couverts n'est pas utilisé pour une charge particulière, coincez le paquet entre les étagères latérales.

⚠ IMPORTANT

Ne placez pas le pack ou la tablette sur le fond du tiroir, car cela pourrait interférer avec la rotation du bras gicleur et affecter les performances de lavage.

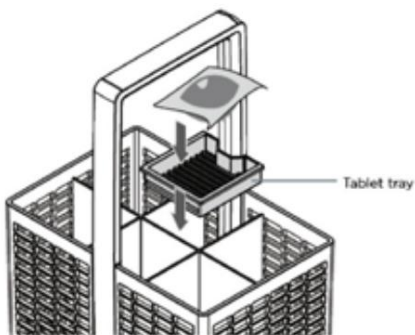

Remarques sur l'utilisation des tablettes :

- Si vous utilisez des tablettes, suivez les instructions du fabricant instructions sur le paquet. Certaines tablettes peuvent ne pas convenir à tous les programmes de lavage.
- L'utilisation de tablettes peut améliorer les performances de lavage dans zones d'eau dure.
- Assurez-vous que les comprimés n'entrent jamais en contact direct avec vaisselle ou couverts.
- Si vous utilisez des tablettes pour lave-vaisselle avec un composant de liquide de rinçage intégré, nous vous recommandons de désactiver le liquide de rinçage.

⚠ IMPORTANT

Les détergents pour lave-vaisselle sont fortement alcalins. Ils peuvent être extrêmement dangereux en cas d'ingestion. Évitez tout contact avec la peau et les yeux et tenez les enfants et les personnes infirmes éloignés du lave-vaisselle lorsqu'il est ouvert. Vérifiez que le distributeur de détergent en poudre est vide après la fin du programme de lavage.

DÉTERGENTS INADÉQUATS

Ces types de détergents ne conviennent pas et peuvent endommager votre lave-vaisselle et entraîner un appel de service non couvert par la garantie.

⚠ IMPORTANT

Ne les utilisez PAS dans votre lave-vaisselle :

- Détergents liquides
- Détergents à lessive
- Liquides de lavage des mains
- Savons
- Désinfectants

COMBIEN DE DÉTERGENT UTILISER

Pour les détergents en poudre... suivez les quantités correspondant à votre emplacement et au niveau de dureté de l'eau. Utilisez les marques pour vous aider à mesurer les quantités correctes. Pour les autres types de détergent, suivez les recommandations du fabricant.

Commandes et indicateurs



ALLUMÉ ÉTEINT

L'ouverture du tiroir allumera automatiquement le lave-vaisselle. Si le lave-vaisselle est en mode veille, appuyez sur n'importe quel bouton pour le réactiver.

INDICATEURS DU PROGRAMME WASH

S'il est allumé : Le programme de lavage a été sélectionné.

INDICATEUR DE VERROUILLAGE

S'il est allumé : le verrouillage des touches ou la sécurité enfants est activé.

INDICATEURS DU MODIFICATEUR DE LAVAGE

Si allumé : Le modificateur de lavage a été sélectionné. La durée et la température du programme de lavage seront modifiées en conséquence.

INDICATEUR DE DÉPART DIFFÉRÉ

S'il est allumé : le départ différé est activé. Le programme de lavage démarrera après le délai sélectionné (1-12h).

Description des commandes

Appuyez sur le bouton Avance rapide pour faire défiler les options du programme de lavage.

Description du programme de lavage	
Lourd	Casserolles, poêles et plats très sales.
Moyen	Vaisselle assez sale ou salissures alimentaires qui ont été laissées à sécher pendant la nuit.
Éco (par défaut)	Vaisselle normalement sale pour une utilisation optimale de l'eau et de l'énergie.
Rapide	Vaisselle légèrement sale.
Délicat	Vaisselle peu sale et sensible à la chaleur.
Rincer	Empêche les odeurs et les saletés de sécher sur la vaisselle.

Sélecteur de modificateur de lavage

Appuyez sur le bouton Démarrer pour faire défiler les options du modificateur de lavage. Remarque : tous les modificateurs ne sont pas disponibles pour tous les programmes de lavage.

Serrure à clé

Désactive tous les boutons (utile lors du nettoyage du lave-vaisselle). Pour l'activer, appuyez longuement jusqu'à ce que vous entendiez une tonalité. L'indicateur de verrouillage s'allumera.

Sécurité enfant

Désactive tous les boutons et verrouille le tiroir fermé (empêchant l'utilisation non autorisée par les enfants).

- Pour activer : Maintenez enfoncé jusqu'à ce que vous entendiez deux tonalités. L'indicateur de verrouillage s'allumera.
- Pour annuler le verrouillage/verrouillage enfants : Si le tiroir est ouvert, appuyez et maintenez enfoncé jusqu'à ce que vous entendiez une tonalité. Le voyant de verrouillage s'éteint. Si le tiroir est fermé, frappez trois fois à la porte.

Démarrer le sélecteur

POUR DÉMARRER •

Appuyez sur le bouton Lecture pour démarrer le lavage.

ARRÊTER, METTRE EN PAUSE

- Frappez deux fois à la porte du lave-vaisselle.
- Attendez trois tonalités courtes et une longue avant d'ouvrir le tiroir.
- Le forcer à s'ouvrir à mi-cycle peut causer des dommages ou blessure.
- Si le tiroir n'est pas redémarré dans les sept minutes, il sonnera par intermittence jusqu'à ce qu'il soit redémarré.

DÉPART DIFFÉRÉ

- Appuyez et maintenez enfoncé le bouton Lecture pour régler l'heure de départ différé. Chaque tonalité indique un délai de 1h (jusqu'à 12h). L'indicateur de départ différé s'allume.
- Si vous dépassez 12h, le lave-vaisselle quittera le départ différé. Pour entrer de nouveau le départ différé, suivez l'étape 1 ci-dessus. • Le lavage commencera à la fin du délai de temporisation, à condition que le tiroir soit fermé.
- Modèles DD24 uniquement (USCA) : Si le tiroir n'est pas fermé dans les 4 secondes suivant le réglage du départ différé, OU si le tiroir est ouvert après le réglage du départ différé (par exemple, pour charger plus de vaisselle), le départ différé sera suspendu.

POUR REPRENDRE:

- Appuyez sur le bouton Lecture et fermez le tiroir.

ANNULER LAVAGE/DÉPART DIFFÉRÉ

- Appuyez sur le bouton Lecture et maintenez-le enfoncé.
- S'il y a de l'eau dans le tiroir, il sera automatiquement égoutté avant que le lave-vaisselle ne s'éteigne.

Pendant et après le lavage

Pendant le lavage, le bouton de la porte du lave-vaisselle s'allume. À la fin du lavage, le lave-vaisselle émettra six bips et le bouton cessera d'être allumé.

Vous pouvez remarquer les bruits suivants à la fin du lavage. Tout cela fait partie du fonctionnement normal :

- Le ventilateur de séchage peut continuer à fonctionner après un lavage programme est terminé pendant une durée définie ou jusqu'à ce que le tiroir soit ouvert. Le ventilateur aide au séchage et utilise des quantités négligeables d'énergie.

Pour de meilleurs résultats de séchage, nous vous recommandons de décharger la vaisselle quelques heures après la fin d'un programme de lavage.

Avant le voyage

Avant de voyager, verrouillez le tiroir du lave-vaisselle en position fermée.

⚠ IMPORTANT

Il est essentiel que le tiroir du lave-vaisselle soit verrouillé en place chaque fois que l'appareil est en transit. Si ce n'est pas le cas, il peut s'étendre soudainement sans avertissement, endommager potentiellement le lave-vaisselle, son contenu, les armoires et peut devenir dangereux pour toute personne se tenant à proximité.

Source(s) : Guide de démarrage rapide du lave-vaisselle Fisher & Paykel DishDrawer 591379B (02.19) et Guide de l'utilisateur du lave-vaisselle Fisher & Paykel DishDrawer Modèles DD60, DD24 double et simple (11.17)

Produit(s) : Lave-vaisselle à un tiroir Fisher Paykel de 24 po (Modèle : DD24S19, Newmar

Numéro de pièce : 144949)



Micro-ondes et fours à convection

Four à micro-ondes à convection à plage étendue de Samsung Fonctionnement (Modèle : MC17T8000CS)

Cet article fournit des instructions de fonctionnement de base pour un four à micro-ondes à convection à plage étendue Samsung (modèle : MC17T8000CS).

Panneau de commande

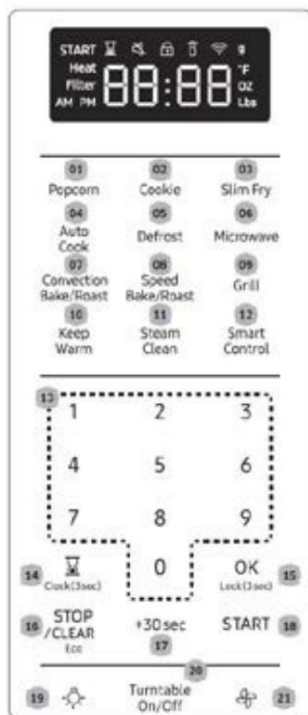

N° de référence	Nom du bouton
1	Bouton de pop-corn
2	Bouton Cookie
3	Bouton de friture mince
4	Bouton de cuisson automatique
5	Bouton de dégivrage
6	Bouton micro-ondes
7	Bouton de cuisson/rôtissage par convection
8	Bouton de cuisson rapide/rôtissage
9	Bouton grill
dix	Bouton de maintien au chaud
11	Bouton de nettoyage à la vapeur
12	Bouton de contrôle intelligent
13	Pavé numérique
14	Minuterie de cuisine / Bouton de réglage de l'horloge
15	Bouton OK / Verrouillage parental
16	Arrêter / Effacer le bouton Eco
17	Bouton +30 s
18	Bouton Start
19	Bouton d'éclairage (Haut/Bas/Arrêt)
20	Bouton Marche/Arrêt de la platine
21	Bouton de ventilation (3 vitesses et marche/arrêt)

SÉCURITÉ ENFANTS

La fonction Sécurité enfants vous permet de verrouiller tous les boutons afin que le four à micro-ondes ne puisse pas être utilisé accidentellement par des enfants. Le four peut être verrouillé à tout moment.

ACTIVER/DÉSACTIVER

Si vous souhaitez activer ou désactiver la fonction de sécurité enfants, appuyez sur le bouton OK pendant 3 secondes. L'écran affiche une icône de verrouillage lorsque le four est verrouillé.

MODE ÉCOLOGIQUE

Le mode Eco réduit la consommation d'énergie en mode veille. Lorsque vous appuyez une fois sur le bouton STOP/CLEAR Eco, l'affichage s'éteint et le micro-ondes passe à un mode qui minimise la consommation d'énergie. Pour annuler le mode ECO, touchez n'importe quel autre bouton.

CONTRÔLE INTELLIGENT

Pour utiliser le Smart Control du four à micro-ondes, vous devez télécharger l'application SmartThings sur un appareil mobile.

Les fonctions gérées par l'application SmartThings peuvent ne pas fonctionner correctement si les conditions de communication sont mauvaises ou si le four à micro-ondes est installé dans un endroit où le signal Wi-Fi est faible. Pour plus d'informations sur Smart Control, reportez-vous au manuel d'utilisation complet.

RÉGLAGES DE L'HORLOGE

Votre four à micro-ondes est équipé d'une horloge intégrée. Réglez l'horloge lors de la première installation de votre four à micro-ondes ou après une panne de courant. L'heure s'affiche chaque fois que le four à micro-ondes n'est pas utilisé.

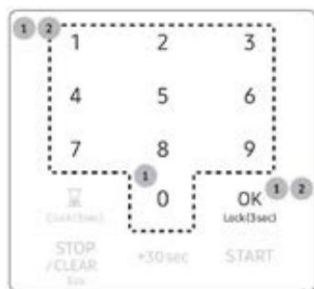

- Appuyez sur le bouton Horloge/3 Sec pendant 3 secondes.
- Utilisez le pavé numérique pour saisir l'heure.
- Appuyez sur le bouton OK.
- Appuyez sur le bouton Horloge/3 Sec pour changer AM à PM.
(Uniquement pour le mode 12 h.)
 - Pour modifier les paramètres d'affichage de l'horloge (mode 12h ou 24h), reportez-vous au manuel d'utilisation complet.
- Appuyez sur le bouton OK.

Utilisation de votre micro-ondes

FOUR MICRO ONDE

Le mode micro-ondes peut fonctionner avec le mode de cuisson à une étape et le mode de cuisson à plusieurs étapes (maximum de 2 étapes). Vous pouvez également modifier le niveau de puissance (10-100) si nécessaire.

- Appuyez sur le bouton Micro-ondes.

(Vous pouvez ignorer cette étape et commencer à l'étape suivante.)

- Utilisez le pavé numérique pour régler un temps de cuisson. Vous pouvez entrer un temps d'une seconde à 99 minutes et 99 secondes. (Par exemple, pour régler un temps de cuisson de 20 minutes, entrez 2, 0, 0, 0.) Si vous n'avez pas besoin de régler le niveau de puissance, appuyez sur le bouton DÉMARRER. Le micro-ondes fonctionnera automatiquement au niveau de puissance élevée. Si vous souhaitez modifier le niveau de puissance, passez à l'étape 3.

3. Si vous souhaitez régler le niveau de puissance sur un niveau autre que Élevé, appuyez sur le bouton OK.
4. Appuyez sur le pavé numérique correspondant au niveau de puissance.
5. Appuyez sur le bouton START pour activer le mode de cuisson en une étape. Si vous souhaitez utiliser la cuisson en plusieurs étapes, passez à l'étape 6.
6. Pour utiliser le mode de cuisson multi-étapes, appuyez sur OK, entrez temps de cuisson pour la 2e étape, puis appuyez sur DÉMARRER si vous n'avez pas besoin de régler le niveau de puissance de la 2e étape.
7. Si vous souhaitez régler le niveau de puissance de la 2ème étape, suivez les étapes 3 et 4. Appuyez sur le bouton START pour démarrer la cuisson.
8. Si vous souhaitez ajouter 30 secondes de temps de cuisson, appuyez sur le bouton +30sec. Vous pouvez régler le temps de cuisson pendant que le four à micro-ondes fonctionne.

CUISSON/RÔTI PAR CONVECTION

Le mode Convection Bake/Roast utilise la chaleur sèche pour cuire et dorer les aliments. Un ventilateur à grande vitesse fait circuler l'air chaud à l'intérieur du four pour chauffer les aliments rapidement et uniformément. Lorsque vous cuisinez par convection, vous utilisez généralement la grille basse.

1. Appuyez une fois sur le bouton Convection Bake/Roast pour CUIRE.
Appuyez deux fois sur le bouton Convection Bake/Roast pour RÔTI.
2. Pour régler la température, appuyez sur le pavé numérique.
3. Appuyez sur le bouton OK. Si vous voulez préchauffer le four, appuyez sur le bouton START sans régler le temps de cuisson.
 - S'il n'y a aucune action dans les 60 minutes suivant le préchauffage du four, le four s'éteindra automatiquement.
4. Utilisez le pavé numérique pour régler un temps de cuisson.
5. Appuyez sur le bouton START pour commencer la cuisson par convection. Si vous souhaitez ajouter 30 secondes de temps de cuisson, appuyez sur le bouton +30sec. Vous pouvez régler le temps de cuisson pendant que le four à micro-ondes fonctionne.
 - Si le four atteint le réglage de température, un « bip » se fera entendre en mode de préchauffage et de cuisson.
 - Pour maintenir une température constante, gardez la porte du four fermée pendant la cuisson des aliments. Ouvrez le moins souvent possible.
 - Pendant le fonctionnement du four, si vous souhaitez modifier le réglage de la température, appuyez sur le bouton OK, appuyez sur le pavé numérique, puis appuyez sur le bouton OK.

CUISSON/RÔTISSAGE RAPIDE

La fonction de cuisson combinée vous permet de basculer automatiquement entre la cuisson au micro-ondes et la cuisson au four/rôtissage. La nourriture sera humide ainsi que croustillante et brune. Ce type de cuisson est idéal pour les aliments volumineux nécessitant de longs temps de cuisson lorsqu'ils sont préparés dans un four conventionnel (comme les gros rôtis, les poulets entiers, etc.). Lors de la cuisson combinée, utilisez la grille inférieure pour permettre à l'air de circuler complètement autour du plat.

Pour utiliser la cuisson combinée :

1. Appuyez une fois sur le bouton Speed Bake/Roast pour SPEED CUIRE.
Appuyez deux fois sur le bouton Speed Bake/Roast pour SPEED ROAST.
2. Utilisez le pavé numérique pour régler un temps de cuisson. Si vous n'avez pas besoin de régler le niveau de puissance, appuyez simplement sur le bouton START. Le micro-ondes fonctionnera à un niveau de puissance préprogrammé. Si vous souhaitez régler le niveau de puissance, passez à l'étape 3.
3. Appuyez sur le bouton OK.
4. Pour régler le niveau de puissance, appuyez sur le pavé numérique au tableau ci-dessous.(par défaut : 2)
5. Appuyez sur le bouton DÉMARRER. Si vous voulez ajouter 30 secondes de temps de cuisson, appuyez sur le bouton +30sec. Vous pouvez régler le temps de cuisson pendant que le four à micro-ondes fonctionne.
 - Ce mode combine l'énergie des micro-ondes avec l'air chaud. Cette combinaison réduit le temps de cuisson tout en donnant aux aliments une surface brune et croustillante.
 - Le ventilateur d'évent fonctionne à basse vitesse lorsque le four fonctionne en mode Speed Bake/Roast.

Nettoyage et entretien de votre Four micro-onde

Garder votre four à micro-ondes propre améliore ses performances, évite les réparations inutiles et prolonge sa durée de vie.

NETTOYAGE DE L'EXTÉRIEUR

Il est préférable de nettoyer les déversements à l'extérieur de votre four à micro-ondes au fur et à mesure qu'ils se produisent. Utilisez un chiffon doux et de l'eau chaude savonneuse. Rincez et séchez.

AVERTIR

Ne pas mettre d'eau dans les événements. N'utilisez jamais de produits abrasifs ou de solvants chimiques tels que l'ammoniac ou l'alcool car ils peuvent endommager l'apparence de votre micro-ondes.

AVERTISSEMENT

Débranchez le micro-ondes avant de le nettoyer.

NETTOYAGE SOUS VOTRE FOUR MICRO-ONDE

Nettoyez régulièrement la graisse et la poussière du fond de votre micro-ondes à l'aide d'une solution d'eau tiède et de savon.

NETTOYAGE DU PANNEAU DE COMMANDE

Essuyez avec un chiffon humide et séchez soigneusement. N'utilisez pas de sprays de nettoyage, de grandes quantités d'eau et de savon, des abrasifs ou des objets pointus sur le panneau car il est facilement endommagé.

NETTOYAGE DE LA PORTE ET DE LA PORTE SCCELLÉS

Assurez-vous toujours que les joints de la porte sont propres et que la porte ferme correctement. Lors du nettoyage des joints de la porte, faites particulièrement attention à ce qu'aucune particule ne s'accumule et n'empêche la porte de se fermer correctement.

Lavez la porte vitrée avec un savon très doux et de l'eau. Assurez-vous d'utiliser un chiffon doux pour éviter les rayures.

Si de la vapeur s'accumule à l'intérieur ou à l'extérieur de la porte du four, essuyez-la avec un chiffon doux. La vapeur peut s'accumuler lorsque vous utilisez le four lorsque l'humidité est élevée et n'indique en aucun cas une fuite de micro-ondes.

NETTOYAGE DE L'INTÉRIEUR

⚠️ AVERTIR

Pour éviter les blessures, assurez-vous que le four à micro-ondes a refroidi avant de le nettoyer.

⚠️ AVERTIR

Retirez le plateau en verre du four lorsque vous nettoyez le four ou le plateau. Pour éviter que la plaque ne se brise, manipulez-la avec précaution et ne la mettez pas dans l'eau immédiatement après la cuisson. Lavez soigneusement le plateau à l'eau tiède savonneuse ou au lave-vaisselle.

NETTOYAGE DU PLATEAU TOURNANT ET ANNEAUX DE ROULEAUX

Nettoyez périodiquement les anneaux de roulement et lavez le plateau tournant si nécessaire. Le plateau tournant peut être lavé en toute sécurité dans votre lave-vaisselle.

REPLACEMENT DE LA TABLE DE CUISSON/NUIT LUMIÈRE

Lors du remplacement de la table de cuisson/veilleuse, assurez-vous que vous portez des gants pour éviter les blessures dues à la chaleur de l'ampoule.

1. Débranchez le four ou coupez l'alimentation au niveau de l'alimentation principale.
2. Retirez la vis du couvercle de la lampe et abaissez le couvercle.
3. Débranchez les connecteurs de fils.
4. Retirez la vis fixant la carte de la lampe LED.
5. Remplacez la carte de la lampe LED.

REPLACEMENT DE LA LAMPE DU FOUR

Lors du remplacement de la lampe du four, assurez-vous que vous portez des gants pour éviter les blessures dues à la chaleur de l'ampoule.

1. Débranchez le four ou coupez l'alimentation au niveau de l'alimentation principale.
2. Ouvrez la porte.
3. Retirez les vis de montage du couvercle de ventilation (2 des vis).
4. Faites glisser la grille d'aération vers la gauche, puis tirez-la tout droit dehors.
5. Retirez le filtre à charbon, le cas échéant.
6. Retirez la vis fixant le couvercle de la lampe.
7. Retirez l'ampoule en la tirant doucement.
8. Remplacez l'ampoule par une ampoule halogène de 20 watts.
9. Remplacez le porte-ampoule.
10. Remplacez la grille de ventilation et réinsérez les 2 vis.
11. Branchez le four ou allumez-le au niveau de l'alimentation principale. Réinitialisez l'horloge.

NETTOYAGE DU FILTRE À GRAISSES

Votre four à micro-ondes est équipé de deux filtres à graisse métalliques réutilisables. Les filtres à graisse doivent être retirés et nettoyés au moins une fois tous les quatre mois ou selon les besoins.

Votre four à micro-ondes dispose d'une fonction de rappel du filtre.

⚠️ AVERTISSEMENT

Pour éviter tout risque de blessures ou de dommages matériels, ne faites pas fonctionner la hotte du four sans les filtres en place.

1. Pour retirer le filtre, faites-le glisser vers la gauche (ou la droite) à l'onglet.
2. Faites tremper le filtre à graisse dans de l'eau chaude et un savon doux. Bien rincer et secouer pour sécher. Brosser légèrement le filtre peut enlever la saleté incrustée.

⚠️ AVERTISSEMENT

N'utilisez pas d'ammoniaque et ne placez pas le filtre à graisse dans le four à micro-ondes. L'aluminium va noircir.

3. Pour réinstaller le filtre, faites-le glisser dans la fente du cadre à gauche (ou à droite), puis poussez-le vers le haut et vers la droite (ou la gauche) pour le verrouiller.

RAPPEL DU FILTRE

Si la fonction Filter Remind est activée, le micro-ondes vous rappellera de nettoyer ou de remplacer le filtre à graisse tous les quatre mois. Lorsqu'il est temps de nettoyer ou de remplacer le filtre à graisse, le four à micro-ondes affiche le message « Filtre » pour vous rappeler de nettoyer ou de remplacer le filtre à graisse. Pour supprimer le message, appuyez sur le chiffre 0 lorsque le micro-ondes est en mode veille. Si vous ne souhaitez pas recevoir ce message, désactivez la fonction Filter Remind dans Mes paramètres.

Source (s): Manuel d'utilisation du four à micro-ondes Samsung MC17T8000C

Produit(s) : Micro-ondes à convection à plage étendue Samsung (Modèle : MC17T8000CS, référence Newmar : 157050)



Réfrigérateurs, Congélateurs et machines à glaçons

Congélateurs portatifs extérieurs

Fonctionnement du congélateur portatif extérieur Dometic (Modèle : CFX3-45, CFX3-55IM, CFX3-75DZ et CFX3-95DZ)

Cet article fournit des instructions de fonctionnement de base pour un congélateur portatif extérieur Dometic (modèle : CFX3-45, CFX3-55IM, CFX3-75DZ et CFX3-95DZ).

Éléments de commande et d'affichage ÉTATS D'AFFICHAGE

Item	Description	Explanation
1		Switches the cooler on when the button is pressed briefly Switches the cooler off when the button is pressed for three seconds Returns to the previous menu
2	Display	Shows the information ac : AC power supply is connected dcv: DC power supply is connected : Bluetooth is activated : WiFi is activated : Display is locked : Compressor is working : Ice maker is working (CFX3 55IM only)
3		Press to navigate upwards or to increase the selected value. Press to navigate downwards or to decrease the selected value. Press and simultaneously for 3 s to lock or unlock the display.
4		Press to select a menu or to save the selected value.

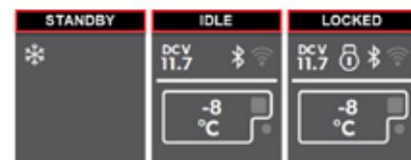

Application CFX3

TÉLÉCHARGEMENT DE L'APPLICATION

Le refroidisseur peut être surveillé et contrôlé via Bluetooth ou Wi-Fi à l'aide d'une application que vous pouvez installer sur un appareil compatible. Téléchargez l'application CFX3 depuis l'App Store ou Google Play. Notez que l'application CFX3 peut ne pas être disponible dans votre pays.

RÉGLAGE DU SIGNAL BLUETOOTH ET CONNEXION À L'APPLICATION

Le refroidisseur peut être surveillé et contrôlé via

Bluetooth. Pour ce faire, vous devez coupler la glacière avec votre appareil Bluetooth.

AVIS

- L'appairage doit être effectué dans l'application CFX3, et non dans les paramètres de l'appareil.
- Aucun mot de passe n'est requis pour la connexion Bluetooth.

RÉGLAGE DU SIGNAL WIFI ET CONNEXION À L'APPLICATION

Le refroidisseur peut être surveillé et contrôlé via WiFi directement au refroidisseur ou via un réseau WiFi.

Pour le Wi-Fi direct vers la glacière, accédez aux paramètres de l'appareil et sélectionnez votre glacière.

- Le nom Wi-Fi de votre glacière commence par "CFX3".
- Le mot de passe prédéfini est « 00000000 ».
- Vous pouvez personnaliser le nom WiFi et le mot de passe dans l'application CFX3.

⚠AVIS

Pour une connexion via le réseau Wi-Fi, allez dans « Connexion réseau » dans les RÉGLAGES de l'application.

CHANGER LE NOM CFX ET MOT DE PASSE DANS L'APPLICATION

- Vous pouvez personnaliser le nom de votre CFX dans l'application.
- Le même nom s'applique à la fois au Bluetooth et au Wi-Fi.
- Vous pouvez également personnaliser votre mot de passe dans l'application -applicable uniquement au WiFi.

Passez à "Nom et mot de passe CFX" dans les PARAMÈTRES de l'application.

RÉINITIALISATION DU MOT DE PASSE DE L'APPLICATION (WIFI UNIQUEMENT)

Vous pouvez réinitialiser le mot de passe de l'application au réglage d'usine "00000000".

RÉINITIALISATION AUX RÉGLAGES D'USINE

La fonction de réinitialisation change tous les champs du menu d'affichage et de l'application aux paramètres d'usine d'origine.

Port USB

Le port USB vous permet de recharger de petits appareils comme des téléphones portables et des lecteurs mp3.

⚠IMPORTANT

Assurez-vous que tout petit appareil connecté au port USB est compatible avec le fonctionnement 5 V/2 A.

Dégivrage de la glacière

L'humidité peut former du givre à l'intérieur du dispositif de refroidissement ou sur l'évaporateur. Cela réduit la capacité de refroidissement. Dégivrez l'appareil à temps pour éviter cela.

⚠AVERTIR

N'utilisez jamais d'outils durs ou pointus pour enlever la glace ou pour desserrer des objets qui ont gelé en place.

Pour dégivrer la glacière, procédez comme suit :

1. Sortez le contenu de la glacière.
2. Si nécessaire, placez-les dans un autre dispositif de refroidissement pour les garder au frais.
3. Éteignez l'appareil.
4. Laissez le couvercle ouvert.
5. Essuyez l'eau décongelée.

Source(s) : Manuel d'utilisation Dometic Mobile Cooling CFX3 (CFX3 35, CFX3 45, CFX3 55IM, CFX3 75DZ, CFX3 95DZ, CFX3 100)

Produit(s) : Cette source est associée à plus d'un produit. Reportez-vous à Newgle pour plus d'informations sur le(s) produit(s) proposé(s) pour l'année modèle de votre autocar.)

Réfrigérateurs de style résidentiel

Cet article donne un aperçu général du fonctionnement d'un réfrigérateur de style résidentiel.

Les réfrigérateurs de style résidentiel sont l'option la plus populaire installée dans les autocars Newmar. Le réfrigérateur fonctionne sur du courant alternatif de 120 volts et utilise du fréon et un compresseur pour garder vos aliments frais et frais. L'alimentation peut être fournie par le branchement électrique au camping, par un générateur ou (dans la plupart des autocars) par un onduleur avec un groupe de batteries maison chargé.

Pour les modèles avec machine à glaçons intégrée, une alimentation en eau sous pression est requise. Pour que la machine à glaçons fonctionne, vous devez avoir de l'eau dans le réservoir frais et avoir la pompe à eau en marche, ou votre autocar doit être raccordé à l'approvisionnement en eau de la ville.

Lorsque vous placez des articles sur les grilles et dans les bacs, laissez suffisamment d'espace pour que l'air puisse circuler dans toute l'armoire du réfrigérateur.

Tous les modèles sont équipés d'un moyen de verrouiller et de sécuriser les portes pour un joint étanche et pour empêcher les portes de s'ouvrir pendant le transport. Familiarisez-vous avec le fonctionnement du loquet et verrouillez toujours avant de vous déplacer.

Montage inférieur pour porte française Bosch série 500

Fonctionnement du réfrigérateur (Modèle : B36CD50SNS)

Cet article fournit des instructions de fonctionnement de base pour un réfrigérateur Bosch 500 Series à portes françaises et congélateur inférieur (modèle : B36CD50SNS).

Répartition des pièces

#	Description
1	Machine à glaçons
2	Bac à glaçons
3	Distributeur
4	Commandes de fonctionnement

5	Filtre à eau
6	Lumière intérieure
7	Plaque
8	Montant de porte avec protection contre la condensation
9	Cloison avec contrôleur d'humidité

dix	Bac à légumes
11	Compartment de rangement pour grandes bouteilles
12	Bac de stockage à froid
13	Bac à aliments surgelés (haut)
14	Bac à aliments surgelés (grand)
15	Pieds réglables en hauteur

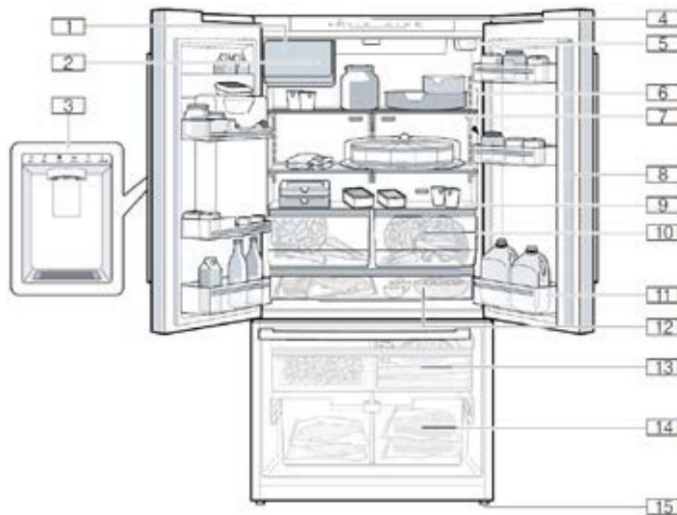

Commandes de fonctionnement

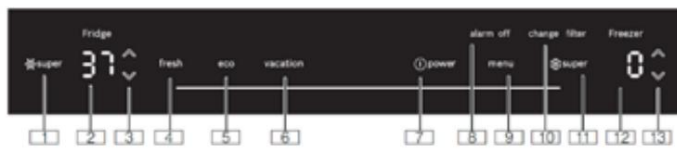

#	Description
1	Compartment réfrigérateur (Active [*] super bouton ou désactive le super refroidissement.)
2	Affichage de la température du compartiment réfrigérateur (Indique la température réglée en °C/°F.)
3	Bouton UP/DOWN du compartiment réfrigérateur (Règle la température du compartiment réfrigérateur.)
4	Bouton frais (Active ou désactive le mode fraîcheur.)
5	Bouton Éco (Active ou désactive le mode d'économie d'énergie.)
6	Bouton vacances (Active ou désactive le mode vacances)
7	Bouton d'alimentation (Allume ou éteint l'appareil.)
8	Bouton d'arrêt de l'alarme (Désactive l'alarme.)
9	Bouton de menu (Ouvre le menu.)
dix	Bouton de changement de filtre (Désactive l'alarme de changement de filtre.)
11	Super bouton ¾ du compartiment congélateur (Active ou désactive la super congélation.)
12	Affichage de la température du compartiment congélateur (Indique la température réglée en °C/°F.)
13	Bouton UP/DOWN du compartiment congélateur (Règle la température du compartiment congélateur.)

Sous-menu

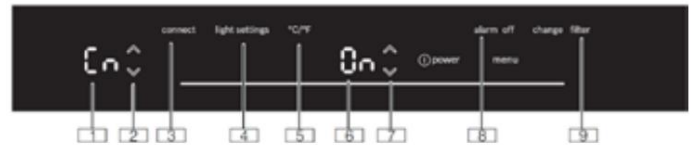

#	Description
1	Affichage du sous-menu (Affiche le sous-menu sélectionné.)
2	Touche de sous-menu HAUT/BAS (Utilisé pour naviguer dans le sous-menu.)
3	Bouton Connecter (Ouvre le menu Home Connect.)
4	Bouton de réglage de la lumière (Ouvre le menu d'éclairage.)
5	Touche °C/°F (Ouvre le menu de l'unité de température.)
6	Affichage des paramètres (Affiche les paramètres du sous-menu.)
7	Bouton Paramètres HAUT/BAS (Modifie les réglages du sous-menu.)
8	Bouton d'arrêt de l'alarme (Ouvre le menu des alarmes.)
9	Bouton de changement de filtre (Ouvre le menu des filtres.)

Utilisation de l'appareil

MISE EN MARCHÉ DE L'APPAREIL

- Appuyez sur le bouton d'alimentation. L'appareil commence à refroidir. Le bouton d'arrêt de l'alarme clignotera et un signal sonore d'avertissement retentira si la température dans le compartiment congélateur est encore trop élevée.
- Appuyez sur le bouton d'arrêt de l'alarme. Le son d'avertissement passe deactive.
- Réglez la température requise.

Conseils d'utilisation

- Une fois l'appareil allumé, plusieurs heures peuvent s'écouler avant que les températures réglées soient atteintes. N'introduisez aucun aliment tant que la température sélectionnée n'est pas atteinte.
- Le système No Frost entièrement automatique garantit que l'appareil reste hors gel. Le dégivrage n'est pas nécessaire.
- Les faces avant du boîtier sont chauffées pour éviter condensation dans la zone du joint de la porte.

ARRÊT ET DEBRANCHEMENT DE L'APPAREIL

ARRÊT DE L'APPAREIL

- Appuyez sur le bouton d'alimentation. L'appareil n'est plus refroidissement.

DEBRANCHEMENT DE L'APPAREIL

- Coupez l'alimentation en eau de l'appareil.
- Retirez tous les aliments de l'appareil.
- Appuyez sur le bouton d'alimentation. L'appareil n'est plus refroidissement.

- Débranchez la fiche d'alimentation ou éteignez le circuit briseur.
- Retirez le filtre à eau, videz le bac à glaçons et nettoyez l'appareil.
- Laissez les portes et les tiroirs de l'appareil ouverts.

RÉGLAGE DE L'UNITÉ DE TEMPÉRATURE

Vous pouvez choisir entre les unités °C et °F :

- Appuyez sur le bouton menu.
- Appuyez sur le bouton °C/°F.
- Appuyez sur le bouton Paramètres HAUT/BAS jusqu'à ce que l'affichage des paramètres indique °C ou °F.
- Appuyez sur le bouton menu. Le réglage est enregistré.

RÉGLAGE DE LA TEMPÉRATURE

COMPARTIMENT RÉFRIGÉRATEUR

- La température recommandée pour le réfrigérateur compartiment : 37 °F (3 °C)
- Continuez à appuyer sur le bouton UP/DOWN jusqu'à ce que l'affichage indique la température requise.

COMPARTIMENT CONGÉLATEUR

- La température recommandée pour le compartiment congélateur : 0 °F (-18 °C)
- Continuez à appuyer sur le bouton UP/DOWN jusqu'à ce que l'affichage indique la température requise.

NOTE DE NEWMAR

Pour plus d'informations sur la super réfrigération, la super congélation, le mode économie d'énergie, le mode fraîcheur, le mode vacances, le mode sabbat, reportez-vous au manuel d'utilisation complet du fabricant.

ALARME

ALARME DE PORTE

Si la porte de l'appareil reste ouverte pendant un certain temps, un avertissement sonore retentit et la touche d'arrêt de l'alarme clignote.

Désactivation de l'alarme de porte :

- Fermez la porte ou appuyez sur le bouton d'arrêt de l'alarme. L'avertissement sonore est désactivé et le bouton d'arrêt de l'alarme ne clignote plus.

Vous pouvez activer ou désactiver le son d'avertissement de l'alarme de porte :

Note:

ON = Activer le son d'avertissement d'alarme de porte

OF = Désactiver le son d'avertissement de l'alarme de porte

- Appuyez sur le bouton menu.
- Appuyez sur le bouton d'arrêt de l'alarme.
- Appuyez sur le bouton Paramètres HAUT/BAS jusqu'à ce que les paramètres s'affichent. indique Marche ou Arrêt.
- Appuyez sur le bouton menu. Le réglage est enregistré.

ALARME DE TEMPÉRATURE

Si le compartiment congélateur devient trop chaud, l'avertissement sonore se déclenche et le bouton d'arrêt de l'alarme clignote.

⚠️ AVERTIR

PENDANT LE PROCESSUS DE DÉCONGÉLATION, DES BACTÉRIES PEUVENT SE DÉVELOPPER ET GÂTER LES ARTICLES CONGELÉS. Ne recongelez pas des aliments partiellement ou complètement décongelés. Ne recongelez les aliments qu'après la cuisson. Les articles congelés ne doivent plus être stockés pendant la période de stockage maximale.

Remarque : L'alarme de température peut être déclenchée sans risque pour les aliments congelés dans les situations suivantes :

- L'appareil s'allume.
- Si la porte du compartiment congélateur a été trop ouverte long.
- De grandes quantités d'aliments frais sont placées à l'intérieur.

Arrêt de l'alarme de température :

- Vérifiez que la cause de l'alarme de température a été éliminée.
- Appuyez sur le bouton d'arrêt de l'alarme. Le son d'avertissement s'éteint et l'affichage de la température du compartiment congélateur indique brièvement la température la plus élevée atteinte dans le compartiment congélateur. Ensuite, l'affichage indique à nouveau la température réglée. La température la plus chaude sera à nouveau mesurée et enregistrée.

Remarque : Le bouton d'arrêt de l'alarme reste allumé jusqu'à ce que la température réglée soit de nouveau atteinte.

CONNEXION À LA MAISON

Cet appareil est compatible Wi-Fi et peut être contrôlé à distance par Home Connect à l'aide d'un appareil mobile.

Pour plus d'informations sur Home Connect, reportez-vous au manuel d'utilisation complet du fabricant.

DIAGNOSTIC À DISTANCE

Le service client Bosch peut utiliser Remote Diagnostics pour accéder à votre appareil si vous le contactez, si votre appareil est connecté au serveur Home Connect et si Remote Diagnostics est disponible dans le pays dans lequel vous utilisez l'appareil.

Remarque : Pour plus d'informations et de détails sur la disponibilité des diagnostics à distance dans votre pays, veuillez consulter la section service/support de votre site Web local : www.home-connect.com.

Distributeur de glace et d'eau

Vous pouvez utiliser le distributeur de glaçons et d'eau pour distribuer : de l'eau réfrigérée, de la glace pilée et des glaçons.

Pour obtenir une production de glace maximale (jusqu'à 12 lb (5,4 kg) sur une période de 24 heures) :

- L'appareil doit être installé conformément aux instructions d'installation.
- Le compartiment congélateur doit être réglé sur la température la plus froide température.
- Le bac à glaçons doit être vidé toutes les 3 heures.

Les résultats peuvent varier en fonction des conditions de fonctionnement telles que

comme:

- ouvertures de porte
- charge alimentaire
- température ambiante et humidité ambiante
- la pression de l'eau et l'état du filtre à eau

FONCTIONNEMENT DE LA GLACE ET

FONTAINE À EAU

- Lorsque la porte de l'appareil est ouverte, le distributeur de glaçons et d'eau s'arrête et le verrouillage des touches est activé.
- Pour éviter les dégâts d'eau, la glace et l'eau le distributeur s'arrête automatiquement après une période de distribution continue. Attendez quelques secondes avant de distribuer à nouveau de la glace ou de l'eau.
- Le distributeur de glaçons et d'eau s'arrête automatiquement après plusieurs distributions consécutives. Attendez quelques minutes avant de distribuer à nouveau de la glace ou de l'eau.
- Pour éviter que de la glace ne tombe sur le sol, tenez le verre directement sous l'ouverture du distributeur de glaçons lors de la distribution de glace pilée.
- Lorsque vous passez du bouton écrasé au bouton bouton en cubes, un peu de glace pilée peut être distribuée.
- L'eau distribuée est refroidie à un goût agréable température. Pour obtenir une température de dégustation plus froide, mettez des glaçons supplémentaires dans le verre.
- L'eau peut être plus chaude lors de la distribution de gros quantités d'eau.
- Si les glaçons ont un goût rassis, jetez le reste et les glaçons produits au cours des 24 heures suivantes. Si les glaçons ont encore un goût fade, changez le filtre à eau.
- Vérifiez régulièrement le bac d'égouttage et nettoyez-le si nécessaire.

DISTRIBUTION DE GLACE OU D'EAU

Remarque : tenez toujours le verre directement sous l'ouverture du distributeur.

1. Appuyez sur le bouton en cubes, le bouton écrasé ou le bouton d'eau.
2. Continuez à appuyer un verre contre le levier du distributeur jusqu'à ce que le verre contienne la quantité requise de glace ou d'eau.

OPTION DE REMPLISSAGE DE BOUTEILLES

Vous pouvez distribuer une quantité d'eau spécifique avec l'option de remplissage de la bouteille :

Remarque : La quantité d'eau réglée en usine est d'env. 17 onces liquides (0,5 l).

1. Appuyez sur le bouton de remplissage du flacon.
2. Placez un pichet ou une bouteille sous le distributeur d'eau ouverture.
3. Appuyez sur le bouton de remplissage du flacon. Le remplissage de la bouteille est distribué.

Remarques:

- Pour interrompre la distribution, appuyez sur n'importe quel bouton du distributeur de glaçons et d'eau.
- Pour distribuer à nouveau le remplissage du flacon, appuyez sur remplissage du flacon bouton.

- Si aucun remplissage de bouteille n'est distribué pendant une longue période, la distribution passe au bouton d'eau.

COMMUTATION DE LA GLACE ET DE L'EAU DISTRIBUTEUR ET MACHINE À GLAÇONS SUR OU

DÉSACTIVÉ

Si vous n'utilisez pas le distributeur de glaçons et d'eau et la machine à glaçons pendant une longue période :

- Maintenez enfoncés les boutons de verrouillage et d'éclairage jusqu'à ce que tous les voyants s'allument. les barres s'allument. Le distributeur de glaçons et d'eau et la machine à glaçons sont éteints. Lorsqu'il est allumé, la barre lumineuse du dernier bouton utilisé s'allume.

COMMUTATION DE LA GLACE ET DE L'EAU

VERROUILLAGE DU BOUTON DU DISTRIBUTEUR (ENFANT VERROUILLAGE) ACTIVÉ OU DÉSACTIVÉ

Le bouton de verrouillage protège le distributeur de glaçons et d'eau contre toute utilisation involontaire :

Remarque : Lorsque le verrouillage des touches est activé, aucune glace ou eau ne peut être distribuée. La machine à glaçons continue à produire des glaçons.

- Appuyez sur le bouton de verrouillage et maintenez-le enfoncé jusqu'à ce que toutes les barres lumineuses s'allument.

- Le verrouillage des touches est activé et la barre lumineuse du bouton de verrouillage s'allume. Lorsque le verrouillage des touches est désactivé, la barre lumineuse du dernier bouton utilisé s'allume.

Entretien et maintenance

FILTRE À EAU

Remarque : Après avoir installé un nouveau filtre à eau, pour des raisons d'hygiène, jetez les glaçons

produits au cours des premières 24 heures, faites couler de l'eau pendant 5 minutes et jetez-les.

Le filtre à eau fourni filtre les particules et le goût de chlore hors de l'eau, pas les bactéries ou les microbes :

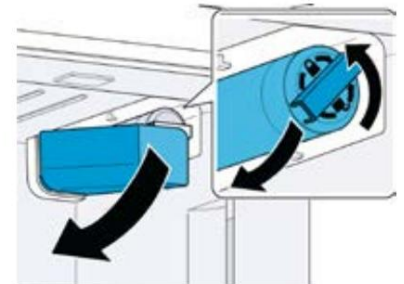

REEMPLACER LE FILTRE À EAU :

- tous les 6 mois
- dès que le bouton de changement de filtre s'allume
- si le débit d'eau est visiblement réduit

Remarque : Un filtre à eau neuf est disponible auprès de notre service client, de votre revendeur ou sur notre site internet.

Si vous utilisez un système de filtration d'eau externe, vous pouvez également utiliser l'appareil sans filtre à eau interne. Pour cela, remplacez le filtre à eau par un filtre by-pass :

- Le filtre de dérivation élimine les particules grossières de l'eau potable et peut être nettoyé si nécessaire.
- Le filtre by-pass peut rester dans l'appareil permanente et n'a pas besoin d'être changé.
- Désactivez l'alarme de changement de filtre dès que la touche de changement de filtre s'allume.

Remarque : Un nouveau filtre de dérivation est disponible auprès de notre service client ou sur notre site Internet.

CHANGER LE FILTRE À EAU OU LE REMPLACER PAR FILTRE DE DÉRIVATION :

- Lors du changement, de l'eau s'égouttera du filtre. Essuyez les gouttes avec un chiffon doux.
 - Vous pouvez jeter le filtre usagé avec votre ménage ordures.
1. Mettez la main dans le renforcement inférieur du couvercle du filtre, tirez légèrement vers l'avant et déplacez-vous vers le bas à gauche.
 2. Tournez le filtre de 90° dans le sens inverse des aiguilles d'une montre et retirez-le.
 3. Insérez le nouveau filtre dans l'ouverture du filtre jusqu'à la butée et tournez de 90° dans le sens des aiguilles d'une montre jusqu'à la butée.
 4. Déplacez à nouveau le couvercle du filtre vers la droite et faites-le glisser aussi loin que possible.

Nettoyage

⚠AVERTIR

Évitez d'endommager l'appareil et l'équipement.

- N'utilisez pas de produits de nettoyage ou de solvants abrasifs, à base de chlorure ou acides.
- Ne pas utiliser d'éponges à récurer ou abrasives. La surface métallique peut se corroder.
- Ne nettoyez jamais les clayettes ou les bacs au lave-vaisselle. Les pièces peuvent se déformer.

⚠AVERTIR

Évitez d'endommager l'appareil.

- N'utilisez pas de nettoyant pour acier inoxydable à l'extérieur.
- Testez tous les agents de nettoyage ou solvants sur une petite avant de les utiliser sur l'ensemble de l'appareil.

Source(s) : Instructions d'installation et d'utilisation du réfrigérateur-congélateur Bosch

Produit(s) : Réfrigérateur Bosch série 500 à portes françaises et congélateur inférieur (Modèle : B36CD50SNS, référence Newmar : 159378)



Aspirateurs

Fonctionnement de l'aspirateur central RoadVac par InterVac (Modèle : CS-RM)

Cet article fournit des instructions de fonctionnement de base pour un système d'aspiration centralisée RoadVac par InterVac (modèle : CS-RM).

Fonctionnement de l'aspirateur

Pour faire fonctionner l'aspirateur, assurez-vous qu'une alimentation de 120 volts est fournie à la prise d'aspirateur. L'aspirateur doit être branché et l'interrupteur d'alimentation doit être en position OFF lors de l'utilisation de la télécommande sur la poignée du pistolet.

L'aspirateur ne s'allumera que lorsque le bouton de la télécommande pistolet a été enfoncé ou lorsque l'interrupteur de l'aspirateur a été allumé.

Appuyez sur le bouton de la poignée pistolet pendant moins d'une seconde pour activer ou désactiver l'aspirateur. Ne maintenez pas le bouton enfoncé, car cela réduirait considérablement la durée de vie de la batterie. Lorsque le bouton de l'émetteur à poignée pistolet est maintenu enfoncé en continu, il continuera à émettre pendant 9 secondes, puis s'éteindra.

Si les performances (portée) dans lesquelles la poignée pistolet fonctionne loin du récepteur ont diminué, remplacez la batterie pour corriger les problèmes.

Remarque : Le remplacement de la pile peut nécessiter la reprogrammation de la télécommande à poignée pistolet. (Pour plus d'informations sur la poignée pistolet, reportez-vous au fichier dans Newgle intitulé "Intervac Pistol Grip Remote Control Description, Installation and Programming".)



Remplacement de l'aspirateur

Sac à double col

Sac de rechange : pièce n° Y11 sac en fibre à 5 couches haute filtration.

1. Retirez le panneau avant de l'aspirateur en faisant glisser le loquet/verrouillage et en retirant le panneau avant avec le sac à poussière attaché.
2. Retirez le sac plein et jetez-le.
3. Avis : Le sac double face #Y11 a deux ouvertures.
Le collier qui se fixe à l'arrière de la chambre à vide est clairement marqué "Poussez d'abord ce collier sur le tuyau à l'arrière de la chambre à vide".
4. Tenez le sac à poussière par les bords du carton
Dans ta main. Poussez sur le tuyau à l'arrière de la chambre en tenant à un angle d'environ 45 degrés, puis poussez la partie inférieure du collier contre le mur arrière jusqu'à ce qu'il soit aligné.
5. Poussez le collier avant en carton du sac à poussière à fond bien au-dessus du tuyau sur le panneau avant.
6. Faites glisser le panneau avant dans les petites fentes sur le côté du cadre de l'aspirateur. Assurez-vous que le sac à poussière est complètement à l'intérieur du compartiment, puis poussez-le dans le cadre jusqu'à ce que le verrou/loquet s'enclenche.

Changer le filtre du moteur

Remplacement : Pièce n° Y22

1. Retirez le panneau avant avec le sac à poussière.
2. À l'intérieur de la chambre à vide, vous verrez le filtre avec la flèche pointant vers la paroi arrière. Remplacez le filtre par un filtre neuf ou nettoyé, la flèche pointant vers la paroi arrière.
3. Si le filtre est sale, vous pouvez le laver à la main dans un solution savonneuse. Ne PAS nettoyer en machine à laver. Laissez le filtre sécher complètement avant de le réutiliser.

Source(s) : Manuel d'installation et d'utilisation de la série InterVac CS

Produit(s) : Système d'aspirateur central InterVac (modèle : CS-RM, numéro de pièce Newmar : 142013)



Aperçu de la laveuse et de la sécheuse

Aperçu

Selon votre modèle, l'année et les options disponibles, votre autocar peut être équipé d'une laveuse et d'une sécheuse empilables ou d'un centre de lavage tout-en-un situé dans une armoire. Ils sont conçus pour la vie sur la route, ils sont donc compacts pour économiser de l'espace, du poids et des ressources, sans sacrifier les performances.



Certains plans d'étage d'autocars peuvent également offrir l'option de raccordements pour laveuse et sécheuse, au lieu des appareils électroménagers. Si une unité de laveuse et sécheuse n'est pas installée dans votre autocar, elle peut être préparée en usine afin qu'une unité puisse être ajoutée plus tard. Les autocars non commandés et/ou installés par l'usine ne seront pas couverts par la garantie de Newmar.

Opération

La plomberie et les autres préparations pour l'installation d'une laveuse et d'une sécheuse compactes sont des caractéristiques optionnelles de votre autocar. Les laveuses et les sécheuses fonctionnent comme celles d'une maison. La plupart fonctionnent à l'électricité de 120 volts; cependant, certaines sécheuses peuvent nécessiter une électricité de 240 volts. Newmar ne recommande pas d'utiliser votre laveuse et votre sécheuse pendant le transport. Pour plus d'informations sur votre laveuse et votre sécheuse installées, reportez-vous aux pages de produits de Newgle, qui sont spécifiques au fabricant et au modèle de l'appareil.

VIDANGE DES EAUX USÉES DE LA LAVEUSE

Avant de faire fonctionner le lave-linge :

1. Retirez le bouchon de vidange extérieur du compartiment d'eau extérieur. Le couvercle de vidange est utilisé pour empêcher les fuites de déchets lorsqu'il n'est pas utilisé.
2. Fixez le tuyau d'égout ou de broyeur au drain sortie. La conduite de vidange ou le tuyau du broyeur doit être utilisé pour diriger les déchets vers la station de vidange pour une élimination appropriée. Pour plus d'informations sur la vidange des réservoirs de rétention des eaux usées, reportez-vous à l'article sur l'élimination des eaux usées dans Newgle.
3. Ouvrez complètement la vanne grise du réservoir en tirant sur la poignée en T étiquetée de manière appropriée ou en actionnant le robinet-vanne électrique (le cas échéant). Le réservoir commencera à se vider vers la sortie de vidange ou le tuyau du broyeur (si équipé et connecté) dès que la poignée en T est tirée ou que la vanne électrique est actionnée. L'ouverture de la vanne grise du réservoir permettra à l'eau de la machine à laver de s'écouler au lieu de trop remplir le réservoir d'eaux usées.



Remove outside drain cap before
operating washing machine.

NI-12



A0-18

Siphons en P

Chacun des drains de l'évier, du drain de la douche et du drain de la machine à laver (le cas échéant) est doté d'un siphon pour empêcher les odeurs du réservoir de rétention de pénétrer dans l'autocar. Ces pièges doivent contenir de l'eau afin de piéger les odeurs. Pendant le stockage, l'eau peut s'évaporer, permettant à une odeur de pénétrer dans l'autocar. Si cela se produit, faites couler l'eau du robinet dans le drain, permettant à l'eau de remplir le siphon. Faites couler de l'eau dans la machine à laver. Réglez le cycle sur essorage pour drainer l'eau afin de remplir le p-trap.

IMPORTANT

Si le bouchon de vidange extérieur n'est pas retiré et que la vanne grise du réservoir n'est pas en position « ouverte », le réservoir gris peut déborder.



Splendide fonctionnement de la laveuse à chargement frontal (Modèle : WFL1300XD)

Cet article fournit des instructions de fonctionnement de base pour une laveuse à chargement frontal Splendide (modèle : WFL1300XD).

Panneau de commande

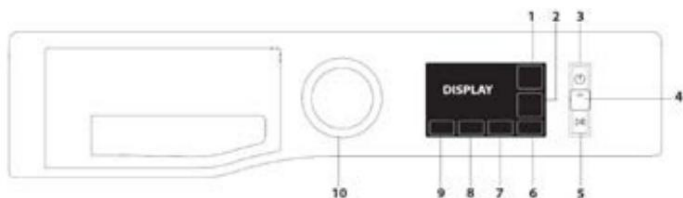

1. Bouton SUPER LAVAGE / MUET
2. Bouton ENTRETIEN APRÈS LE CYCLE / VERROUILLAGE DES TOUCHES
3. Bouton marche/arrêt
4. Bouton PREWASH et voyant lumineux
5. Bouton DÉMARRER/PAUSE
6. Touche RINÇAGE PLUS
7. Bouton DÉPART DIFFÉRÉ
8. Bouton TOURNER
9. Touche TEMPÉRATURE
10. BOUTON DE SÉLECTION DE CYCLE DE LAVAGE

Compartiment 1 : Détergent de pré-lavage (poudre)

Compartiment 2 : Détergent pour le cycle de lavage (poudre ou liquide)

- Si un détergent liquide est utilisé, il est recommandé d'utiliser la cloison amovible en plastique A (fournie) pour un dosage correct.

- Si un détergent en poudre est utilisé, placez la cloison dans l'emplacement B.

Compartiment 3 : Additifs (adoucissants, etc.)

- L'assouplissant ne doit pas déborder de la grille.

Compartiment supplémentaire 4 : Javel

Remarque : Splendide recommande d'utiliser 1 à 2 cuillères à soupe d'un assouplissant biologique ou d'une marque similaire par charge de lavage. Ces adoucissants ont tendance à apparaître de couleur claire et à se dissoudre plus rapidement dans moins d'eau, minimisant ainsi l'accumulation dans votre machine.

Remarque : Utilisez une lessive en poudre pour les vêtements en coton blanc, pour le pré-lavage et pour le lavage à haute température.

Remarque : Suivez les instructions données sur l'emballage du détergent.

Tiroir distributeur de détergent

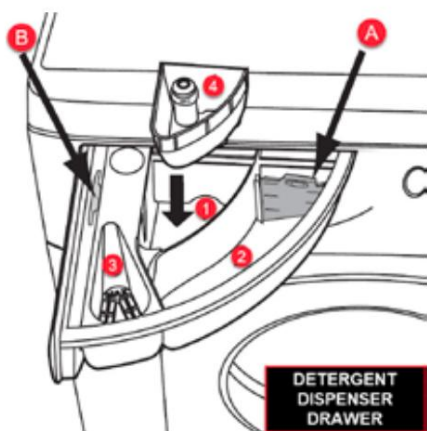

Afficher

L'écran est utile lors de la programmation du lave-linge et fournit de nombreuses informations.

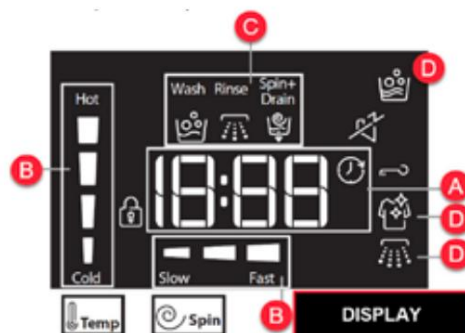

PARTIE A

La durée des cycles de lavage disponibles et le temps restant d'un cycle en cours d'exécution apparaissent dans la section A (des facteurs tels que la taille de la charge, les modificateurs, les options sélectionnées et la pression de l'eau peuvent affecter le temps affiché à l'écran. Charges serrées, charges déséquilibrées, ou un excès de mousse peut également allonger la durée du cycle de la laveuse); si l'option DÉPART DIFFÉRÉ a été sélectionnée, le compte à rebours jusqu'au début du cycle de lavage sélectionné s'affichera.

PARTIE B

Dans la section B, une pression sur la touche correspondante permet de visualiser les valeurs maximales de vitesse d'essorage et de température atteintes par la machine pendant le cycle de lavage programmé, ou les valeurs sélectionnées en dernier, si elles sont compatibles avec le cycle de lavage programmé.

PARTIE C

Les « phases du cycle de lavage » correspondant au cycle de lavage sélectionné et la « phase du cycle de lavage » du cycle de lavage en cours apparaissent dans la section C : Lavage, Rinçage, Essorage + Vidange.

PARTIE D

Les références D indiquent les options de lavage disponibles. Pour une liste de ces options, reportez-vous au manuel d'instructions de Splendide.

DÉPART DIFFÉRÉ

Le symbole « Départ différé » [icône d'horloge], lorsqu'il est allumé, indique que la valeur de « Départ différé » réglée est apparue sur l'écran.

MUET

Le symbole « Muet » [icône de haut-parleur] indique la possibilité de désactiver les tonalités des touches. Lorsque la sourdine est active, presque tous les sons seront désactivés. Seuls les signaux sonores et les alarmes restent actifs, ainsi que le son de fin de cycle. Pour activer/désactiver, maintenez enfoncé le bouton de sourdine.

SERRURE À CLÉ

Pour verrouiller le panneau de commande, appuyez et maintenez enfoncé le bouton « Verrouillage des touches » pendant environ 3 secondes. Le symbole s'allume sur l'afficheur pour indiquer que le bandeau de commande est verrouillé (à l'exception de la touche « ON/OFF »). Cela empêche les modifications involontaires des programmes, en particulier avec des enfants à proximité de la machine. Pour déverrouiller le panneau de commande, appuyez et maintenez le bouton "Key lock" pendant environ 3 secondes.

INDICATEUR DE PORTE VERROUILLÉE

Lorsqu'il est allumé, le symbole indique que la porte est verrouillée. Pour éviter tout dommage, attendez que le symbole s'éteigne avant d'ouvrir la porte. Pour ouvrir la porte pendant qu'un cycle est en cours, appuyez sur le bouton START/PAUSE; si le symbole LOCK est éteint, la porte peut être ouverte.

Première utilisation

Une fois l'appareil installé, et avant de l'utiliser pour la première fois, lancez un cycle « Clean Washer » avec de l'eau de javel liquide et sans linge.

Usage quotidien

- Appuyez sur le bouton MARCHÉ/ARRÊT.
- Ouvrez la porte. Chargez le linge en vous assurant ne pas dépasser la quantité de charge maximale indiquée dans le tableau des cycles de lavage.
- Tirez le tiroir du distributeur de détergent et versez le détergent dans les compartiments correspondants, comme décrit dans la section « TIROIR DU DISTRIBUTEUR DE DÉTERGENT ». - Fermer la porte.
- La machine affiche automatiquement la valeur par défaut valeurs de température et de vitesse d'essorage pour le cycle sélectionné, ou les paramètres les plus récemment utilisés pour ce cycle spécifique.
- Sélectionnez le cycle de lavage souhaité.
- Sélectionnez les options souhaitées.
- Appuyez sur le bouton START/PAUSE et maintenez-le enfoncé pour démarrer le laver.

⚠ IMPORTANT

Pour plus d'informations sur les paramètres de lavage, le nettoyage et l'entretien, et l'hivernage, reportez-vous au manuel d'instructions de Splendide.

Source (s): Manuel d'instructions de la machine à laver WFL1300XD Splendide

Produit(s) : Splendide WFL1300XD Laveuse à chargement frontal de 24 pouces (Modèle : WFL1300XD, référence Newmar : 156340)

Fonctionnement du sèche-linge Splendide (modèle : DV6500X)

Cet article fournit des instructions de fonctionnement de base pour un sèche-linge Splendide (modèle : DV6500X).

Panneau de commande

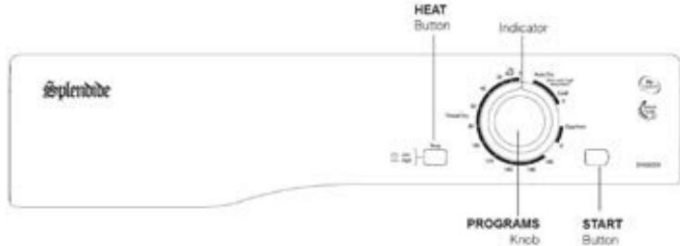

Le bouton START lance le séchage d'un programme sélectionné.

Le bouton HEAT sélectionne la température de séchage :

- IN : Chaleur ÉLEVÉE.
- OUT : Chaleur BASSE.

Le Guide de séchage vous permet de consulter un tableau convivial des types de tissus et des capacités de charge.

Le Guide des programmes spéciaux donne un guide des programmes disponibles.

Le bouton PROGRAMS définit le programme : tournez-le dans le sens des aiguilles d'une montre, jamais dans le sens inverse des aiguilles d'une montre, jusqu'à ce que l'indicateur pointe sur le programme que vous souhaitez sélectionner.

Le bouton des programmes avance jusqu'à la position '0' après la fin du programme.

CHOISIR UN PROGRAMME

1. Branchez la sècheuse dans une prise à 3 broches mise à la terre.
2. Triez votre linge selon le type de tissu.
3. Ouvrez la porte et assurez-vous que le filtre est propre et en lieu.
4. Chargez la machine et assurez-vous que les articles sont pas sur le chemin du joint de la porte. Fermer la porte.
5. Choisissez le programme de séchage en cochant
Tableau des programmes ainsi que les indications pour chaque type de tissu. Réglez la température avec le bouton HEAT. Sélectionnez un programme ou un temps de séchage en tournant le bouton PROGRAMMES dans le sens des aiguilles d'une montre.
6. Appuyez sur le bouton START pour commencer. Pendant le séchage programme, vous pouvez vérifier votre linge et retirer les articles qui sont secs pendant que d'autres continuent de sécher. Lorsque vous refermez la porte, appuyez sur START pour reprendre le séchage.
7. Environ 10 minutes avant la fin du programme, il entre dans la phase finale AIR FLUFF (les tissus sont refroidis), qui doit toujours se terminer.
8. Ouvrez la porte, sortez votre linge, nettoyez le filtre et remettez-le en place.
9. Débranchez le sèche-linge.

Blanchisserie

TRI DU LINGE

- Vérifiez les symboles sur les étiquettes des vêtements pour vous assurer que les articles peuvent être séchés au sèche-linge.
- Triez le linge par type de tissu.
- Poches vides et boutons à carreaux.
- Fermez les fermetures à glissière et les crochets et attachez les ceintures lâches et cordes.
- Essorez chaque article afin d'en éliminer le maximum excès d'eau possible.
- Ne chargez pas de vêtements humides dégoulinant dans la sècheuse.

CE QU'IL NE FAUT PAS METTRE AU SÈCHE

- Articles contenant du caoutchouc ou des matériaux caoutchouteux ou des films plastiques (oreillers, coussins ou vêtements de pluie en PVC), tout autre objet inflammable ou des objets contenant des substances inflammables (serviettes souillées de fixatif).
- Fibres de verre (certains types de tentures).
- Les articles qui ont été nettoyés à sec.
- Articles avec le code ITCL. Ceux-ci peuvent être nettoyés avec des produits spéciaux de nettoyage à sec à domicile. Suivez complètement les instructions.
- Gros objets volumineux (couettes, sacs de couchage, oreillers, coussins, grands couvre-lits, etc.). Ceux-ci se dilatent lors du séchage et empêcheraient la circulation d'air à travers le séchoir.

AVERTISSEMENT

Aucune laveuse ne peut éliminer complètement l'huile. Ne séchez rien qui ait déjà été recouvert d'un quelconque type d'huile (y compris les huiles de cuisson). Ne séchez pas d'articles contenant de la mousse, du caoutchouc ou du plastique dans cette sècheuse. Cela peut entraîner la mort ou un incendie.

AVERTISSEMENT

Gardez les matériaux et les vapeurs inflammables, comme l'essence, à l'écart de la sècheuse. Ne séchez rien qui ait jamais été inflammable dessus (même après le lavage). Le non-respect de ces instructions peut entraîner la mort, une explosion ou un incendie.

TAILLE DE CHARGE MAXIMALE

Ne chargez pas plus que la capacité maximale. Ces chiffres se réfèrent au poids sec :

- Fibres naturelles : 6 kg max (13 lb)
- Fibres synthétiques : 3 kg maximum (6,6 lb)

Ne surchargez pas le sèche-linge car cela pourrait réduire les performances de séchage.

Nettoyage & entretien

QUAND DEVEZ-VOUS ÉTEINDRE L'ÉLECTRICITÉ

Débranchez le sèche-linge lorsque vous ne l'utilisez pas, lorsque vous le nettoyez et pendant les activités d'entretien.

NETTOYER LE FILTRE APRÈS CHAQUE CYCLE

Le filtre est un élément important de votre sècheuse : il accumule les peluches et peluches qui se forment lors du séchage. De petits objets pourraient également se coincer dans le filtre. Une fois le séchage terminé, nettoyez donc le filtre en le rinçant sous l'eau courante ou avec votre aspirateur. Si le filtre s'encrasse, le flux d'air à l'intérieur du sèche-linge sera sérieusement compromis : les temps de séchage s'allongeront et vous consommerez plus d'énergie. Cela pourrait également endommager votre sèche-linge.

Le filtre se trouve devant la garniture de la sècheuse.

Retrait du filtre :

1. Tirez la poignée en plastique du filtre vers le haut (voir schéma).
2. Nettoyez le filtre dans toutes ses parties, en l'ouvrant et en retirant les peluches à l'extérieur et à l'intérieur.
3. Remettez correctement le filtre en place. Assurez-vous que le filtre est parfaitement aligné avec la garniture du sèche-linge.

N'utilisez pas le sèche-linge sans remplacer le filtre.

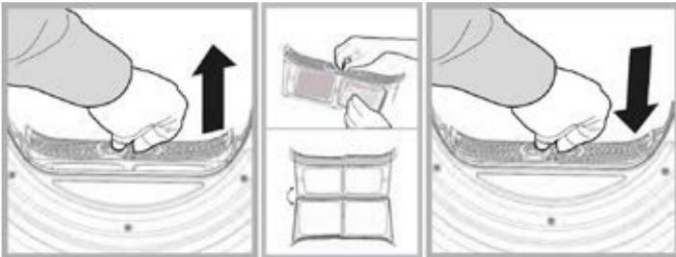

VÉRIFIER LE TAMBOUR APRÈS CHAQUE CYCLE

Tournez le tambour manuellement afin d'enlever les petits objets (mouchoirs) qui auraient pu être oubliés.

NETTOYAGE DU TAMBOUR

N'utilisez pas d'abrasifs, de laine d'acier ou de produits de nettoyage pour acier inoxydable pour nettoyer le tambour.

Un film de couleur peut commencer à apparaître sur le tambour en acier inoxydable, cela peut être causé par une combinaison d'eau et/ou d'agents de nettoyage tels que l'assouplissant de tissu du lavage. Ce film coloré n'affectera pas les performances de la sècheuse.

NETTOYAGE DU SECHE-LINGE

- Les parties externes en métal ou en plastique et les parties en caoutchouc peuvent être nettoyé avec un chiffon humide.
- Vérifiez périodiquement le tube de ventilation et tout dispositif de ventilation permanent pour vous assurer qu'il n'y a pas eu d'accumulation de peluches ou de peluches, et retirez-le.
- Retirez les peluches qui s'accumulent autour du filtre et du évents de sortie.

Ne pas utiliser de solvants ou d'abrasifs.

Votre sècheuse utilise des composants de roulement spéciaux qui ne nécessitent pas de lubrification.

Faites vérifier régulièrement votre sècheuse par des techniciens agréés pour assurer la sécurité électrique et mécanique.

Source(s) : Livret d'entretien, d'utilisation et d'installation du sèche-linge Splendide DV6500X

Produit(s) : Splendide DV6500X 120v Sèche-linge (Modèle : DV6500X, Newmar Part Numéro : 162308)



Petits électroménagers divers

Refroidisseur à vin Samsung en acier inoxydable de 51 bouteilles Fonctionnement (Modèle : RW51TS338SR)

Cet article fournit des instructions de fonctionnement de base pour un refroidisseur à vin en acier inoxydable de 51 bouteilles Samsung (modèle : RW51TS338SR).

Panneau de commande

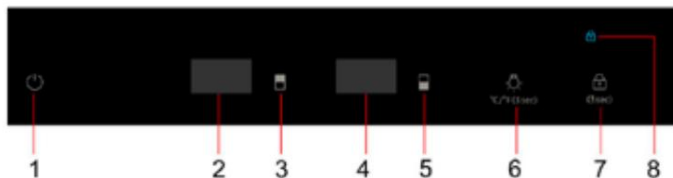

# Affichage/Bouton	Description
1	Bouton d'alimentation Pour contrôler cet appareil, allumez/éteignez.
2	Chambre de gauche Affichage de la température de la chambre supérieure.
3	Compartment supérieur Contrôle Contrôle la température du compartiment supérieur.
4	Chambre droite Affichage de la température de la chambre inférieure.
5	Compartment inférieur Contrôle Contrôle la température du compartiment inférieur.

6	Réglage de la luminosité & Unité de température	<p>Réglage de la luminosité</p> <p>Appuyez sur ce bouton pour révéler le niveau de luminosité de la lumière dans la chambre de droite. Pour modifier le niveau de luminosité, touchez à nouveau ce bouton (niveau 2 → 3 → 0 → 1 → 2 ...). L'affichage reviendra à la température 3 secondes après avoir terminé le réglage de la luminosité. Si vous ne souhaitez pas modifier le niveau de luminosité, ne touchez pas la commande et l'affichage reviendra à l'affichage de la température après 3 secondes.</p> <p>Unité de température</p> <p>Appuyez longuement sur ce bouton pendant 3 secondes (jusqu'à ce qu'un bip sonore se fasse entendre) pour basculer l'unité de température entre °C et °F.</p>
7&8	Bouton de verrouillage et verrouillage Indicateur	<p>Appuyez longuement sur l'icône de verrouillage pendant 3 secondes. Une fois que le bip sonore se fait entendre, l'icône de verrouillage s'allume et le système entre en mode Verrouillage pour verrouiller le panneau de commande. Le système n'aura aucune action lorsque vous appuyez sur des boutons en mode Verrouillage.</p> <p>Appuyez longuement sur l'icône de verrouillage pendant 3 secondes. Une fois le bip sonore entendu, l'icône de verrouillage clignotera 3 fois et le panneau de commande se déverrouillera. Lorsque la cave à vin est verrouillée, vous ne pouvez pas utiliser l'icône pour éteindre l'appareil.</p>

Réglage des commandes de température

Lorsque vous appuyez sur le bouton de commande du compartiment supérieur ou du compartiment inférieur, le système entre automatiquement en mode de configuration dans le compartiment supérieur ou inférieur. La LED clignotera et affichera la température réglée. Appuyez une fois sur le bouton pour augmenter la température de 1°F (°C). En cas de dépassement du maximum pouvant être établi, il passera automatiquement à la valeur de température réglable la plus basse.

Après avoir appuyé sur le bouton pendant 3 secondes, le chiffre LED cessera de clignoter, puis reviendra pour afficher la température du compartiment supérieur ou inférieur réel.

Une fois l'appareil débranché, le système reviendra à la température d'acquiescement, qui est réglée en usine.

Instruction de fonction

- Le réglage de température par défaut est de 54 °F (12 °C) dans les zones supérieure et inférieure. L'échelle de température par défaut est °F.
- Pour basculer l'affichage entre °F et °C, appuyez sur la les boutons de température supérieure et inférieure simultanément pendant environ 3 à 5 secondes.
- La température peut être réglée aussi bas que 45°F (5°C) ou jusqu'à 64 °F (18 °C).
- La température réelle à l'intérieur de l'appareil peut varier en fonction de la température ambiante, de la fréquence d'ouverture de la porte et du nombre de biberons chauds récemment ajoutés à l'appareil.
- Chaque pression sur le bouton de température supérieure ou inférieure abaissera la température de cette zone de 1 °C incréments.

FONCTION DE RECUEIL DE TEMPÉRATURE

En cas de coupure de courant, le refroidisseur à vin peut mémoriser les réglages de température précédents, et lorsque l'alimentation est rétablie, la température du refroidisseur reviendra à la même température réglée que lorsqu'il a été éteint.

HEURES SUPPLÉMENTAIRES OUVRIR L'ALARME DE PORTE

Si la porte est ouverte pendant 2 minutes, une alarme retentira.

Si la porte reste ouverte après l'alarme initiale, l'alarme retentit toutes les minutes. L'alarme de porte ouverte est livrée avec un son et des lumières clignotantes à l'intérieur.

ALARME DE TEMPÉRATURE

Si la température intérieure est supérieure à 23°C, le « HI » s'affiche sur le panneau d'affichage, et l'alarme sonore retentit après une heure en continu. Il informe que la température intérieure est trop élevée, veuillez en vérifier la raison.

Si la température intérieure est inférieure à 0°C, "LO" s'affiche sur le panneau d'affichage, et l'alarme sonore et le voyant de dysfonctionnement s'enclenchent en même temps.



Si l'appareil est débranché, perdu de courant ou éteint, vous devez attendre 3 à 5 minutes avant de redémarrer l'appareil.

Si vous tentez de redémarrer avant ce délai, la cave à vin ne démarrera pas.

Étagères

Pour retirer les étagères :

- Déployez complètement l'étagère que vous souhaitez retirer (Fig. A)
- Soulevez l'avant de l'étagère à 45° (Fig. B)

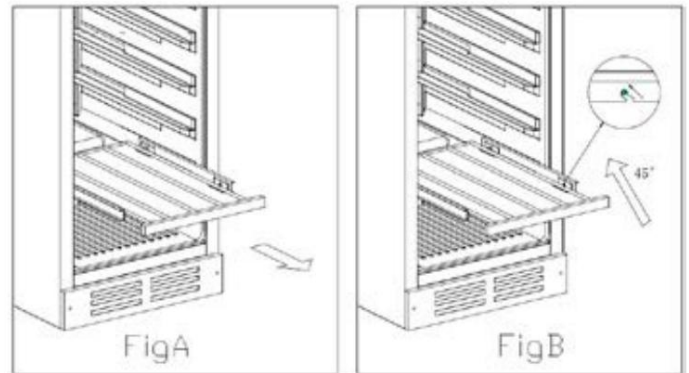

Ne couvrez pas les racks avec du papier d'aluminium ou tout autre matériau qui empêcherait une circulation d'air adéquate à l'intérieur de l'armoire.

Entretien et maintenance

NETTOYEZ VOTRE REFROIDISSEUR À VIN

- Coupez l'alimentation, débranchez l'appareil et retirez tous les articles, y compris les étagères et le support.
- Lavez les surfaces intérieures avec de l'eau tiède et un détergent doux solution.
- Lavez les étagères avec une solution détergente douce.
- Essorez l'excès d'eau de l'éponge ou du chiffon lorsque vous nettoyez la zone des commandes ou toute pièce électrique.
- Lavez l'extérieur de l'armoire à l'eau tiède et détergent liquide. Bien rincer et essuyer avec un chiffon doux et propre.

PANNE ÉLECTRIQUE

La plupart des pannes de courant sont corrigées en quelques heures et ne devraient pas affecter la température de votre appareil si vous minimisez le nombre d'ouvertures de la porte. Si l'alimentation doit être coupée pendant une longue période, vous devez prendre les mesures appropriées pour protéger votre contenu.

STOCKAGE

Laissez la cave à vin fonctionner pendant les vacances de moins de trois semaines.

Si l'appareil n'est pas utilisé pendant plusieurs mois, retirez tous les éléments et éteignez l'appareil. Nettoyez et séchez soigneusement l'intérieur. Pour éviter le développement d'odeurs et de moisissures, laissez la porte légèrement ouverte : bloquez-la si nécessaire.

Source(s) : Manuel d'utilisation de la cave à vin Samsung (modèle RW51TS338SR)

Produit(s) : Fonctionnement du refroidisseur à vin Samsung en acier inoxydable de 51 bouteilles (modèle : RW51TS338SR, référence Newmar : 160949)

Cette page est intentionnellement vide.



CHÂSSIS

Ce chapitre fournit des informations du fabricant de votre châssis, des instructions d'utilisation détaillées pour les systèmes de carburant, de mise à niveau et de direction installés dans votre autocar, ainsi que des directives pour une utilisation et un entretien corrects de vos roues et pneus.

⚠️ IMPORTANT

Aucune des instructions de démarrage rapide suivantes fournies par Newmar ne doit remplacer la documentation complète du fabricant du châssis. Reportez-vous au manuel du propriétaire de votre châssis pour obtenir des informations relatives à l'identification et à la sécurité du véhicule, aux instruments du tableau de bord, aux commandes et aux commutateurs, aux systèmes de direction et de freinage, aux fonctions d'assistance à la conduite, aux recommandations d'entretien, etc.



spartiate

Bord de route d'urgence

Assistance

- Téléphone : 888.890.1741

Propriétaire de véhicule récréatif

Soutien

- Téléphone : 800.543.4277
- Web : [https://www.spartanrvchassis.com/owners/service après vente/](https://www.spartanrvchassis.com/owners/service%20apr%C3%A8s%20vente/)
- Courriel : rvcustomerservice@spartanrvchassis.com

Manuels de châssis

Reportez-vous à l'application Connected Care de Spartan pour toutes les informations relatives au châssis, y compris, mais sans s'y limiter :

- Identification du véhicule
- Instruments, commandes et commutateurs Dash
- Systèmes de direction et de freinage
- Fonctions d'assistance à la conduite
- Procédures d'urgence
- Inspection et entretien

Matériel fourni par Spartan RV Chassis.

Fonctionnement du système de mémoire de contrôle du conducteur

Cet article fournit des instructions de fonctionnement de base pour un système de mémoire de contrôle du conducteur.

Votre autocar peut être équipé d'un ensemble de mémoire qui vous permet de régler et de mémoriser différentes combinaisons de positions de siège, de volant, de pédale et de rétroviseur extérieur pour jusqu'à trois conducteurs.

Comment programmer une conduite Position

1. Positionnez le siège, les pédales, le volant et rétroviseurs extérieurs afin qu'ils soient réglés pour le voyage.
2. Avec la clé en position ON, appuyez et maintenez le bouton RÉGLER. Ensuite, appuyez et relâchez l'un des boutons étiquetés #1, #2 ou #3.
3. La position de chacun de ces composants est maintenant stockées dans la mémoire. Chaque fois que vous mettez le contact et appuyez sur la touche numérique appropriée, le siège, les pédales, le volant et les rétroviseurs extérieurs reviennent à cette position pré-réglée.

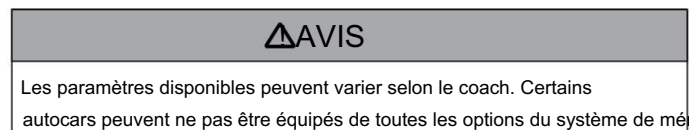

Guide de démarrage rapide de l'allumage sans clé Spartan e-ASK PKE

Cet article fournit un guide de démarrage rapide pour un autocar Spartan équipé d'un système d'allumage à bouton-poussoir (année modèle 2019 et plus récente). Ce système d'allumage/démarrage du véhicule utilise une clé électronique FOB au lieu d'une clé mécanique. L'interrupteur à bouton-poussoir est utilisé pour activer l'alimentation des accessoires et de l'allumage et pour contrôler le démarrage du moteur.

Clé FOB (fonctionnement et fonctionnalités e-FOB)

Les FOB ont des boutons de verrouillage/déverrouillage typiques qui peuvent être utilisés jusqu'à 50 mètres selon l'architecture et l'emplacement. Pour des raisons de sécurité, les signaux RF sont cryptés à l'aide de nombres générés aléatoirement. C'est ce qui permet au système de démarrer en appuyant sur un bouton. Le système utilise la messagerie LF/RF pour s'assurer qu'un FOB autorisé est à portée à l'intérieur du véhicule. Une combinaison de défis LF et de réponses RF offre une faible consommation d'énergie pour une longue durée de vie de la batterie.

FONCTIONNALITÉ FOB

Bouton	Fonction
Tout verrouiller	Verrouille toutes les portes
Déverrouiller l'entrée	Déverrouille les portes d'entrée
Verrouiller la cargaison	Verrouille les portes cargo dans l'ordre des sections A, B, C, D
Déverrouiller la cargaison	Déverrouille les portes cargo dans l'ordre des sections A, B, C, D



Appuyer sur un bouton du FOB devrait faire clignoter la LED plusieurs fois. La LED clignote également chaque fois qu'elle est localisée par une antenne. Cela se produit lorsque vous démarrez votre véhicule et que la recherche FOB près du siège du conducteur est lancée. Le FOB est alimenté par une batterie standard 2032 3V.

VOYANT

- Clignote en rouge lorsqu'un bouton est enfoncé sur la clé FOB et/ou lorsque l'on appuie sur la pédale de frein de l'autocar avec la clé FOB à portée
- Si le voyant ne clignote pas, vérifiez la pile du porte-clés et remplacez-la si nécessaire.

Interrupteur à bouton-poussoir

INTERRUPTEUR À BOUTON-POUSSOIR OPÉRATIONNEL

LES FONCTIONS

- Allumez, démarrez et éteignez le véhicule.
- Voyant vert/ambre pour la rétroaction du conducteur.



LAMPE VERTE

- Indique une authentification par clé valide.
- Clignote trois fois lorsque la clé n'est pas trouvée.
- Si l'entraîneur ne démarre pas et que le voyant clignote en vert, tenez la clé FOB jusqu'au bouton d'allumage pour voir si l'autocar démarre. Il peut s'avérer nécessaire de placer la clé FOB sur le tableau de bord tout en débranchant la batterie du châssis arrière pendant cinq minutes. Ensuite, allumez le coach pour permettre à la clé FOB d'être ré-authentifiée.
- Si la clé FOB n'ouvre pas les portes, cela peut être une indication d'une batterie faible dans la clé FOB.



LAMPE AMBRE

- Indique que l'alimentation du véhicule est activée dans ACC et modes IGN.
- La lampe est éteinte pour éviter la gêne du conducteur lorsque le véhicule est en marche.
- Clignote cinq fois pour indiquer un problème avec le système d'allumage. Un appel de service peut être nécessaire.



Opération Système

POUR UTILISER LES MODES IGN OU ACC SANS DÉMARRAGE DE L'AUTOCAR

- Appuyez une fois sur le bouton pour mettre le véhicule en mode ACC.
- Appuyez à nouveau sur le bouton pour mettre le véhicule en mode IGN.
- Appuyez à nouveau sur le bouton pour désactiver les modes ACC et IGN.

POUR DÉMARRER LE MOTEUR

Pour démarrer un autocar avec démarrage sans clé, la clé FOB doit être située à moins de trois ou quatre pieds du tableau de bord.

bouton. Activez le mode ACC et laissez le groupe d'instruments du tableau de bord s'allumer et l'indicateur "Wait to Start" sur le tableau de bord s'éteindre, puis procédez comme suit :

1. Appuyez et maintenez le frein de service.
2. L'authentification se produit - Voyant VERT ALLUMÉ.
3. Maintenez le bouton enfoncé pendant plus de 1,5 seconde.
4. Le moteur tourne et démarre.
5. Relâchez le bouton et le frein de service.

POUR ARRÊTER LE MOTEUR

1. Appuyez et maintenez le frein de service.
2. Placez la transmission au point mort.
3. Appuyez et relâchez le bouton.
4. Le moteur s'arrête.

Procédure d'opération standard

APPUYER POUR DÉMARRER

Appuyer sur le bouton de démarrage du moteur lancera le processus de détection d'un FOB à portée (J11P2 actif). Notre système cherchera dans la zone du conducteur. Si le FOB est à portée, il répondra par un seul clignotement. Si le FOB est autorisé. Notre système indiquera au moteur qu'il peut démarrer.

EN COURS

Une fois en marche, le FOB n'est pas nécessaire pour maintenir le véhicule en marche.

Remarque : Vous pouvez repartir sans votre FOB dans le véhicule.

Vous ne pourrez pas redémarrer le véhicule sans le FOB.

FERMER

Lorsque votre véhicule est en stationnement, une courte pression sur le bouton marche/arrêt éteindra le véhicule.

VERROUILLAGE (TYPIQUE)

Appuyez et maintenez le bouton Bouton 1 sur le clavier ou appuyez sur la fonction de verrouillage sur le FOB.

DÉVERROUILLAGE DE L'ENTRÉE (TYPIQUE)

Tapez le code à cinq chiffres suivi du bouton 1 ou appuyez sur la fonction de déverrouillage du FOB.

Remarque : La programmation de nouveaux codes dans votre clavier se trouve dans la section Fonctionnement et fonctionnalités du clavier (36444-03) - Section 3 sous Enseigner de nouveaux codes d'autorisation/d'accès au clavier. Ces informations se trouvent dans le fichier « 500-1300 Trimark

Passive Keyless Entry System Instructions on Spartan Chassis AUG 2019 REV 4 » dans Newgle.

VERROUILLAGE AUTOMATIQUE

Pause de stationnement		Description
Engagé	Actif	Le frein de stationnement est activé et le véhicule ne peut pas se déplacer. Le véhicule est considéré comme "non utilisé".
Désengagé	Flotter	Le véhicule se déplacera si aucun autre frein n'est appliqué. Le véhicule est considéré comme « en cours d'utilisation ». Cela est généralement causé par la mise en marche du véhicule.

VERROUILLAGE/DÉVERROUILLAGE AUTOMATIQUE

Le frein de stationnement est surveillé pour utiliser cette fonction de verrouillage automatique :

- Chaque fois que le frein de stationnement du véhicule s'active, une minuterie est lancée. Sept secondes plus tard, une séquence de verrouillage complet est effectuée.
- Chaque fois que le frein de stationnement du véhicule s'active, le porte d'entrée est déverrouillée.

FONCTIONNALITÉ D'ALARME

Remarque : Cette section s'applique uniquement aux autocars équipés d'un ensemble de sécurité.

ARMEMENT DE L'ALARME :

Effectuer un "verrouiller tout" avec le pavé tactile ou la clé FOB tentera de régler l'alarme.

Le mot « tentative » est utilisé ci-dessus car plusieurs conditions peuvent empêcher l'armement de l'alarme :

- Frein de stationnement non serré (en prise)
- Appui sur le bouton pour démarrer le véhicule
- Toutes les entrées de sécurité sont à l'état actif
- Toutes les entrées de porte entrouverte sont à l'état actif

RETOUR:

- Si vous activez l'alarme à partir du clavier, le système enverra une seule impulsion aux phares.
- Si vous activez l'alarme depuis le FOB, le système envoyera une seule impulsion aux phares.
- Si vous ne parvenez pas à activer, les voyants clignoteront 3 fois.

DÉSARMEMENT DE L'ALARME :

Le système d'alarme sera immédiatement désarmé si l'un des événements suivants se produit :

- Vous démarrez le moteur
- Tout signal de déverrouillage
- Le véhicule est mis en marche

ANNULATION DE L'ALARME :

Chacune de ces conditions annulera une alarme active :

- Le véhicule est mis en marche
- Le moteur est démarré
- Une commande de déverrouillage de n'importe quelle porte/compartiment
- La minuterie d'alarme expire

DÉCLENCHEMENT DE L'ALARME :

Après avoir armé l'alarme, si l'entrée de sécurité (J1P13) ou l'une des entrées de porte entrouverte est déclenchée, l'alarme s'activera.

Lorsqu'elle est active, la sirène se déclenche et les phares clignotent pendant une minute.

NOTE DE NEWMAR

- Le verrouillage de l'autocar à l'aide de la clé FOB déclenche automatiquement l'alarme, tant que toutes les portes sont fermées.
- Newmar ne programme pas l'alarme pour un « bip sonore ». Au lieu de cela, les phares clignoteront une fois (impulsion unique) pour indiquer quand les verrouillages/alarmes ont été activés. Les phares clignoteront trois fois (triple impulsion) si le système de sécurité ne s'active pas.
- Si l'autocar est équipé d'un détecteur de mouvement, il est armé avec l'alarme à moins que le détecteur de mouvement ou les capteurs de sécurité ne soient désactivés via l'interrupteur dans la zone du tableau de bord.
- Si l'utilisateur verrouille l'autocar à l'aide de la clé FOB alors qu'il se trouve à l'intérieur de l'autocar et procède à l'ouverture de la porte d'entrée ou s'approche du détecteur de mouvement alors qu'il est actif, l'alarme se déclenche.
- Si l'utilisateur veut verrouiller le coach sans le l'alarme, l'autocar peut être verrouillé manuellement via l'ensemble de verrouillage de la porte d'entrée, le commutateur de verrouillage de porte dans la zone du tableau de bord ou de la console côté passager et/ou le système SilverLeaf (le cas échéant).
- Si la sirène/alarme est active, l'alarme peut être arrêtée tout en utilisant la télécommande pour déverrouiller et/ou en activant le contact, ou en relâchant le frein de stationnement.



Source (s): 500-1300 Instructions du système d'entrée sans clé passive TriMark sur Spartan

Chassis AOÛT 2019 REV 4

Produit(s) : Cette source est associée à plus d'un produit. Référez-vous à Newgle pour plus d'informations sur le(s) produit(s) offert(s) pour l'année modèle de votre autocar

Comment remplacer la pile du porte-clés TriMark pour un Système d'allumage sans clé Spartan

Cet article fournit des instructions étape par étape pour remplacer une batterie dans un porte-clés Spartan Keyless Ignition.

Pour remplacer la pile du porte-clés :

1. Retirez la vis à l'arrière de la télécommande à l'aide d'un Tournevis cruciforme.
2. Tirez ou séparez le boîtier.
3. Séparez l'élastomère.
4. Poussez la batterie hors du support de batterie et remplacez-la par la pile neuve.
5. Remontez le porte-clés.

Le porte-clés ne doit pas perdre sa programmation après un changement de pile.

Écran de 15 pouces du groupe d'instruments valide Spartan (verre Dash) Guide de démarrage rapide

Cet article fournit un guide de référence rapide pour les indicateurs et les jauges du Spartan Valid Instrument Cluster 15"

Affichage (tiret en verre). Ces informations ne sont pertinentes que pour sélectionner des autocars haut de gamme construits sur un châssis Spartan.

Aperçu

Le groupe d'instruments valide est un dispositif d'affichage qui communique avec plusieurs pièces d'équipement sur l'autocar. Un affichage sélectionnable au centre fournit un système de menus qui est parcouru à l'aide des touches haut, bas, retour et OK sur le volant.

Les éléments d'affichage sélectionnables incluent :

- Luminosité de l'écran
- Messages d'alarme
- Paramètres
- Compteur kilométrique et économie de carburant
- Trajet 1 et Trajet 2
- Jauges d'informations sélectionnables
- Pression et température des pneus pour l'autocar et la remorque
- Régulateur de vitesse adaptatif

Avec l'autocar à l'arrêt et le frein de stationnement serré, le menu Réglages propose également les éléments suivants :

- Choix de remorque/véhicule tractable pour le pneu
 - Système de surveillance de la pression (TPMS)
- Volume sonore pour les alertes
- Unités de mesure pour vitesse/distance, température et pression
- Diagnostics pour le système, les diagnostics embarqués (OBD) et le réseau de zone de contrôleur (CAN-Bus)

L'affichage s'assombrit automatiquement pour la conduite de nuit lorsque les feux de position et les phares sont allumés.

NOTE DE NEWMAR

Le tableau de bord en verre Valid peut être personnalisé par Spartan et Newmar en fonction du modèle et de l'année de l'autocar, ainsi que de l'équipement standard et optionnel disponible. L'emplacement des jauges et des icônes sur le tableau de bord peut différer de ce qui est illustré, mais le fonctionnement du tableau de bord est le même.

Sécurité

AVERTISSEMENT

- La distraction au volant peut entraîner la perte de contrôle du véhicule.
- N'effectuez pas de réglages dans l'affichage sélectionnable sur le tableau de bord valide dans des conditions susceptibles d'affecter la sécurité personnelle ou la sécurité d'autrui.

AVERTIR

Le groupe d'instruments valide doit être entretenu uniquement par du personnel qualifié.

Naviguer dans l'affichage

BOUTONS DU VOLANT

Les boutons sur le côté droit du volant sont connectés directement au groupe d'instruments valide.

- Accueil - aller à l'écran principal.
- Entrée (OK) - effectuer une sélection.
- Retour - revenir en arrière d'un écran.
- Haut - fait défiler vers le haut dans une liste de sélections.
- Bas - fait défiler vers le bas dans une liste de sélections.



AFFICHER

L'affichage sélectionnable, situé au centre de l'écran, est contrôlé par les onglets de menu à gauche.

Déplacez les onglets vers le haut et vers le bas à l'aide des boutons haut et bas de la commande au volant. Chaque onglet a un affichage différent au centre.

Remarque : Certains éléments ne sont disponibles que lorsque le frein de stationnement est serré ou que la vitesse du véhicule est de 0 MPH (0 KM/H).

Nettoyer l'instrument valide

Écran de groupe

Le verre de l'écran du groupe d'instruments valide est traité avec un revêtement optique pour éviter l'éblouissement et la réflexion. Il doit être nettoyé uniquement avec un produit adapté, comme les lingettes optiques fournies avec l'écran, ou un nettoyant optique et un chiffon en microfibre.

AVERTISSEMENT

La surface de l'écran peut être endommagée si elle n'est pas traitée avec soin.

Indicateurs

Les indicateurs affichés sur le tableau de bord valide sont décrits [ci-dessous]. Les descriptions sont regroupées par zone.

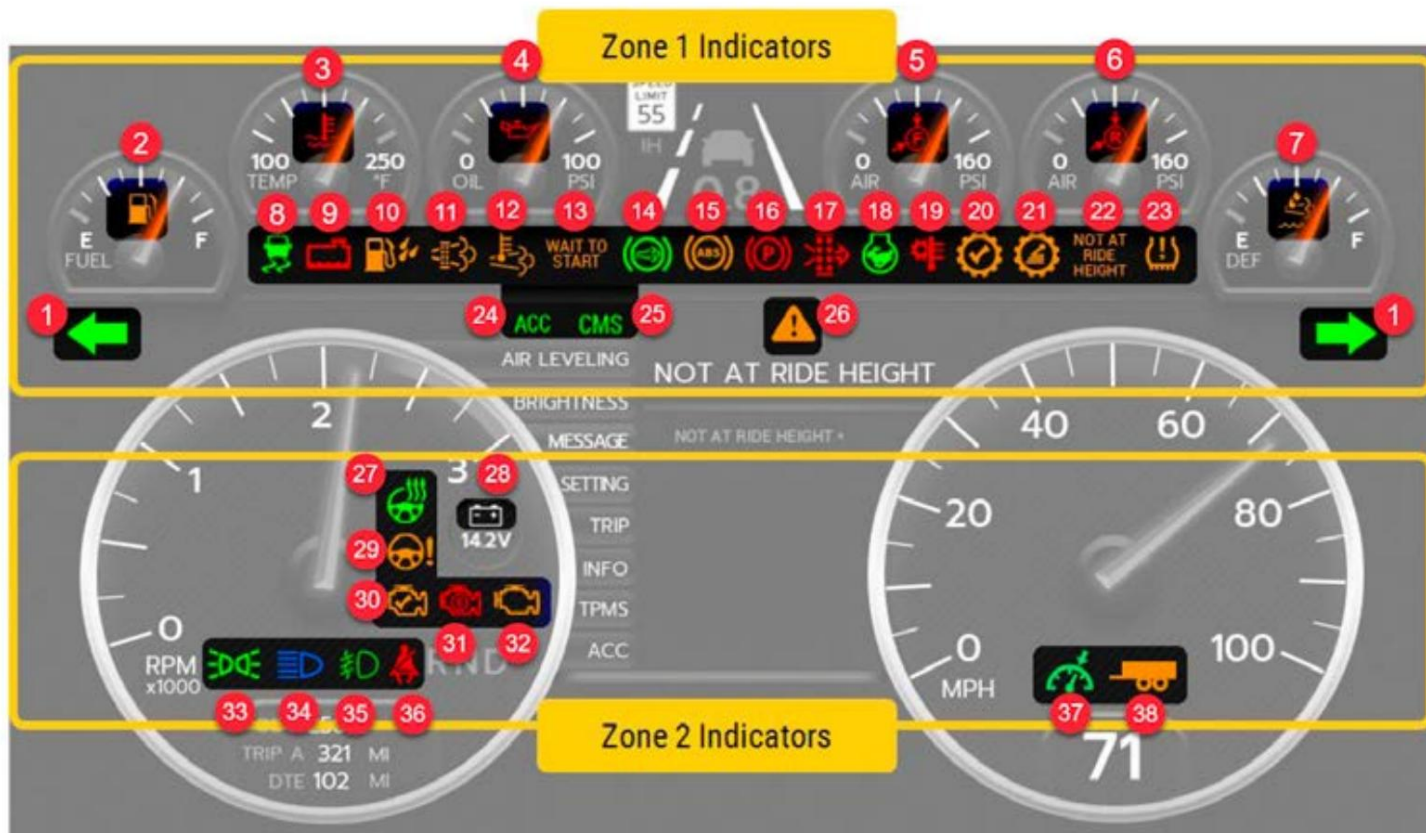

Nom du numéro	Nom du numéro	Nom du numéro	Nom du numéro
1	Clignotant	14	Frein auxiliaire
2	Faible niveau de carburant	15	Système de freinage anti-blocage
3	Température élevée du liquide de refroidissement	16	Frein de stationnement activé
4	Basse pression d'huile	17	Filtre à air restreint
5	Pression du réservoir de service avant	18	Ralenti élevé
6	Pression du réservoir de service arrière	19	Température de transmission élevée
7	Faible FED	20	Vérifier la transmission
8	Contrôle de traction automatique	21	Inhibition de la plage de transmission
9	Liquide de refroidissement bas	22	La suspension de l'autocar n'est pas à la hauteur de conduite
dix	Eau dans le carburant	23	Défaut TPMS
11	Filtre à particules diesel	24	Régulateur de vitesse adaptatif (le cas échéant)
12	Température d'échappement élevée	25	Système d'atténuation des collisions (le cas échéant)
13	Attendre pour démarrer	26	Message d'information, d'avertissement ou d'alarme critique
		27	Volant chauffant (le cas échéant)
		28	Batterie faible/élevée
		29	Défaut de colonne
		30	Vérifier le moteur
		31	Arrêter le moteur
		32	Témoin de dysfonctionnement (MIL)
		33	Feux de position
		34	Phares Haute Faisceau
		35	Phares antibrouillard
		36	Ceinture de sécurité non enclenchée
		37	Régulateur de vitesse
		38	Mode remorque (si équipé)

Jauges



Nom du numéro		Nom du numéro	
1	Niveau de carburant	9	Odomètre
2	Température du liquide de refroidissement du moteur	dix	Compteur de vitesse
3	Pression d'huile moteur	11	Cap, température extérieure
4	Pression pneumatique dans le circuit de frein de service secondaire (avant)	12	Horloge
5	Pression pneumatique dans le circuit de frein de service primaire (arrière)	13	Mobileye (si équipé)
6	Niveau FED	14	Centre de messagerie
7	Tachymètre	15	Affichage sélectionnable
8	Engrenage de transmission	16	Système d'atténuation des collisions OnGuard ACTIVE (le cas échéant)

Affichage sélectionnable

Utilisez les touches fléchées vers le haut et vers le bas sur la palette du volant de droite pour naviguer dans l'affichage sélectionnable. Les éléments répertoriés ci-dessous peuvent être affichés dans la zone sélectionnable :

- Nivellement à l'air
- Luminosité
- Messages
- Paramètres
- Voyage
- Infos
- TPMS (système de surveillance de la pression des pneus)
- ACC (régulateur de vitesse adaptatif)

Pour plus d'informations

Reportez-vous à la documentation de Valid dans Newgle pour plus de détails sur les sujets suivants :

- navigation par tiret
- indicateurs
- jauges
- affichage sélectionnable
- écrans supplémentaires (Mobileye, Message Center, OnGuard, appels entrants)
- nivellement à l'air
- menu de réglage
- Configuration du capteur TPMS
- informations, mises en garde et messages critiques

Source(s) : Valid Manufacturer Ltd Spartan RV Chassis / Newmar MY2023, 15" Display Valid Instrument Cluster Operation Manual (VDC00945, Rev A July 2022)

Produit(s) : Cette source est associée à plus d'un produit. Consultez Newgle pour plus d'informations sur le(s) produit(s) proposé(s) pour l'année modèle de votre autocar.

Châssis Spartan 3-Switch Pod Volant

Aperçu

Cet article fournit un aperçu du volant, des commandes des phares et des commandes d'essuie-glace sur un châssis Spartan équipé d'un volant à 3 interrupteurs et d'un affichage de tableau de bord en verre valide. Ce style de volant peut être installé dans certains autocars 2023 et plus récents construits sur un châssis Spartan.

Aperçu

À partir de l'année modèle 2023, Spartan est passé à un volant avec trois nacelles de commutation au lieu de deux. Le volant offre des panneaux de commande tactiles qui permettent au conducteur d'utiliser un certain nombre de commandes différentes.

fonctions sans jamais avoir à lâcher le volant. Il offre un contrôle du bout des doigts des essuie-glaces, des lave-glaces, des commandes du centre d'infodivertissement Xite et des commandes du menu de navigation du tableau de bord.



#	Fonction	Emplacement	Description
1	Corne	Centre	Le bouton du klaxon est situé au centre du volant. Pour actionner le klaxon, appuyez au centre du coussin du volant.
2	Fonction de contrôle du téléphone	Module de commutation gauche	Commande montée sur le volant pour répondre, refuser et mettre fin aux appels téléphoniques si un téléphone est couplé au centre d'infodivertissement du véhicule via Bluetooth®. Sélectionnez le bouton téléphone vert et rouge pour ces fonctions.
3	Essuie-glace Haut / Bas	Module de commutation gauche	Appuyez pour activer les essuie-glaces. Lorsqu'ils sont activés pour la première fois, les essuie-glaces fonctionnent à basse vitesse. Une seconde pression sur le bouton fait passer les essuie-glaces en grande vitesse. Chaque fois que vous appuyez sur le bouton, les essuie-glaces alternent entre basse et haute vitesse.
4	Essuie-glace désactivé	Commutateur gauche	Le bouton Off éteindra les essuie-glaces.
5	Lavage d'essuie-glace	Module de commutation gauche	Appuyez pour pomper et faire gicler du liquide sur le pare-brise. Si vous appuyez dessus alors que les essuie-glaces sont désactivés, les essuie-glaces effectuent environ 3 cycles, puis s'éteignent à nouveau.
6	Affichage variable de l'essuie-glace	Module de commutation gauche	Si le bouton est enfoncé une fois, et qu'il n'est pas enfoncé à nouveau dans les 30 secondes, les essuie-glaces émettront des 'impulsions' - ne complétant qu'un cycle et se répétant toutes les 30 secondes. Si le bouton est enfoncé une deuxième fois dans les 30 secondes, une fonction de balayage différé continu se produira. L'intervalle de temps retardé entre les cycles de balayage sera égal à l'intervalle de temps entre le moment où le bouton a été enfoncé la première et la deuxième fois. L'initiation de toute autre fonction d'essuie-glace annulera le réglage variable.
7	Colonne de télescope électrique Réglage (si équipé)	Commutateur gauche	Appuyez vers le bas ou vers le haut sur la bascule supérieure pour régler la hauteur de la colonne vers le haut ou vers le bas.
8	Colonne d'inclinaison électrique Réglage (si équipé)	Commutateur gauche	Appuyez vers le bas ou vers le haut sur la bascule inférieure pour régler l'inclinaison de la colonne vers le haut ou vers le bas.
9	Phare Flash	Commutateur central Cosse	Lorsque les phares sont 'OFF' et que ce bouton est enfoncé, les phares s'allument aussi longtemps que le bouton est maintenu enfoncé. L'inverse se produit si les phares sont 'ON'.
dix	Flash de feu de position	Commutateur central Cosse	Lorsque les feux de position sont sur « ON » et que ce bouton est enfoncé, les feux de position s'éteignent aussi longtemps que le bouton est maintenu enfoncé. L'inverse se produit si les feux de position sont 'OFF'.
11	Source	Commutateur central Cosse	Modifiez le mode source (sortie multimédia) pour le système d'infodivertissement Xite.

12	Jouer pause	Commutateur central Cosse	Lire ou mettre en pause la sortie multimédia pour le système d'infodivertissement Xite.
13	Muet	Commutateur central Cosse	Désactivez la sortie multimédia pour le système d'infodivertissement Xite.
14	Monter le son	Commutateur central Cosse	Augmentez le volume de la sortie multimédia pour le système d'infodivertissement Xite.
15	Baisser le volume	Commutateur central Cosse	Baissez le volume de la sortie multimédia pour le système d'infodivertissement Xite.
16	Retour pré-réglé / Dernière chanson	Commutateur central Cosse	Revenir à la fonction pré-réglée précédente ou à la dernière chanson pour la sortie multimédia du système d'infodivertissement Xite.
17	Pré-réglage avant/morceau suivant	Commutateur central Cosse	Passer à la fonction ou à la chanson pré-réglée suivante pour la sortie multimédia du système d'infodivertissement Xite.
18	Maison	Commutateur droit Cosse	Naviguez dans les menus du tableau de bord à l'aide des boutons de commande situés sur la partie droite du volant. Appuyez sur le bouton HOME pour revenir aux menus dans leur ordre d'origine.
19	▷◁◂◃	Commutateur droit Cosse	Naviguez dans les menus du tableau de bord à l'aide des boutons de commande situés sur la partie droite du volant. Appuyez sur le bouton OK pour accéder au menu en surbrillance.
20	Flèche vers le HAUT	Commutateur droit Cosse	Naviguez dans les menus du tableau de bord à l'aide des boutons de commande situés sur la partie droite du volant. Appuyez sur la flèche HAUT pour mettre un menu en surbrillance.
21	Flèche vers le bas	Commutateur droit Cosse	Naviguez dans les menus du tableau de bord à l'aide des boutons de commande situés sur la partie droite du volant. Appuyez sur la flèche vers le BAS pour mettre un menu en surbrillance.
22	DOS	Commutateur droit Cosse	Naviguez dans les menus du tableau de bord à l'aide des boutons de commande situés sur la partie droite du volant. Appuyez sur le bouton RETOUR pour revenir au dernier menu affiché.
23	Réglage de l'effort de direction / Conduite confort	Commutateur droit Cosse	Appuyez vers le bas ou vers le haut sur la bascule supérieure pour diriger les efforts de contrôle vers le haut ou vers le bas.
24	Réglage de la pédale	Commutateur droit Cosse	Appuyez vers le bas ou tirez vers le haut pour déplacer les pédales réglables vers l'avant ou vers l'arrière.

Tige de direction gauche



RÉGULATEUR DE VITESSE

CROISIÈRE OFF/ON

Pour activer la fonction Cruise Control, placez le sélecteur sur la position ON. Pour désactiver la fonction Cruise Control, placez le sélecteur sur la position OFF.

RÉGLER LA CROISIÈRE

Pour utiliser le régulateur de vitesse, placez le sélecteur sur la position ON. Pour régler la vitesse, appuyez sur le bouton situé à l'extrémité du levier de direction gauche. Accélérez ensuite jusqu'à la vitesse souhaitée et appuyez sur le bouton situé à l'extrémité de la manette pour régler la vitesse.

⚠ AVERTISSEMENT

N'utilisez pas le régulateur de vitesse lorsque les conditions de conduite ne permettent pas de maintenir une vitesse constante, par exemple dans une circulation dense ou sur des routes sinueuses, verglacées, enneigées, glissantes ou sur des routes à revêtement meuble. Le non-respect de cette précaution pourrait provoquer une collision ou une perte de contrôle du véhicule, pouvant entraîner des blessures corporelles ou des dommages matériels.

REPRISE/ACCÉLÉRATION DE LA CROISIÈRE

Si le régulateur de vitesse a été précédemment désactivé en raison de l'application des freins, les vitesses de croisière peuvent être reprises en déplaçant le sélecteur sur la position R/A.

Pour augmenter la vitesse du régulateur de vitesse alors que le régulateur de vitesse est déjà engagé, déplacez le sélecteur sur la position R/A et le régulateur de vitesse accélérera jusqu'à une position de réglage plus élevée.

Pour diminuer la vitesse du régulateur de vitesse alors que la vitesse de croisière est déjà engagée, appuyez et maintenez enfoncé le bouton Set à l'extrémité de la manette pour diminuer la vitesse de croisière définie.

PHARES À FEUX DE ROUTE

Lorsque l'interrupteur des phares est allumé, tirez la manette vers vous pour allumer et éteindre les feux de route.

Fonctionnement de l'interrupteur de remorquage lourd du châssis Spartan

Cet article fournit des informations sur la fonction de commutation du mode de remorquage lourd pour le châssis Spartan. Newmar a commencé à implémenter cette fonctionnalité sur les autocars King Aire au cours de l'année modèle 2021 (2021 ECO 347), et elle est désormais disponible sur d'autres modèles sélectionnés.

Le commutateur de remorquage lourd est connecté au système d'étiquette proportionnelle électronique, qui améliore la répartition du poids sur l'essieu traîné, l'essieu moteur et l'essieu directeur en mode de remorquage lourd. Les points de consigne ne peuvent pas être modifiés par le propriétaire de l'autocar ; cependant, un technicien de service Spartan avec le mot de passe peut accéder et définir les points de consigne EPTC.



Exemple : Le réglage d'usine pour un King Aire 2021 est de 92,5 avec l'interrupteur de remorquage lourd en position OFF et de 107,5 avec l'interrupteur de remorquage lourd en position ON. Les paramètres se trouvent dans le menu de réglage de la hauteur de caisse sous "SYSTEM/EPTC/ADJ TRAILER PROPORTION".



Les paramètres sont susceptibles d'être modifiés à tout moment en fonction des poids et resteront inchangés par l'entraîneur propriétaire.

Système de contrôle de freinage intégré Curt Spectrum

Fonctionnement sur châssis Spartan

Cet article fournit des instructions de fonctionnement de base pour un système de commande de freinage intégré Curt Spectrum sur un châssis Spartan.

Modes et indicateurs sur LED

Afficher

L'affichage LED indique le réglage de la sortie lorsque la commande est activée. Il est utilisé pour configurer et surveiller la commande de frein et peut être utilisé lors du dépannage.

Il existe quatre modes de fonctionnement et trois séquences d'indicateurs.



Appuyez sur le bouton de commande pour basculer entre les modes.

COMMANDE MANUELLE (ROUGE PROGRESSION)

L'activation manuelle de la commande de frein est utilisée dans les situations où une réduction lente de la vitesse est souhaitable. Lorsque la commande manuelle est enfoncée, la commande de frein commence à serrer les freins de la remorque.

La commande manuelle peut être configurée pour permettre 100 % de la puissance de l'unité aux freins de la remorque ou pour limiter la puissance au réglage de la commande de sortie. Cette fonction est configurée lors de l'installation via un petit interrupteur à l'arrière de l'appareil. L'unité de commande de frein est réglée en usine avec le commutateur en position "limité à la commande de sortie".

La sortie s'affiche à l'écran lorsque la commande manuelle est actionnée. L'activation des feux de freinage avec la commande manuelle est également un paramètre optionnel. Certains circuits de véhicules de remorquage ne permettent pas d'alimenter les feux de freinage à partir d'une deuxième source. Dans ces applications, la fonction de feu stop peut être désactivée à l'aide d'un deuxième petit interrupteur à l'arrière de l'unité. La connexion du feu de freinage (fil rouge) est toujours nécessaire pour activer la commande de frein Spectrum™ avec l'interrupteur dans l'une ou l'autre position.

- Maintenez le bouton enfoncé pendant n'importe quel mode active la sortie frein manuel.
- La sortie manuelle fonctionne en fonction du temps et augmente avec le temps.
- Les LED rouges s'allument en séquence proportionnellement à la sortie du frein.
- Réglez le gain en processus actif en tournant le bouton dans le sens des aiguilles d'une montre pour augmenter et dans le sens inverse des aiguilles d'une montre pour diminuer le gain tout en maintenant le bouton enfoncé.
- Relâcher la touche revient au mode précédent.

CONTRÔLE DE LA LUMINOSITÉ (BLANC PROGRESSION)

- État de contrôle par défaut
- Tourner le bouton dans le sens des aiguilles d'une montre augmentera la luminosité.
- Tourner le bouton dans le sens inverse des aiguilles d'une montre diminuera la luminosité.

CONTRÔLE DE SORTIE (PROGRESSION DU VERT AU ROUGE)

La commande de puissance établit la puissance maximale disponible pour les freins de la remorque lors du freinage. La seule exception serait lorsque la commande manuelle est configurée pour un freinage à 100 %.

La commande de sortie peut être ajustée lors de la configuration initiale, lorsque la charge de la remorque change, lorsque différentes remorques sont utilisées ou lorsqu'un réglage est nécessaire pour changer les conditions de route ou de conduite.

- Tourner le bouton dans le sens des aiguilles d'une montre augmente la puissance de freinage.
- Tourner le bouton dans le sens inverse des aiguilles d'une montre diminue la puissance de freinage.
- Le vert représente le réglage le plus bas et le rouge le réglage le plus élevé.

- Après 10 secondes sans intervention de l'utilisateur, l'interface passe en mode luminosité et l'écran se met en veille.

- Appuyez et maintenez enfoncé le bouton pour activer Contrôle manuel.

CONTRÔLE DE LA SENSIBILITÉ (PROGRESSION DU BLEU AU ROUGE)

La commande de sensibilité ajuste l'agressivité des freins de la remorque. Le réglage de la sensibilité n'a aucun effet sur la commande manuelle. La commande de sensibilité peut être ajustée en fonction des préférences individuelles du conducteur, des changements de charge de la remorque ou des conditions routières changeantes.

- Tourner le bouton dans le sens des aiguilles d'une montre augmente la sensibilité.
- Tourner le bouton dans le sens inverse des aiguilles d'une montre diminue la sensibilité.
- Le bleu représente le réglage le plus bas, tandis que le rouge représente le réglage le plus élevé.
- Après 10 secondes sans intervention de l'utilisateur, l'interface passe en mode luminosité et l'écran se met en veille.

INDICATEUR DE CALIBRAGE (RAMP-UP)

- Indique quand la commande de frein s'auto-étalonne.
- Se produit lorsque l'alimentation est appliquée à la commande de frein et une remorque est connectée.
- Le bouton s'allume sept fois en vert dans le sens des aiguilles d'une montre.

INDICATEUR DE SURCHARGE (CLIGNOTEMENT ROUGE ET JAUNE)

- Indique que la commande de frein est en condition de surcharge ou de court-circuit.
- Les LED clignent successivement en rouge et jaune jusqu'à ce que la condition de surcharge est supprimée.

INDICATEUR DÉCONNECTÉ (BLEU CLIGNOTANT)

- Indique quand la remorque a été déconnectée (clignotant) ou si les freins sont enfoncés sans remorque attelée (fixe tant que la pédale de frein est enfoncée).

Essai routier et ajustement

La sortie et la sensibilité peuvent être ajustées pour obtenir des arrêts doux et fermes. Les réglages de sortie et de sensibilité ne doivent être effectués qu'à l'arrêt, avec la transmission en position de stationnement ou au point mort, le frein de stationnement serré, le pied relâché de la pédale de frein et aucune activation de la commande manuelle. Les paramètres de sortie et de sensibilité s'allumeront quelques secondes après les réglages et passeront ensuite en mode luminosité.

En commençant par le réglage de la puissance, roulez vers l'avant sur une surface pavée ou en béton sèche et plane. À environ 25 mph, appliquez les freins du véhicule. Si le freinage de la remorque est insuffisant, réglez la commande de sortie en tournant le bouton d'affichage LED dans le sens des aiguilles d'une montre. Si les freins de la remorque se bloquent, réglez la commande de sortie en tournant le bouton dans le sens antihoraire. Répétez ce processus jusqu'à ce que les arrêts soient fermes, juste avant le verrouillage.

Une fois la sortie réglée, réglez la sensibilité en roulant vers l'avant à environ 25 mph et appuyez sur la pédale de frein. Le véhicule et la remorque doivent s'arrêter en douceur. Si l'arrêt semble lent et qu'un freinage plus agressif est souhaité, réglez le niveau de sensibilité en tournant le bouton d'affichage LED dans le sens des aiguilles d'une montre. Si la butée semble trop agressive, réglez le niveau de sensibilité en tournant le bouton dans le sens antihoraire.

Effectuez plusieurs arrêts à différentes vitesses et ajustez la sensibilité jusqu'à ce que les arrêts soient lisses et fermes. Un léger ajustement de la commande de sortie peut également être souhaitable.

Pour plus d'informations, reportez-vous au manuel du contrôleur de frein Curt Spectrum à Newgle.

Procédures de remorquage recommandées pour les camping-cars construits

Sur châssis Spartan

Fournit les procédures de remorquage recommandées fournies à Newmar par Spartan Motors Chassis, Inc. en août 2017.

INFORMATIONS SUR L'ENTRAÎNEUR

- Poids nominal brut du véhicule (PNBV)
- Poids nominal brut sur l'essieu avant (GAWRF)
- Hauteur hors tout du véhicule à hauteur de caisse (comprend A/C, satellite, etc.)
- Longueur hors tout du véhicule
- Mesure du porte-à-faux avant (centrer la roue avant à l'avant de l'autocar)
- Mesure du sol au corps de l'entraîneur au niveau du pneu avant
- Type de suspension avant (essieu droit ou IFS)
- Taille des pneus de l'essieu directeur
- L'entraîneur est-il capable de retenir l'air ?

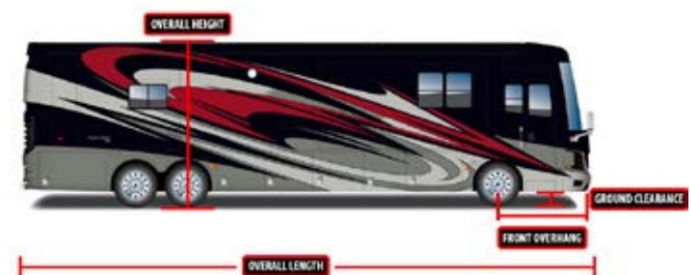

Informations sur le remorquage

LIT PLAT OU BAS GARÇON

- Généralement utilisé uniquement en cas de dommages importants ou de pannes d'air complètes
- Vérifier que l'angle d'approche pour charger le véhicule n'endommagera pas la carrosserie tout au long du processus de chargement

- Retirez le pare-pierres arrière avant de charger le véhicule
- Mesurer la hauteur totale de l'autocar une fois chargé sur

bande-annonce

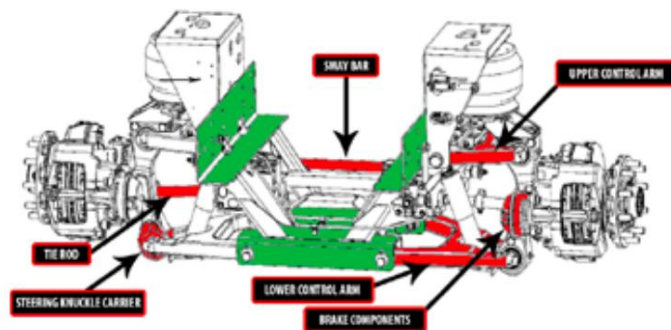
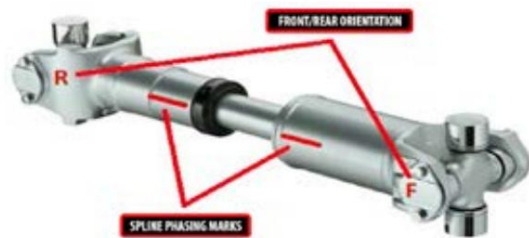

Le cadre du châssis et le berceau de suspension (représentés en vert) sont les points de levage appropriés pour le remorquage.

DÉPANNEUSE

- Le levage des roues est préférable, mais le levage du châssis/berceau est acceptable
- TOUJOURS remorquer le véhicule par l'avant
- Retirez le pare-pierres arrière avant de charger le véhicule
- Vérifiez que la suspension pneumatique retient l'air (ne remorquez jamais un véhicule avec des ressorts pneumatiques dégonflés)
- Vérifiez que le montage de remorquage avant n'endommagera pas les autres composants du véhicule
- L'arbre de transmission doit être complètement retiré avant remorquage
- L'arbre de transmission doit être marqué pour le phasage des cannelures et l'orientation avant/arrière avant le retrait.
- Fournir une source d'air auxiliaire de la dépanneuse au véhicule remorqué
- Vérifiez que les freins de stationnement resteront desserrés, sinon, les freins à ressort devront être mis en cage
- Le contacteur d'allumage du véhicule doit être en position OFF pendant le remorquage
- Réinstallez l'arbre d'entraînement en utilisant les marques faites lors du retrait, installez de nouvelles sangles et serrez les boulons
- ¼ -28 = 13-18 pi-lb, 5/16 -24= 30-35 pi-lb, 3/8 - 24=45-60 pi-lb, ½ -20=115-135 pi. Kg.

AVERTISSEMENT

Ne fixez pas d'appareils de remorquage (crochets, chaînes, sangles, etc.) aux bras de suspension supérieurs et inférieurs, aux bras oscillants, aux supports d'oscillation, aux composants de frein, aux tirants, aux bras de direction ou aux ensembles de porte-fusées de direction.

AVIS

AVIS DE NON-RESPONSABILITÉ : En aucun cas, Spartan Motors ne pourra être tenu responsable de toute réclamation, perte ou dommage de quelque nature que ce soit, prévisible ou non, subi à la suite du remorquage d'un véhicule. Rien de ce qui est contenu dans les présentes ne doit constituer une hypothèse de risque de la part de Spartan Motors concernant le remorquage d'un véhicule.



Systèmes d'avertissement de collision





Fonctionnement du système d'avertissement de collision Mobileye (Modèle : Série 6)

Cet article fournit des instructions de fonctionnement de base pour le système d'avertissement de collision Mobileye en option (modèle : série 6).

Guide de référence rapide

Certains de ces paramètres peuvent être verrouillés.

FONCTIONNALITÉ	IMAGE	EXPLICATION	AJUSTEMENT
Collision frontale Avertissement Avant urbain Avertissement de collision		L'icône de véhicule rouge avertit d'une collision arrière imminente jusqu'à 2,7 secondes avant. Actif à n'importe quelle vitesse. La même icône de véhicule rouge avertit d'une éventuelle collision à basse vitesse, inférieure à 19 MPH. Cette alerte se différencie du FCW par le son de l'alerte. Alertes UFCW avec un double bip contre FCW qui alerte avec une série de bips. Cette fonctionnalité agit également comme un pare-chocs virtuel.	Cette alerte ne peut pas être ajustée, désactivée ou mise en sourdine. Si le système est éteint, aucun avertissement ne sera émis.

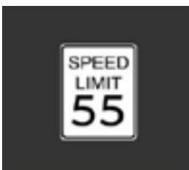
Départ de voie Avertissement		Alerte lorsque le véhicule quitte la voie de circulation sans clignotants. L'icône de voie jaune apparaît lorsqu'elle n'est pas active, l'icône de voie blanche apparaît lorsqu'elle est active. Affiche les deux voies à tout moment. Marquage de voie en pointillés pour le côté départ. Actif au-dessus de 40 MPH Remarque Newmar : Sur certains modèles, une fonction de rétroaction haptique fera vibrer le siège pour alerter le conducteur.	Pour régler le système Mobileye, veuillez vous référer aux menus des paramètres. 0=OFF ; 1 =ON
Surveillance et avertissement de progression		Affiche le temps, en secondes, jusqu'au véhicule qui précède lorsque ce temps atteint 2,5 secondes ou moins. L'icône verte du véhicule signifie une progression sûre ; l'icône devient rouge lorsque le temps d'espacement est de 0,6 seconde ou moins. Remarque : si les chiffres apparaissent sombres, cela indique des conditions de faible visibilité (mauvais temps, lumière directe du soleil, saleté sur le pare-brise, etc.). Le système continue de fonctionner, mais la capacité de détection peut être réduite.	Pour régler le système Mobileye, veuillez vous référer aux menus des paramètres Niveaux disponibles : 0,1-2,5 secondes.
Collision entre piétons Avertissement Détection des piétons Avertissement		L'icône piéton rouge avertit d'une collision imminente avec un piéton ou un cycliste. Opérationnel pendant les heures de clarté uniquement. Actif sous 31 MPH. L'icône piéton verte apparaît dans la zone définie comme la « zone de danger ». Le temps de collision n'est pas critique, pas d'alerte audio.	Cette alerte ne peut pas être ajustée ou désactivée.
Feux de route intelligents Contrôle (facultatif)		Allume/éteint automatiquement les feux de route en fonction du niveau de lumière et de la distance relative par rapport aux autres véhicules. L'icône verte signifie que la commande est activée. L'icône bleue signifie que la fonction est active. Actif au-dessus de 21 MPH.	Pour régler le système Mobileye, veuillez vous référer aux menus des paramètres. 0 = DÉSACTIVE ; 1 = MARCHÉ
Panneau de limitation de vitesse (Facultatif)		Le panneau de limitation de vitesse clignote lorsque le véhicule dépasse la limite de vitesse. Le panneau de limitation de vitesse détecté s'affiche sous la forme d'une grande icône pendant une seconde, puis se minimise et s'affiche en tant que dernier panneau de vitesse affiché. La vitesse actuelle du véhicule peut être affichée dans le coin supérieur droit (fonctionnalité en option). Le dernier panneau de limitation de vitesse connu peut être affiché dans le coin supérieur gauche (fonction facultative).	Pour régler le système Mobileye, veuillez vous référer aux menus des paramètres Il y a 6 niveaux disponibles.

NOTE DE NEWMAR

Selon le modèle et l'année de l'autocar, ces informations peuvent être affichées sur le moniteur à distance rond de Mobileye ou intégrées dans le Xite Infotainment et/ou le tableau de bord numérique du châssis.

Pour plus d'informations, contactez Mobileye au (877) 867-4900.

Source(s) : Guide de référence rapide XiteSolutions Mobileye (V. 20190122.01)

Produit(s) : Cette source est associée à plus d'un produit. Consultez Newgle pour plus d'informations sur le(s) produit(s) proposé(s) pour l'année modèle de votre autocar.

Atténuation des collisions Meritor Wabco OnGuardACTIVE Opération Système

Cet article fournit de brèves instructions de fonctionnement pour un système d'atténuation des collisions Meritor Wabco OnGuardACTIVE.

Aperçu

OnGuard ACTIVE de WABCO est un système de sécurité active basé sur un radar qui offre un régulateur de vitesse adaptatif, un avertissement de collision avant et une atténuation de collision. OnGuard ACTIVE détecte les objets devant et mesure la position et la vitesse du véhicule par rapport aux autres véhicules sur la route pour avertir le conducteur d'une éventuelle collision en fournissant des avertissements sonores, visuels et haptiques. Le système appliquera les freins pour réduire les risques et la gravité des collisions par l'arrière.

OnGuard ACTIVE n'est pas destiné à remplacer à tout moment le contrôle du véhicule par le conducteur. En tant que conducteur, vous gardez le contrôle de votre véhicule et déterminez les actions nécessaires pour une utilisation en toute sécurité.

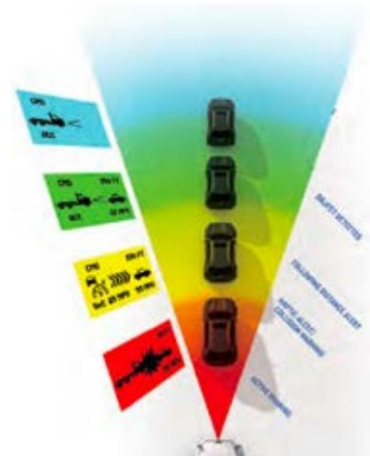

Contrôle de croisière adaptatif

Le régulateur de vitesse adaptatif (ACC) ajuste automatiquement la vitesse de votre véhicule lorsqu'il est en mode régulateur de vitesse et tente de maintenir un ensemble après un intervalle de 3,6 secondes lorsqu'il y a un véhicule devant vous. L'ACC fonctionne avec le régulateur de vitesse conventionnel pour maintenir la vitesse de croisière définie lorsque la voie devant vous est dégagée et ajuste automatiquement la vitesse du véhicule pour maintenir l'intervalle de suivi défini lorsqu'un véhicule devant vous est détecté.

Système d'atténuation des collisions

Le système d'atténuation des collisions (CMS) d'OnGuard ACTIVE aide le conducteur à reconnaître et à réagir aux scénarios de conduite dangereux qui pourraient entraîner une collision par l'arrière. Le système réagit en envoyant des avertissements, en réduisant automatiquement le couple moteur et en appliquant les freins de base. Le CMS d'OnGuard ACTIVE fournit des alertes visuelles et sonores via un affichage sur le tableau de bord de la cabine. Si une collision potentielle se prépare et que le conducteur ne prend aucune mesure pour ralentir le véhicule, la fonction de freinage actif d'OnGuard ACTIVE émet un avertissement haptique (impulsion de freinage courte) et ralentit automatiquement le moteur. Si une collision potentielle existe toujours et que le conducteur n'a toujours pas pris les mesures appropriées, le CMS d'OnGuard ACTIVE appliquera les freins de base. Lorsque OnGuard ACTIVE applique les freins de votre véhicule, vos feux de freinage s'allument.

L'application de freinage actif est destinée à aider le conducteur à éviter ou à réduire la gravité d'une collision par l'arrière. Le conducteur doit prendre les mesures correctives appropriées en réponse à l'avertissement de collision. Les avertissements OnGuard ACTIVE ne seront pas émis en dessous d'une vitesse du véhicule de 15 mph.

Conduite sécuritaire du véhicule

Plusieurs facteurs peuvent affecter les intervalles de suivi définis et créer des considérations de conduite supplémentaires. Lors de l'utilisation d'un véhicule équipé du système d'atténuation des collisions OnGuard ACTIVE, il est important de se rappeler :

- OnGuard ACTIVE ne doit être considéré que comme un aide et n'est pas destiné à remplacer le contrôle du conducteur sur le véhicule à tout moment.
- Comme le régulateur de vitesse en général, l'ACC ne doit pas être utilisé lorsque les conditions météorologiques, la surface de la route ou les conditions nécessitent des intervalles de suivi plus longs et votre contrôle total sur la vitesse du véhicule. Ces conditions peuvent inclure : neige, grésil, pluie, brouillard, givrage, etc.
- Lorsque vous conduisez votre véhicule, utilisez toujours des techniques de conduite sécuritaires. Le conducteur est toujours l'élément le plus important dans la conduite sécuritaire d'un véhicule.
- OnGuard ACTIVE est uniquement destiné à faciliter la réaction et le temps de réponse. OnGuard ACTIVE ne remplace pas un freinage correct du conducteur et doit être considéré uniquement comme un système d'assistance au conducteur.

AVERTISSEMENT

OnGuard est conçu pour créer une décélération élevée du véhicule (sans intervention du conducteur) dans certaines situations. Pour réduire le risque de blessures causées lors de la décélération du véhicule activée par OnGuard, tous les occupants du véhicule doivent être correctement assis et correctement attachés ou retenus pendant le fonctionnement du véhicule. Tous les objets détachés doivent être sécurisés afin qu'ils ne volent pas vers l'avant et ne causent pas de blessures lors d'un événement de décélération. L'utilisation d'OnGuard dans des véhicules non équipés de ceintures de sécurité peut exposer les passagers non attachés à des blessures dues à une décélération soudaine du véhicule déclenchée par le système, malgré la conformité du véhicule aux normes de sécurité applicables.

Événements imprévus

Le système d'atténuation des collisions OnGuard ACTIVE est conçu pour prévenir et/ou atténuer autant d'accidents que possible. La technologie radar n'est pas parfaite; dans chaque système, il est possible qu'un événement de freinage involontaire se produise.

Dans les rares cas où vous rencontrez une fausse alerte ou un événement de freinage involontaire, vous pouvez rencontrer la séquence d'événements suivante :

- Moins de 0,4 seconde de freinage.
- Les feux stop du camion et de la remorque s'allumeront.
- Votre écran d'affichage OnGuard ACTIVE passera à un avertissement de collision (rouge).
- Votre écran d'affichage OnGuard ACTIVE changera à un avertissement de collision (rouge) et émettre un court avertissement sonore.
- Si vous n'avez pas activé l'ACC, vous pouvez appuyer sur l'accélérateur et continuer votre route.
- Si l'ACC est enclenché, suivant votre véhicule configuration, vous devrez peut-être simplement réappliquer le bouton du régulateur de vitesse ou éteindre et rallumer l'ACC. Il est possible que vous perdiez la capacité d'accélérer le véhicule pendant une courte période (quelques secondes).

Limites du système

Le OnGuard ACTIVE CMS freine les objets mobiles et stationnaires situés directement devant votre véhicule et ne fonctionne pas lorsque votre vitesse est inférieure à 15 mph ou supérieure à 77 mph. En conséquence, OnGuard ACTIVE :

- Ne réagira pas et ne vous alertera pas des objets traversant devant vous ou du trafic venant en sens inverse.
- Ne doit pas être utilisé pour suivre les véhicules de tête lorsqu'ils traversent une courbe prononcée ou une route sinueuse.
- Ne doit pas être utilisé pour suivre des objets plus petits (ex. motos, cyclomoteurs, vélos, piétons, etc.)
- Ne doit pas être utilisé pour alerter les conducteurs des véhicules en une voie adjacente.

Les conducteurs doivent tenir compte des conditions de la route et de tout autre facteur qu'ils rencontrent lorsqu'ils choisissent comment réagir aux alertes qu'ils reçoivent du système OnGuard ACTIVE.

Source(s) : Conseils pour les pilotes du système OnGuard Active Collision Mitigation

Produit(s) : Cette source est associée à plus d'un produit. Consultez Newgle pour plus d'informations sur le(s) produit(s) proposé(s) pour l'année modèle de votre autocar.

Détection de blocage

Le capteur peut détecter s'il est bloqué en fonction du nombre d'objets présents. Cela peut être causé par la neige, la glace, de fortes pluies ou même un pare-buffle devant le véhicule. Si un blocage est détecté, le radar émettra un code d'erreur correspondant. Ce code d'erreur reste actif jusqu'à ce que le radar détecte à nouveau avec succès un champ de vision dégagé. Couper et remettre le contact n'efface pas ce code défaut.

La détection de blocage ne fonctionne que lorsque le véhicule est en mouvement, c'est-à-dire qu'à l'arrêt, un blocage n'est pas identifié et un défaut d'activation correspondant n'est pas réinitialisé. Il existe deux types de blocage différents :

- **blocage complet**, c'est-à-dire que le capteur radar ne détecte aucun objet
- **une portée de détection réduite**, c'est-à-dire que le radar perd presque tous les objets sur de courtes distances (cela peut être causé par de fortes pluies ou des chutes de neige, par exemple)

La détection d'un blocage complet prend 2 minutes en roulant à des vitesses supérieures à 20 km/h. Un blocage causé par une réduction d'autonomie due à de mauvaises conditions météorologiques (neige, pluie) peut prendre plus de temps selon les conditions.

La conduite dans des zones sans trafic devant et presque sans objets au bord de la route (par exemple, des régions désertiques) peut également entraîner une erreur de blocage car le radar ne détecte aucun objet.

Source(s) : Description du système actif OnGuard Version 1 (08.2017)

Produit(s) : Cette source est associée à plus d'un produit. Consultez Newgle pour plus d'informations sur le(s) produit(s) proposé(s) pour l'année modèle de votre autocar.



Systèmes de carburant

Châssis Moteur diesel Carburant

Cet article fournit des informations concernant le carburant du moteur diesel du châssis, le bouchon de remplissage de carburant et le processus de ravitaillement.

IMPORTANT

Consultez les informations du fabricant de votre châssis concernant le carburant et les mélanges de carburant recommandés, les additifs et les exigences d'entretien.

AVERTISSEMENT

Proposition 65 de la CALIFORNIE : Respirer les gaz d'échappement d'un moteur diesel vous expose à des produits chimiques reconnus par l'État de Californie comme pouvant causer le cancer et des malformations congénitales ou d'autres troubles de la reproduction.

- Toujours démarrer et faire fonctionner le moteur dans un puits zone ventilée.
- Si dans un espace clos, évacuez l'évacuation vers le dehors.
- Ne modifiez pas ou n'altérez pas le système d'échappement.
- Ne faites pas tourner le moteur au ralenti sauf si nécessaire.

Pour plus d'informations, rendez-vous sur www.P65avertissements.ca.gov/diesel.

Faire le plein/remplir le réservoir

La jauge de carburant indique la quantité de carburant restant dans le réservoir de carburant. Évitez de manquer de carburant.

Lors du ravitaillement de votre véhicule :

1. Mettez votre véhicule en stationnement (P).
2. Arrêtez le moteur.
3. Retirez le bouchon du réservoir en le faisant tourner
mouvement dans le sens inverse des aiguilles d'une montre jusqu'à ce qu'il tourne.
4. Tirez pour retirer le capuchon.
5. Sélectionnez la bonne qualité de carburant comme spécifié par le fabricant du moteur et remplissage.
 - Rappel : Pour les autocars nécessitant du liquide d'échappement diesel (DEF), vérifiez le niveau de DEF chaque fois que l'autocar fait le plein.



⚠ DANGER

Toutes les veilleuses, les appareils et leurs allumeurs (voir les instructions d'utilisation) doivent être éteints avant le ravitaillement en carburant des réservoirs de carburant et/ou des contenants de propane. Peut provoquer l'inflammation de vapeurs inflammables, ce qui peut provoquer un incendie ou une explosion et entraîner la mort ou des blessures graves.

⚠ AVERTISSEMENT

Ne remplissez jamais les réservoirs de carburant à plus de 95 % de leur capacité de liquide. Cela pourrait les rendre plus susceptibles de se rompre à la suite d'un impact, provoquant éventuellement un incendie et entraînant des blessures graves et la mort par brûlure. Ne mélangez pas de l'essence ou de l'alcool avec du carburant diesel. Ce mélange pourrait provoquer une explosion pouvant entraîner des blessures graves ou la mort. Ne remplissez pas les réservoirs de carburant en présence d'étincelles, de flammes nues ou de chaleur intense. Ceux-ci pourraient enflammer le carburant et causer de graves brûlures.

Aperçu du fluide d'échappement diesel (DEF) pour la classe A Autocars diesel

Cet article donne un aperçu du réservoir de DEF installé sur un autocar diesel de classe A. Le fluide d'échappement diesel (DEF) est conçu pour être utilisé dans les systèmes antipollution des moteurs diesel et aide à protéger l'environnement des contaminants nocifs.

Le réservoir de DEF nécessitera un remplissage au minimum environ tous les deux ravitaillements en carburant diesel en fonction de la capacité du réservoir de DEF. Des capacités de réservoir de 10, 13 et 15 gallons sont disponibles. Pour connaître la capacité du réservoir d'un autocar, veuillez contacter le fabricant du châssis, car Newmar ne dispose pas de cette information.

La consommation de DEF est d'environ 2 % de la consommation de carburant, selon le fonctionnement du véhicule. Pour chaque 50 gallons de carburant diesel consommé, environ 1 gallon de DEF sera consommé.

Certains véhicules sont équipés d'un orifice de remplissage de DEF à distance. S'il en est équipé, le port à distance est directement en face du réservoir de DEF de l'autre côté du véhicule et a un capuchon bleu sur le port de remplissage. Les pièces de DEF, telles que le bouchon de remplissage ou le réservoir, sont fournies par le fabricant du châssis et ne sont pas disponibles via le service des pièces Newmar.

**⚠ IMPORTANT**

La consommation de DEF varie en fonction des conditions ambiantes et de l'application du véhicule.

Raccord d'air comprimé auxiliaire sur poussoir diesel Entraîneurs

Cet article fournit un aperçu opérationnel de la connexion du système d'air de l'autocar sur un autocar à poussoir diesel.

Vue d'ensemble du raccord d'air arrière

Un raccord d'air comprimé auxiliaire est fourni à l'arrière de l'autocar dans le compartiment moteur sur certains autocars à poussoir diesel. Cette connexion peut être utilisée pour gonfler le système d'air à partir d'une source extérieure (comme un compresseur d'air d'atelier) ou pour utiliser le système d'air de l'autocar et un tuyau pour gonfler des flotteurs, des pneus de vélo ou des pneus de voiture. Si nécessaire, le compresseur peut être utilisé pour gonfler un pneu d'autocar en cas d'urgence lorsque d'autres sources d'air comprimé ne sont pas disponibles ; cependant, cela prendra un certain temps en raison de la faible pression d'air.

Lors de l'utilisation de l'air de la connexion, le moteur doit tourner pour faire fonctionner le compresseur. La pression d'air est régulée par le régulateur d'air du système d'air du châssis.

La pression approximative peut être surveillée par les jauges sur le tableau de bord. Les raccords d'air sont fournis et raccordés par le fabricant du châssis.

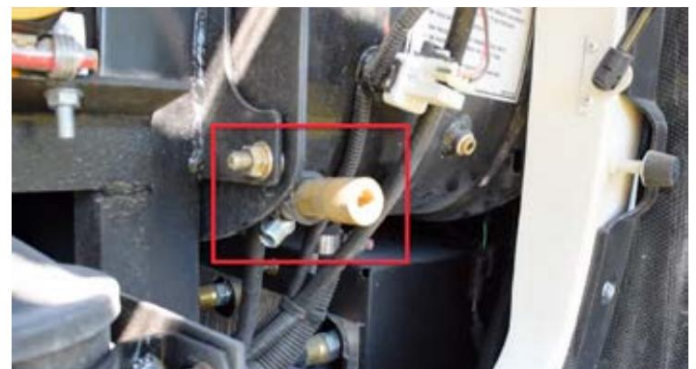

⚠AVIS

Vous n'avez peut-être pas assez de pression d'air pour gonfler correctement les pneus, mais vous devriez pouvoir en avoir assez pour vous rendre au centre de service de pneus le plus proche.

Vue d'ensemble du raccord d'air avant

De nombreux autocars ont également une connexion à l'avant de l'autocar sous le capot près du générateur côté conducteur. Cette connexion (sur certains autocars) permettra uniquement d'utiliser la pression d'air comme connexion client pour un usage externe et ne permettra pas à l'air comprimé d'entrer dans le système. Les autocars raccordés de cette manière auront un orifice de valve Schrader supplémentaire pour permettre la pressurisation pendant la production.

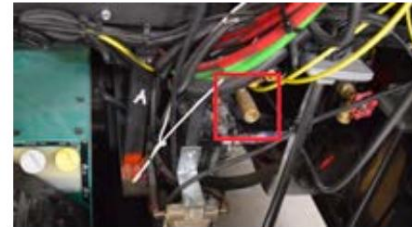
**Systemes de nivellement****⚠AVERTISSEMENT**

Ne soulevez pas les roues du sol lors de la mise à niveau de l'autocar. Le véhicule peut tomber et/ou avancer ou reculer sans avertissement, ce qui peut entraîner des blessures graves ou la mort.

⚠AVERTISSEMENT

N'essayez jamais de déplacer l'unité avec les vérins de mise à niveau déployés. Inspectez toujours visuellement les vérins avant de vous déplacer pour vous assurer qu'ils sont complètement rétractés, qu'ils sont en position de rangement et que le système est éteint.

⚠AVERTISSEMENT

N'utilisez jamais un système de mise à niveau avec une personne ou un animal domestique sous l'appareil. Des blessures graves ou la mort peuvent en résulter !

⚠AVERTISSEMENT

Assurez-vous que le sol sur lequel vous êtes garé supportera le poids de votre unité. Souvent, un matériau qui semble "sûr" à niveler ne supportera pas le poids aux points de vérin de nivellement. Soyez prudent lors du nivellement sur de l'asphalte chaud, du sable et de l'herbe, car le poids de l'appareil peut faire s'enfoncer les vérins dans le sol. Des coussinets peuvent devoir être placés sous les vérins pour répartir le poids sur une plus grande surface. Regardez toujours sous votre appareil avant le nivellement pour vous assurer que les vérins sont exempts de débris et d'autres matériaux étrangers qui pourraient interférer avec le nivellement.

Entretien et maintenance**⚠IMPORTANT**

Le système de mise à niveau doit être cyclé au moins une fois par mois pour maintenir le système en état de fonctionnement.

Séquence de fonctionnement du nivellement et du coulissement complet du mur

Cet article fournit des instructions étape par étape pour mettre à niveau l'autocar et faire fonctionner les glissières.

⚠IMPORTANT

Dans le passé, Newmar a recommandé de niveler l'entraîneur avant de déployer les glissières. Depuis 2015, Newmar fait la recommandation suivante pour l'extension et la rétraction des glissières.

Les camping-cars, comme tous les véhicules, se déplacent de manière flexible. La flexion peut être différente en raison du terrain et des points d'appui de l'entraîneur (reposant sur des pneus ou des vérins). Au fur et à mesure que l'entraîneur fléchit, ce mouvement est plus perceptible à l'extérieur sur un coulissement plus large.

Étendre les diapositives et Nivellement de l'entraîneur

1. Garez l'autocar sur un terrain de camping raisonnablement plat.
2. Laissez l'autocar à hauteur de conduite avec de l'air dans l'air coussins (si équipés de suspension pneumatique) ou sur suspension normale (autocars sans suspension pneumatique).
3. Branchez l'entraîneur à l'alimentation à quai (si disponible) ou démarrez le générateur pour augmenter la tension pour un meilleur fonctionnement coulissant.

- Regardez la "révélation" ou "écart" des deux verticaux les garnitures murales autour des coulisses pour s'assurer qu'il y a suffisamment d'espace pour que la garniture ne frotte pas lors de l'extension de la coulisse. Si l'écart semble bon, le coulissement peut être actionné.
- Remarque : Le plus souvent, l'écart sera plus beau lorsque assis sur les pneus avec la suspension pneumatique gonflée (à hauteur de caisse), et non sur les vérins.

⚠ IMPORTANT

Dans le cas peu probable où la garniture coulissante présente des dégagements inadéquats, essayez de mettre à niveau ou de repositionner l'autocar et de revérifier les dégagements avant d'étendre le coulissement.

- Vérifiez que le chemin du coulisseau est dégagé et libre de tout objet environnant, à la fois à l'intérieur et à l'extérieur de l'autocar.
- Une fois les conditions appropriées remplies, suivez les instructions d'utilisation affichées dans votre autocar pour prolonger les coulissements (image à titre d'exemple uniquement).
- Videz la suspension pneumatique (si équipé). Cette étape est incluse dans le processus de mise à niveau automatique pour la plupart des coachs.
- Déployez les vérins de mise à niveau.



Rétracter les valets et Glissières

- Rétractez les vérins de mise à niveau.
- Démarrez le coach.

- Laissez la suspension pneumatique du coach se remplir et revenir à hauteur de caisse (les unités sans suspension pneumatique reviendront à une suspension normale).
- Arrêtez le moteur.
- Vérifiez que le chemin du coulisseau est dégagé et libre de tout objet environnant, à la fois à l'intérieur et à l'extérieur de l'autocar. Cela inclut l'eau ou les débris qui peuvent s'être accumulés sur le toit coulissant ou l'avant supérieur.

⚠ IMPORTANT

Les débris laissés sur le toit ou le toit peuvent empêcher le coulissement de se fermer correctement lorsqu'il est rétracté, ainsi que les bras de verrouillage mécaniques de se fermer correctement lorsque le coulisseau est étendu.

- Pour un mur coulissant complet, inspectez visuellement l'avant garniture verticale pour un dégagement adéquat avant la rétraction complète (lorsque l'espacement de la garniture coulissante peut être observé). L'espacement doit être uniforme de haut en bas (voir l'image pour référence).

⚠ IMPORTANT

Dans le cas peu probable où la garniture coulissante présente des dégagements inadéquats, essayez de mettre à niveau ou, si nécessaire, de repositionner l'entraîneur et de revérifier les dégagements avant de rétracter complètement le coulisseau.

- Rétractez les glissières. Inspectez tous les coulisseaux pour rétraction.
- Si l'autocar est équipé de bras de verrouillage manuels, assurez-vous de les verrouiller.
- Débranchez l'autocar de l'alimentation à quai lorsque vous êtes prêt à partir.

Fonctionnement du système de mise à niveau HWH (modèle : série 725)

Cet article fournit des instructions étape par étape pour l'utilisation d'un système de nivellement contrôlé par ordinateur HWH (modèle : série 725).

⚠ IMPORTANT

Il est important de permettre au système de mise à niveau HWH d'exécuter le cycle complet et de s'éteindre lorsqu'il fonctionne en mode magasin. Le système rétractera complètement les vérins et s'éteindra. Si le système est éteint avant l'arrêt automatique, il est possible que les vérins ne se soient pas complètement rétractés. De plus, inspectez visuellement les vérins avant le départ pour vous assurer qu'ils sont complètement rétractés et que le dessous de votre appareil est prêt pour le voyage.

Fonctions de contrôle

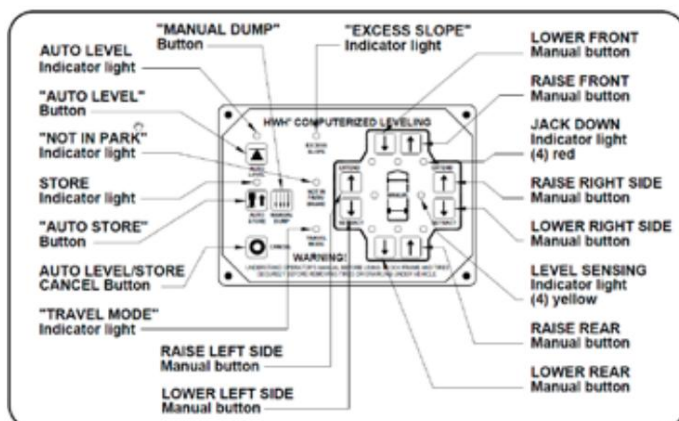

BOUTONS DE COMMANDE	
Annuler	Appuyez sur ce bouton pour arrêter toute opération du système de mise à niveau.
Niveau automatique	Appuyez sur ce bouton à tout moment pour démarrer la fonction de mise à niveau automatique.
Magasin automatique	Appuyez sur ce bouton pour rétracter les quatre vérins en même temps.
Vidage manuel	Il s'agit d'un bouton manuel pour évacuer l'air de la suspension du véhicule.
Étendre (flèches vers le haut)	Ces boutons prolongeront leurs paires de crics respectives pour soulever le véhicule.
Rétracter (BAS Flèches)	Ces boutons rétracteront leurs paires de vérins respectives pour abaisser le véhicule.
INDICATEURS LUMINEUX	
Indicateur de niveau automatique Lumière	Ce voyant clignote pendant la fonction de mise à niveau automatique.
Voyant de magasin	Ce voyant clignote pendant la fonction de mémorisation automatique.
Lumière de pente excessive	Ce témoin s'allume lorsque le système de mise à niveau ne peut pas mettre le véhicule à niveau.
Lumières de nivellement	Les quatre voyants jaunes sont des indicateurs de détection de niveau. Lorsqu'un voyant jaune est allumé, il indique que son côté, son extrémité ou son coin du véhicule est bas. Pas plus de deux lumières doivent être allumées en même temps. Lorsque les quatre voyants jaunes LEVEL sont éteints, le véhicule est de niveau.
Feux de détresse	Les quatre voyants rouges entourant les indicateurs de niveau jaunes sont des voyants d'AVERTISSEMENT vers le bas. Ils ne fonctionnent que lorsque le contact est en position "ON" ou "ACC", le système est activé et les vérins sont étendus d'environ 1 pouce.
Pas dans le feu de stationnement/frein	Cet indicateur s'allume lorsque le frein manuel/auto n'est pas activé et que le bouton "AUTO LEVEL" est enfoncé.
Voyant du mode voyage	Ce témoin s'allume lorsque le contact est mis, lorsque les vérins sont rétractés et qu'aucun voyant d'AVERTISSEMENT rouge n'est allumé.
Maître Jacks Down Lumière d'alarme	Il s'agit d'une lumière montée dans le tableau de bord séparé de l'écran tactile. Il s'allume lorsqu'un ou plusieurs vérins sont sortis et que le contact est sur "ON".
Avertisseur sonore	Il s'agit d'un avertissement de jacks down. Il retentira si le voyant d'avertissement principal "JACKS DOWN" est allumé.

NOTE DE NEWMAR

Les vérins fonctionneront avec la clé en position ACC ou ON ; cependant, l'avertisseur sonore retentira si les prises sont abaissées alors que la clé est laissée en position ON.

Version MP24.3151, 17FEB21

Instructions générales

Maintenez un dégagement suffisant dans toutes les directions pour le véhicule, les extensions de pièce, les auvents, les portes, les marches, etc.

Si vous vous gardez sur un sol meuble ou sur un revêtement en asphalte, un bloc de bois ou un tampon doit être placé sous chaque cric.

Appuyez sur le bouton "Annuler" ou tournez le contacteur d'allumage sur "Arrêt" à tout moment pour arrêter le fonctionnement du système.

Chaque fois qu'un processus de nivellement hydraulique est interrompu, il est recommandé de rétracter les vérins conformément à la section de rétraction des vérins, puis de redémarrer le processus de nivellement.

Si le frein à main/auto n'est pas activé lorsque le bouton « Auto Level » est enfoncé, le voyant « Not in Park/Brake » s'allume. Lorsque le bouton "Auto Level" est relâché, le voyant "Not in Park/Brake" s'éteint. La fonction de nivellement automatique ne démarre pas.

Version MP34.0232, 07AUG13

Préparation au voyage

⚠ IMPORTANT

Avant de voyager, les voyants d'avertissement rouges du cric doivent être éteints, le voyant "Mode de déplacement" doit être allumé et le véhicule doit être à la bonne hauteur pour le déplacement.

Si les feux ne sont pas adaptés au déplacement, rétractez le cric comme décrit dans la section Rétraction du cric.

Si les vérins sont rétractés mais qu'un voyant rouge "Avertissement" est allumé, le système doit être réparé.

Toute extension de pièce ou toboggan de générateur doit être complètement rétracté avant de voyager.

⚠ AVERTISSEMENT

Ne déplacez pas le véhicule tant que les vérins de mise à niveau sont toujours en contact avec le sol ou en position déployée. Ce véhicule est équipé de vérins à action droite. Déplacer le véhicule avec les vérins de mise à niveau étendus peut causer de graves dommages aux vérins et/ou au véhicule ET créer un danger pour la conduite. Ne vous fiez pas uniquement aux voyants d'avertissement. Il est de la responsabilité de l'opérateur de vérifier que tous les vérins sont complètement rétractés en position de rangement/déplacement et que le véhicule est à la bonne hauteur de conduite pour le déplacement.

Contactez le service [Newmar] avant de déplacer un véhicule qui n'est pas à la bonne hauteur de déplacement

Si les vérins ne peuvent pas être rétractés conformément à la section Rétraction des vérins, rétractez les vérins conformément à la section Rétraction manuelle des vérins. Le système doit alors être vérifié.

⚠ AVIS

Si le véhicule est garé ou entreposé avec les crics sortis pendant une période prolongée et que les crics ne se rétractent pas complètement, rallongez les crics jusqu'au sol, puis rétractez-les à nouveau.

Version MP34.0232, 07AUG13

Nivellement hydraulique automatique Commande (écran tactile HWH Contrôles)

1. Placer la transmission dans la position recommandée pour garer le véhicule et serrer le frein de stationnement. Éteignez le moteur de l'autocar. Mettez le contact sur la position "Accessoire".

△AVIS

Un ou deux voyants jaunes de niveau sur l'écran tactile du système de mise à niveau peuvent être allumés à tout moment lorsque le contact du véhicule est en position « Marche » ou « Accessoire » et que le frein de stationnement est serré.

2. À ce stade, l'opérateur peut vouloir vérifier les crics et placer un tampon sous chaque cric si le sol ne supporte pas le véhicule.

△AVERTISSEMENT

Avant d'appuyer sur le bouton 'Auto Level', l'opérateur doit s'assurer que toutes les personnes et tous les objets sont éloignés du véhicule. L'air sera évacué de la suspension du véhicule et le véhicule s'abaissera immédiatement après avoir appuyé sur le bouton « Auto Level ».

3. Appuyez une fois sur le bouton « Niveau automatique ». Après en sélectionnant un site raisonnablement de niveau et en s'assurant que le site supportera le poids unitaire sur les crics, le voyant de niveau automatique commencera à clignoter. Le système commencera à vider l'air de la suspension du véhicule. Après environ 25 secondes, le processus de mise à niveau commence.

△IMPORTANT

Pendant les procédures de mise à niveau automatique, appuyer sur le bouton « Niveau automatique », « Mémorisation automatique » ou « Annuler » sur l'écran tactile HWH arrêtera la fonction de mise à niveau automatique.

Lorsqu'un cric s'étend d'environ 1 pouce, son voyant d'avertissement rouge individuel sur l'écran tactile s'allume. Le voyant « Travel Mode » de l'écran tactile s'éteint. Si le contact est en position ON, l'avertisseur sonore retentit.

SÉQUENCE DE NIVEAU AUTOMATIQUE

Pendant la séquence de mise à niveau automatique, une fois que le système a déployé les vérins appropriés pour mettre le véhicule à niveau et a éteint les voyants jaunes de niveau, le système stabilise alors le véhicule.

△AVIS

Le léger soulèvement subi pendant la procédure de stabilisation n'est normalement pas suffisant pour causer un problème de niveau pour le camping-car.

SITUATION DE PENTE EXCESSIVE

Dans le cas où les vérins ne parviennent pas à niveler l'autocar, le voyant « Excess Slope » s'allumera. Une pente excessive se produit lorsqu'un ou deux vérins s'étendent complètement sans éteindre le voyant de niveau jaune. Le système ne stabilisera pas le véhicule si le témoin Excess Slope s'allume. Un ou plusieurs vérins ne peuvent pas être étendus. Le système s'éteindra, laissant le voyant Excess Slope allumé. Le témoin Excess Slope reste allumé pendant deux minutes si le contact est en position "On" ou "Acc".

Rétractez les crics et déplacez le véhicule vers une position plus horizontale ou nivelez le véhicule aussi près que possible conformément à la section Fonctionnement hydraulique manuel. Le bouton Auto Store fonctionnera si le voyant Excess Slope est allumé. Les boutons fléchés manuels vers le haut et vers le bas fonctionneront avec le voyant Excess Slope allumé. Le bouton Auto Level ne fonctionnera pas si le voyant Excess Slope est allumé.

RETRACTATION AUTOMATIQUE DU CRIC

Démarré le moteur et appuyez sur le bouton "Auto Store". Le voyant du magasin clignotera. Le véhicule devrait commencer à revenir à la bonne hauteur de conduite. Les vérins avant se rétracteront pendant 5 secondes avant que les vérins arrière ne commencent à se rétracter. Au fur et à mesure que chaque vérin se rétracte, son voyant rouge "Avertissement" s'éteint. Le système s'éteindra automatiquement 1 minute après l'extinction des quatre voyants rouges « Avertissement » individuels.

△AVERTISSEMENT

Ne déplacez pas le véhicule tant que les vérins de mise à niveau sont toujours en contact avec le sol ou en position déployée. Ce véhicule est équipé de vérins à action droite. Déplacer le véhicule avec les vérins de mise à niveau déployés peut causer de graves dommages aux vérins et/ou au véhicule et créer un danger pour la conduite.

Ne vous fiez pas uniquement aux voyants d'avertissement. Il est de la responsabilité de l'opérateur de vérifier que tous les crics sont complètement rétractés en position de rangement/déplacement et que le véhicule est à la bonne hauteur de caisse.

Le véhicule peut être déplacé dès que les voyants rouges sont éteints, que les crics sont en position Store/Travel et que le voyant vert « Travel » est allumé, si le véhicule est à la bonne hauteur de caisse pour se déplacer.

△IMPORTANT

Si un voyant rouge et un avertisseur sonore s'allument pendant le trajet, les crics doivent être vérifiés dès qu'un emplacement de stationnement sûr est trouvé.

Version MP34.2751 06OCT20

Fonctionnement hydraulique manuel

Placer la transmission dans la position recommandée pour garer le véhicule et serrer le frein de stationnement. Mettez le contact sur la position "Accessoire".

Placez des coussinets sous les pieds du cric si le sol ne supporte pas le véhicule sur les crics.

Appuyez sur le bouton "Dump". Attendez que tout l'air soit évacué de la suspension du véhicule.

Le véhicule peut être mis à niveau à l'aide des boutons manuels d'extension (flèche vers le haut) sur la moitié droite du panneau. Si un voyant jaune de détection de niveau est allumé, ce côté, cette extrémité ou ce coin du véhicule est bas. Il est préférable de niveler d'abord le véhicule d'un côté à l'autre, si nécessaire, avant l'avant vers l'arrière.

AVIS

Les vérins s'étendent (ou se rétractent) par paires pour soulever (ou abaisser) un côté ou une extrémité du véhicule. Tout cric non utilisé pour le nivellement peut être prolongé jusqu'au sol. Cela offre une stabilité supplémentaire contre le vent et l'activité dans le véhicule. Les crics utilisés pour stabiliser le véhicule une fois le nivellement terminé doivent soulever légèrement le véhicule après avoir touché le sol.

IMPORTANT

Ne continuez pas à appuyer sur un bouton d'extension pendant plus de dix (10) secondes après que cette paire de vérins est complètement étendue.

Lorsque la mise à niveau est terminée, tournez le contacteur d'allumage en position "Off".

Version MP34.333 07AUG13

Entretien

NIVEAU D'HUILE

Tout entretien doit être effectué dans le cadre de l'entretien normal de l'autocar.

Le niveau d'huile doit être vérifié lors de l'achat du véhicule, puis une fois tous les deux ans. Plus souvent s'il y a une fuite d'huile dans le système.

Tout équipement hydraulique HWH, y compris les crics, les glissières et les marchepieds, doit être complètement rétracté avant de vérifier le niveau de liquide. Le réservoir d'huile fait partie de l'ensemble pompe/collecteur. Le niveau d'huile est vérifié et rempli par le bouchon de reniflard. Nettoyez toute saleté du reniflard/bouchon de remplissage avant de le retirer.

Le niveau d'huile doit être à moins d'un pouce du haut du réservoir. La plupart des bouchons de reniflard ont une jauge. Le niveau de liquide doit se situer entre le bas de la jauge et le repère central.

**AVIS**

Un remplissage excessif du réservoir peut provoquer une fuite d'huile par le bouchon du reniflard.

NOTE DE NEWMAR

Le système de nivellement hydraulique a été rempli de Dexron/Fluide de transmission Mercon pendant la production. Vérifiez périodiquement les niveaux de liquide dans le système de mise à niveau lorsque vous utilisez le bouchon de reniflard/la jauge. Le niveau du réservoir doit rester entre les rainures de niveau d'huile lorsque les vérins sont rétractés. Ajouter du liquide au besoin. Changez le liquide s'il est contaminé.

IMPORTANT

Avant de retirer le bouchon du reniflard, soit pour vérifier le niveau d'huile, soit pour utiliser un tournevis à douille de 1/4", nettoyez tous les débris du haut du réservoir. Avant de remettre le bouchon du reniflard dans le réservoir, retirez tous les éclats de peinture ou autres débris de la jauge, y compris les débris à l'intérieur du tournevis à douille 1/4".

Version MP44.000A 13NOV17

Source(s) : Manuel de l'opérateur du système de nivellement série 725 contrôlé par ordinateur HWH (ML55155, Rév. 09NOV15)

Produit(s) : Cette source est associée à plus d'un produit. Consultez Newgle pour plus d'informations sur le(s) produit(s) proposé(s) pour l'année modèle de votre autocar.

Conseils de dépannage du système hydraulique HWH

PROBLÈME

Cet article fournit des conseils de dépannage pour les composants suivants :

- Glissières hydrauliques HWH
- Glissières de générateur hydraulique HWH
- Marches d'entrée hydrauliques HWH
- Vérins de nivellement hydrauliques HWH

Si l'un ou l'ensemble de ces composants hydrauliques HWH ne fonctionne pas, suivez les étapes de dépannage avant de contacter Newmar ou HWH.

SOLUTION

Si la pompe fonctionne pendant une durée cumulée d'environ trois minutes tout en actionnant les vérins HWH, le ou les coulisseaux, le coulisseau du générateur ou le marchepied, le système s'éteindra et la pompe cessera de fonctionner. Ceci s'applique uniquement aux autocars équipés d'une marche HWH.

Si, pour une raison quelconque, la pompe ne fonctionne pas pour un équipement HWH, il peut être nécessaire de réinitialiser le système HWH. Si ce verrouillage se produit, l'alimentation du système de commande HWH doit être coupée avant que les composants du système ne fonctionnent.

Autocars équipés de HWH

Bouton de réinitialisation

Les autocars actuels équipés d'un système de marchepied HWH ont également un interrupteur de réinitialisation HWH installé dans la commande principale panneau, permettant à l'utilisateur de réinitialiser le tableau de commande HWH.

1. Appuyez sur le commutateur de contact momentané et maintenez-le enfoncé pendant environ cinq secondes pour réinitialiser le système.



Source : Manuel de l'opérateur HWH série 725 contrôlé par ordinateur (ML56701)



Systèmes de direction

Vue d'ensemble de la direction Comfort Drive™ (effort de direction)

Cet article fournit des informations sur Comfort Drive™, un système de direction intelligent qui s'adapte à vos entrées tout en travaillant activement pour éliminer les frottements, créant un volant à redressement automatique qui vous permet de naviguer dans les virages avec plus de confiance et moins d'effort.

Des caractéristiques telles que la direction Comfort Drive™ de Newmar permettent une maniabilité facile avec juste une légère prise sur le volant, ce qui élimine la corvée de la conduite sur de longues distances.



Opération

Pour utiliser la fonction Comfort Drive, dirigez simplement l'autocar comme vous le feriez avec n'importe quel autre véhicule et ajustez les paramètres en fonction de vos préférences en matière d'effort de direction. Un réglage plus bas rend l'autocar plus facile à diriger, tandis qu'un réglage plus élevé demande plus d'efforts.

Bouton de réglage du tableau de bord

Sur les autocars dotés d'un bouton de réglage situé sur le tableau de bord, tournez le bouton jusqu'au réglage souhaité.



Volant Spartan via

Commandes de pod à 2 commutateurs et

Affichage de tableau de bord en verre valide

Sur certains autocars Spartan, le réglage Comfort Drive peut être modifié à l'aide des commandes situées sur le côté droit du volant. Les paramètres peuvent être visualisés et ajustés sur le Spartan Valid Glass Dash.



Dans le menu sur le tableau de bord en verre :

1. Naviguez jusqu'à « Comfort Drive » sur l'écran à l'aide des flèches vers le haut et vers le bas.
2. Appuyez sur le bouton "OK" sur le volant pour sélectionner.
3. Une fois sur l'écran « Comfort Drive », utilisez les flèches haut et bas pour naviguer jusqu'au réglage de confort souhaité (1-5).
4. Appuyez sur le bouton "OK" sur le volant pour confirmer le réglage souhaité.

Volant Spartan via

Commandes de module à 3 commutateurs

À partir de l'année modèle 2023, certains autocars Spartan (Ventana, Dutch Star, New Aire, Mountain Aire, London Aire, Essex et King Aire) sont équipés d'un volant à 3 interrupteurs. Le réglage Comfort Drive peut être modifié à l'aide d'un interrupteur à bascule de réglage alternatif situé derrière le boîtier de volant droit.

Ce commutateur permet au conducteur de régler l'effort de direction sans faire défiler l'affichage du tableau de bord en verre valide menus.



Volant Freightliner Commandes via OmniView Tableau de bord

Sur certains autocars Freightliner, le réglage Comfort Drive peut être modifié à l'aide des commandes situées sur le côté gauche du volant. Les paramètres peuvent être visualisés et ajustés sur le tableau de bord Freightliner OmniView.



Depuis le menu du tableau de bord :

1. Accédez à « Configuration du véhicule » sur l'écran à l'aide des flèches vers le haut et vers le bas.
2. Appuyez sur le bouton "OK" sur le volant pour sélectionner.
3. Naviguez jusqu'à « Effort de direction » sur l'écran à l'aide des flèches vers le haut et vers le bas.

4. Appuyez sur le bouton "OK" sur le volant pour sélectionner.
5. Utilisez les flèches vers le haut (PLUS) et vers le bas (MOINS) pour naviguer jusqu'au réglage d'effort de braquage souhaité.
6. Appuyez sur "OK" pour sélectionner le réglage souhaité. Ce réglage sera mémorisé dans le système et ne devra être modifié que si le système revient au réglage par défaut ou si un deuxième conducteur préfère un réglage supérieur ou inférieur.

À partir de l'année modèle 2023, certains autocars Freightliner (Kountry Star, Ventana, Dutch Star, New Aire) ont l'effort de direction réglé en usine dans le menu Favoris du menu Valid Glass Dash. Le réglage peut être ajusté à l'aide des flèches vers le haut et vers le bas sans faire défiler les menus du Glass Dash.

NOTE DE NEWMAR

À partir de l'année modèle 2023, le bouton Favoris sera pré-réglé en usine pour accéder rapidement à l'effort de direction (également connu sous le nom de Comfort Drive). Si l'effort de direction ne s'affiche pas, le bouton Favoris a peut-être été réinitialisé par inadvertance. Le bouton Favoris peut être réinitialisé à tout moment en appuyant dessus et en le maintenant enfoncé pendant cinq secondes lorsque vous êtes sur le réglage souhaité.



Roues et Pneus

Taille des roues et des pneus et code DOT

Cet article fournit des informations de base sur les roues et les pneus, y compris la taille des pneus, le gonflage et les codes DOT.

La qualité de Newmar s'étend à chaque centimètre de votre autocar, jusqu'aux pneus et aux roues. La durabilité et la longévité de vos pneus vous procureront la confiance et la tranquillité d'esprit dont vous avez besoin pour vous détendre et profiter de la conduite.

Les principaux domaines de préoccupation sont la taille des pneus, le gonflage et les informations opérationnelles. Le flanc du pneu contient des informations détaillées sur la construction, le gonflage et la capacité de charge du pneu. Familiarisez-vous avec ces informations et utilisez le véhicule dans les limites des paramètres de capacité indiqués.

La taille des pneus

Le flanc du pneu contient des informations qu'il est important de connaître pour assurer une utilisation correcte du pneu, ainsi que pour maintenir une longue durée de vie. Prenez le temps de vous familiariser avec la taille, la capacité de charge et les informations de pression indiquées sur les flancs des pneus.



⚠ AVERTISSEMENT

Un bon entretien des pneus est essentiel à la sécurité, au fonctionnement et à la durabilité de votre autocar. Le non-respect et la surveillance des directives de pression des pneus peuvent entraîner une défaillance prématurée des pneus.

Cette taille de pneu est 315 / 80 R 22.5. A partir de cette taille, nous pouvons déterminer les dimensions physiques du pneu, ainsi que sa construction de base. La taille des pneus se décompose comme suit :

- Le premier nombre, « 315 », est la largeur de la section du pneu en millimètres. La largeur de section est la mesure du pneu du flanc extérieur au flanc intérieur.
- Le deuxième chiffre est la hauteur du flanc, exprimée en pourcentage de la largeur de la section. Dans ce cas, le nombre est « 80 », de sorte que la hauteur du flanc représente 80 % de la largeur de la section du pneu.
- Le « R » dans la taille du pneu indique que ce pneu est de construction « radiale ». Les ceintures sont enroulées autour du pneu dans une conception radiale, d'un talon à l'autre.
- Le nombre final est « 22,5 », qui correspond à la taille de jante pour laquelle le pneu a été conçu. Ce pneu convient à une roue de 22,5 pouces de diamètre.

Code DOT

Les quatre derniers chiffres sur les pneus fabriqués après l'an 2000 signifient la semaine et l'année de fabrication.



Le pneu sur l'image d'exemple a été fabriqué au cours de la 29e semaine de 2017.

Entretien et maintenance des pneus

Cet article fournit des informations sur l'entretien et la maintenance des pneus de votre autocar, y compris des exemples d'étiquettes et de tableaux de pression des pneus. Pour vous assurer que vos pneus fonctionnent en toute sécurité, il est absolument obligatoire d'inspecter régulièrement vos pneus et de vérifier la pression de vos pneus.

⚠️ AVIS

Pour des recommandations spécifiques concernant la pression, la permutation ou le remplacement des pneus, veuillez contacter le fabricant du pneu et/ou du châssis.

⚠️ AVERTISSEMENT

Le non-respect des directives de gonflage appropriées peut entraîner une défaillance des pneus, ce qui peut entraîner une perte de contrôle du véhicule ou des accidents entraînant des dommages matériels, des blessures corporelles ou la mort.

Aperçu de la pression des pneus

La pression des pneus doit être vérifiée et ajustée avant et après chaque trajet. Vérifiez et ajustez toujours les pressions lorsque les pneus sont froids. N'ajoutez ou ne relâchez jamais la pression des pneus lorsqu'ils sont chauds (après avoir parcouru un kilomètre ou plus).

Pour un fonctionnement sûr et une capacité de charge maximale, il est impératif que les pneus soient gonflés et maintenus aux pressions de gonflage indiquées sur l'étiquette d'identification fédérale. Cette étiquette est apposée sur la paroi intérieure juste derrière le siège conducteur de votre autocar.

⚠️ IMPORTANT

Les réglages de pression des pneus peuvent changer selon qu'ils sont utilisés dans des situations de pneus simples ou jumelés.

⚠️ IMPORTANT

Assurez-vous que la pression des pneus est la même sur un essieu, sans jamais dépasser la limite de pression d'air maximale indiquée sur les roues ou les pneus, ou en laissant un pneu en dessous de la pression minimale indiquée sur votre tableau de gonflage des pneus.

NOTICE! CHECK WHEEL LUGS

On first trip, tighten wheel lugs at start and at 10, 25 and 50 miles. Tighten to manufacturer's specifications.

Thereafter, check wheel lugs before each trip, after excessive braking and following winter storage.

AD-24

Si vous conduisez votre autocar tout en restant nettement en dessous de la capacité de charge maximale, vous risquez de subir une conduite inutilement ferme. Pour corriger cette condition, il est recommandé de peser l'autocar lorsqu'il est complètement chargé comme vous le feriez pour voyager, avec les réservoirs pleins de carburant, d'eau et de GPL, tous les voyageurs et vos effets personnels, ainsi que tout équipement remorqué. Pesez chaque extrémité d'essieu séparément et utilisez le poids d'extrémité le plus lourd pour déterminer la pression de gonflage à froid des pneus de l'essieu.

Pour les unités fonctionnant de manière significative sous la capacité de charge maximale et subissant une conduite inutilement ferme. Nous vous recommandons de peser l'autocar chargé car vous voyagerez avec du carburant, de l'eau, du Lp, des effets personnels, des personnes et le poids de l'équipement remorqué, en pesant chaque extrémité d'essieu séparément et en utilisant le poids d'extrémité le plus lourd pour déterminer l'utilisation de la pression de gonflage à froid de l'essieu. Le tableau de gonflage fourni par le fabricant de pneus pour votre marque, série, taille et plage de charge spécifiques du pneu, utilisez les tableaux de poids double et simple en fonction de la configuration du pneu que vous gonflez.

Assurez-vous que la pression des pneus est la même sur un essieu, sans JAMAIS dépasser la limite de pression d'air maximale indiquée sur les roues ou les pneus, ni sous-gonfler un pneu en dessous de la pression la plus basse indiquée sur le tableau de gonflage des pneus. Pour plus d'informations, reportez-vous à l'article sur la pression de gonflage des pneus dans Newgle.

285/60R22.5 J												
PG	85	90	95	100	105	110	115	120	125	130		
kPa	590	620	668	690	729	793	790	830	860	908	Maximum load & pressure on axles	
LBS	Single	5260	5425	5750	5999	6233	6488	6783	6930	7165	7390	7290 LBS at 130 PSI
	Dual	9050	9200	9558	10000	10430	10900	12250	12720	13180	13568	6780 LBS at 130 PSI
KG	Single	2985	2495	2610	2715	2825	2930	3040	3145	3235	3390	3310 KG at 900 kPa
	Dual	4375	4583	4795	4925	5135	5330	5575	5770	5968	6150	3075 KG at 900 kPa

Exemple de tableau de gonflage des pneus

Utilisez le tableau de gonflage fourni par votre fabricant de pneus spécifique en fonction de la marque, de la série, de la taille et de la plage de charge. Faites également attention au tableau lorsque vous vous référez aux configurations de pneus doubles ou simples, car ils changeront en fonction du pneu que vous gonflez.

⚠ IMPORTANT

N'utilisez pas l'exemple pour trouver vos pressions de pneus recommandées. Reportez-vous au manuel du propriétaire de votre fabricant de pneus et aux directives spécifiques de gonflage des pneus.

⚠ AVIS

Les tableaux de gonflage exacts des pneus ne seront pas fournis par Newmar. Chaque fabricant de pneus fournit ces informations, car elles changent selon la marque, la série de pneus, la taille des pneus, ainsi que s'il est utilisé dans une configuration simple ou double. Pour plus d'informations sur vos pneus et les spécifications de gonflage, veuillez vous référer à la page d'accueil de votre fabricant de pneus.

Cette page est intentionnellement vide.



ÉLECTRIQUE

Ce chapitre comprend des aperçus des systèmes électriques 12 volts et 120 volts, ainsi que des informations sur les équipements électriques qui peuvent être installés dans votre autocar, y compris, mais sans s'y limiter, les panneaux de fusibles, l'éclairage, l'EMS, les générateurs, les onduleurs, les convertisseurs, les panneaux solaires, commutateurs de transfert, etc.

⚠ AVERTISSEMENT

En raison du risque de choc électrique, l'entretien doit être effectué par un électricien qualifié ou un technicien d'entretien agréé. Le système électrique peut avoir plusieurs sources d'alimentation de 120/240 volts. Toutes les sources d'alimentation doivent être éteintes et toutes les fonctions de démarrage automatique du générateur doivent être désactivées avant l'entretien.

⚠ IMPORTANT

Aucune des instructions de démarrage rapide suivantes fournies par Newmar ne doit remplacer la documentation complète du fabricant. Consultez Newgle pour plus d'informations sur les composants électriques proposés pour l'année modèle de votre autocar.



Systeme électrique 12 volts

Cet article fournit des informations générales sur les composants et les fonctions du système électrique 12 volts (CC) des autocars Newmar.

Sources d'énergie

Le système électrique de 12 volts permet à certains composants de maintenir une basse tension à partir du groupe de batteries. Le groupe de batteries est contrôlé par le système de charge de l'autocar, qui se compose d'un solénoïde de pont de charge, d'un retardateur de relais d'isolateur bidirectionnel (BIRD) ou d'un gestionnaire d'isolation de batterie (BIM). Lorsque le moteur du bus tourne, l'alternateur charge les batteries du châssis et peut aider à charger les batteries de la maison via le BIM, le BIRD ou le pont de charge.

Lorsque l'autocar est connecté à l'alimentation à quai ou lorsque le groupe électrogène de l'autocar est utilisé (lorsque l'alimentation à quai n'est pas disponible), le convertisseur ou la combinaison onduleur/convertisseur recharge les batteries de la maison, et avec l'aide d'un BIM, d'un BIRD ou d'un pont de charge, il peut également charger les batteries du châssis.

En plus de l'alternateur et du convertisseur, l'autocar peut également être équipé de panneaux solaires pour fournir une option supplémentaire pour charger les batteries de votre maison.

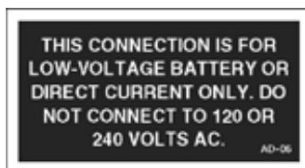

ALTERNATEUR

L'alternateur est un composant entraîné par courroie attaché au moteur de l'autocar et est fourni par le fabricant du châssis. L'alternateur alimente les composants du châssis tels que les batteries, les phares, les essuie-glaces, le CVC du tableau de bord et les sièges électriques, ainsi que toutes les commandes du conducteur situées dans le cockpit. L'alternateur charge les batteries du châssis, mais avec l'ajout d'un BIM, d'un BIRD ou d'un pont de charge, il peut également aider à charger les batteries internes de l'autocar.

GÉNÉRATEUR

Lorsque l'alimentation à quai n'est pas disponible, le générateur prend l'énergie mécanique et la convertit en courant alternatif pour fournir 120 volts à l'autocar et charger la maison de l'entraîneur via le convertisseur ou l'inverseur/convertisseur et les batteries du châssis via BIRD, BIM ou pont de charge.

Le générateur est généralement situé à l'avant de l'unité entre les longerons du châssis sur les autocars diesel. Sur les unités à essence, le générateur peut être situé n'importe où entre la section médiane et arrière de l'autocar. Les génératrices peuvent être alimentées au gaz, au propane liquide ou au diesel.

CONVERTISSEUR ET ONDULEUR/ COMBINAISON CONVERTISSEUR

Tous les autocars Newmar sont équipés d'un convertisseur ou d'une combinaison onduleur/convertisseur. Un convertisseur transforme le courant alternatif ou l'alimentation de la ligne de quai de 120 volts en courant continu basse tension pour alimenter les batteries de 12 volts de la maison et du châssis de l'autocar. D'autre part, un onduleur transforme le courant continu en courant alternatif pour alimenter des appareils et des systèmes de divertissement spécifiés.

PANNEAU SOLAIRE

Certaines unités Newmar sont équipées d'un panneau solaire de 10 watts câblé aux batteries du châssis. Les modèles antérieurs peuvent avoir un panneau solaire de cinq ou 10 watts et peuvent être câblés au panneau KIB côté châssis.

BATTERIES

Veuillez consulter l'article sur les bases de la batterie pour plus d'informations.

Distribution d'énergie

DÉCONNEXION DE LA BATTERIE

Newmar utilise un Intellitec

relais de déconnexion connecté au parc de batteries pour déconnecter certaines charges lors du stockage du car. Gardez à l'esprit que toutes les charges ne sont pas déconnectées. Il est très important de s'en souvenir lorsqu'un autocar est entreposé et n'est pas branché à l'alimentation à quai. Avant de mettre le coupe-batterie en position « off », assurez-vous que l'onduleur (le cas échéant) est éteint.



Lorsqu'un autocar plus ancien est entreposé alors qu'il est branché à l'alimentation à quai, n'utilisez pas le débranchement de la batterie. Si le sectionneur de batterie est utilisé, les batteries du châssis ne recevront pas de charge du convertisseur ou de la combinaison onduleur/ convertisseur. Cela est dû au fait que le fil de la batterie de l'entraîneur est déconnecté, ce qui signifie que le BIM ou le BIRD ne s'engagera pas.

Certains modèles d'autocars ont un interrupteur à clé rotatif manuel pour couper l'alimentation, qui est situé dans le plafond au-dessus de la porte d'entrée. La plupart des autres autocars ont un seul interrupteur lumineux situé dans le plafond avant qui coupe la tension de la maison.

⚠️ IMPORTANT

Lorsque le débranchement de la batterie est « éteint », ce qui signifie que vous avez déconnecté des composants des batteries, il y a encore des charges sur les batteries connectées au côté chaud du relais de déconnexion de la batterie. Certaines de ces charges peuvent être la mémoire radio, les étapes d'entrée et le détecteur LP. Ceux-ci puiseront dans les batteries, même lorsque le débranchement est 'éteint'. Tirez sur le fusible de chacun des circuits 'HOT' pour empêcher les batteries de se décharger.

Pour en savoir plus, visitez la page d'accueil Battery Disconnect dans Newgle.

RETARD DE RELAIS D'ISOLATEUR BIDIRECTIONNEL (BIRD)

Les autocars à essence actuels et certains autocars diesel plus anciens utilisent un délai de relais d'isolateur bidirectionnel Intellitec (BIRD) avec un solénoïde séparé. Le BIRD surveille à la fois le châssis et la batterie de la maison et est le seul endroit dans l'autocar où ils fusionnent tous les deux. Le BIRD ne fonctionne que lorsque le moteur ou le générateur est en marche ou lorsque l'autocar est connecté à l'alimentation à quai.



Pour en savoir plus, visitez la page d'accueil du délai de relais d'isolateur bidirectionnel à Newgle.

GESTIONNAIRE D'ISOLEMENT DE BATTERIE (BIM)



Tous les autocars diesel Kountry Star, Super Star, Dutch Star et Ventana actuels utilisent un gestionnaire d'isolation de batterie (BIM) tout-en-un de Precision Circuits. Le BIM surveille à la fois le châssis et la batterie interne et est le seul endroit dans l'autocar où ils fusionnent tous les deux. Le BIM ne fonctionne que lorsque le moteur ou le générateur est en marche ou lorsque l'autocar est connecté à l'alimentation à quai.

Pour en savoir plus, visitez la page d'accueil de Battery Isolation Manager dans Newgle.

SOLÉNOÏDE DE PONT DE CHARGE

Tous les modèles actuels d'autocars New Aire, Supreme Aire, Mountain Aire, London Aire, Essex et King Aire utilisent Silverleaf, un système informatisé de gestion des autocars.



L'une de ses nombreuses fonctions est de contrôler la charge de la batterie via le solénoïde du pont de charge. Le module TM102 surveille l'état de la batterie et détecte la tension de la batterie de la maison et du châssis. Lorsque les paramètres sont remplis, le module TM102 active le solénoïde, l'amenant à ponter ou à connecter le châssis et les bancs de batteries.

Pour plus d'informations sur le module TM102 de votre coach, reportez-vous au Guide fonctionnel SilverLeaf dans Newgle.

BLOCS FUSIBLES ET MINI-DISJONCTEURS

Lorsqu'un fil de 12 volts est utilisé, la plupart des circuits sont protégés par des fusibles ou des mini-disjoncteurs. Ceux-ci peuvent être situés à divers endroits dans l'autocar, mais sont généralement situés près du panneau de disjoncteurs principal. Les photos suivantes ne sont que des exemples. Cependant, ils peuvent également être trouvés dans des domaines tels que:

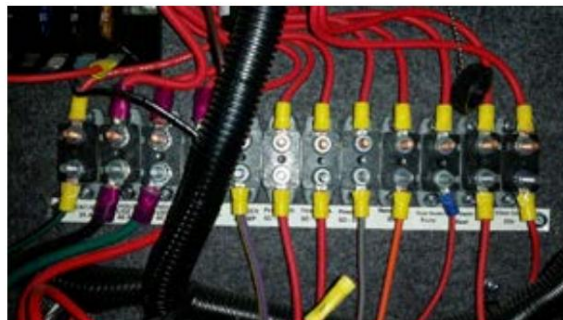

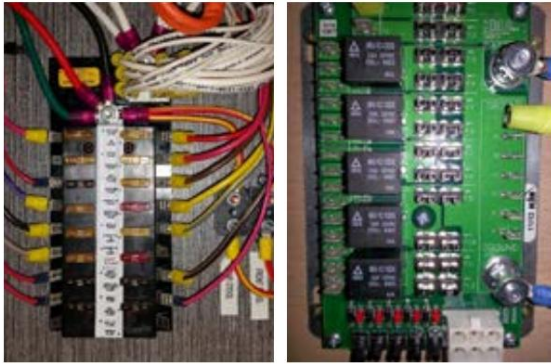

INTÉRIEUR

- Chambre arrière
- Salle de bain arrière
- Placard
- Armoire supérieure avant

EXTÉRIEUR

- Compartiment pour cordon d'alimentation
- Compartiment électrique avant gauche (situé sous la vitre conducteur)
- Pare-feu avant (autocars de gaz)

Certains circuits sont également protégés par un fusible en ligne. Certains blocs de fusibles ont des relais fixes intégrés sur une carte. La carte ci-dessous est située dans le cordon compartiment.



Système électrique de 120 volts

Cet article fournit des informations générales sur les composants et les fonctions du système électrique 120 volts (CA) des autocars Newmar.

Sources d'énergie

Il existe trois types de sources d'alimentation en courant alternatif (CA) disponibles pour l'autocar : alimentation à quai, alimentation par générateur et alimentation par onduleur. L'alimentation à quai est fournie par le parc de véhicules récréatifs ou par des points de service à domicile et doit être utilisée dans la mesure du possible. L'alimentation du générateur doit principalement être utilisée lorsque l'alimentation à quai n'est pas disponible, en particulier pendant les déplacements, lorsqu'une alimentation de 120 volts est nécessaire pour faire fonctionner des charges d'ampérage élevées ou lorsque le camping sec nécessite 120 volts pour charger la batterie. L'alimentation inversée est principalement utilisée pour les charges légères de 120 volts lorsque l'alimentation à quai n'est pas disponible et que l'alimentation du générateur n'est pas souhaitée.

Flux d'alimentation de base de 12 volts

Étant donné qu'une batterie n'est qu'un composant de stockage électrique, une alimentation de 120 volts doit être présente pour charger les batteries à partir du convertisseur ou de l'unité combinée onduleur/convertisseur. Il est nécessaire d'avoir une alimentation de 12 volts fournie par le groupe de batteries de l'autocar afin de faire fonctionner les lumières intérieures et d'autres charges de 12 volts telles que les systèmes de commande coulissants, les pompes à eau, les ventilateurs, les systèmes de surveillance, etc.

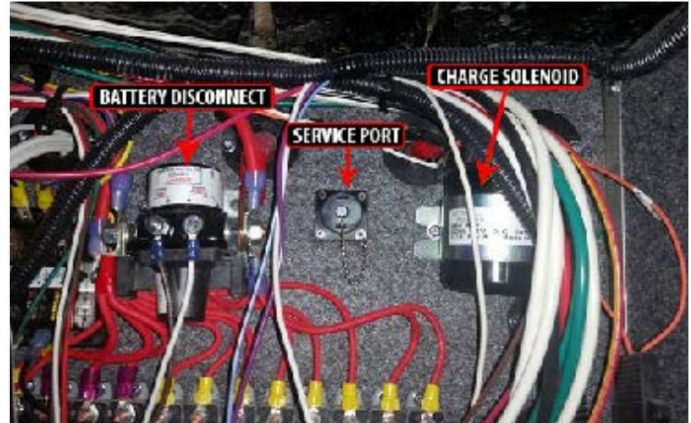

La majeure partie de cette puissance passe par le sectionneur de batterie vers le bloc de fusibles ou les mini-disjoncteurs, ce qui empêche de surcharger le circuit avant de passer à la charge de 12 volts. Certains circuits de 12 volts ne passent pas par le débranchement de la batterie de la maison ; cependant, ces charges passent toujours par un fusible ou un mini-disjoncteur avant de passer à la charge.

⚠ IMPORTANT

Lorsqu'une charge ou un composant de 12 volts ne fonctionne pas, une alimentation de 12 volts (+) et une masse de 12 volts (-) sont nécessaires pour que la charge complète le circuit de 12 volts.

PUISSANCE DU GÉNÉRATEUR

L'alimentation de la génératrice est produite à l'intérieur de la génératrice et est transmise par le câblage principal au commutateur de transfert. À partir du commutateur de transfert, l'alimentation est acheminée vers le disjoncteur principal où elle est dispersée vers des circuits individuels (prises) et des composants câblés tels qu'un chauffe-eau ou une chaudière. À partir des circuits inversés, l'alimentation du générateur passera ensuite par le commutateur de transfert interne de l'onduleur et retournera au sous-panneau inversé pour être dispersée à travers les disjoncteurs individuels vers les prises ou les appareils.



PUISSANCE DE L'ONDULEUR

Ce type d'alimentation commence au banc de batteries. Le groupe de batteries fournit une alimentation de 12 volts via des câbles à l'onduleur, qui utilise le courant continu de 12 volts pour produire un courant alternatif de 120 volts. L'onduleur effectue cette action en utilisant un transformateur pour augmenter la tension et modifier la tension la plus élevée en une puissance de courant alternatif utilisable. L'alimentation va ensuite au sous-panneau inversé, qui est dispersé à travers les disjoncteurs individuels vers les prises ou les appareils.



L'onduleur peut assurer la charge de la batterie tandis que le 120 volts est fourni via le générateur ou l'alimentation à quai. L'onduleur effectue cette action en utilisant le transformateur pour diminuer la tension et redresser le courant alternatif en tension de courant continu utilisable. Ceci est régulé par un circuit de détection interne basé sur l'état de charge du groupe de batteries et plusieurs autres facteurs, en fonction de la marque et du type d'onduleur particulier de l'autocar.

PUISSANCE À QUAI

La plupart des parcs de camping-cars fournissent 30 ampères, 120 volts sur le site ; cependant, de nombreux parcs offrent également un service de 50 ampères, 240 volts pour répondre aux besoins électriques des autocars plus récents et plus grands. L'alimentation à quai est fournie à l'autocar via un cordon d'alimentation. Deux tailles de cordons d'alimentation se trouvent dans les autocars Newmar : 50 ampères et 30 ampères. Les cordons de 50 ampères sont constitués de quatre conducteurs de fil toronné n° 8 et d'une fiche moulée. Les cordons de 30 ampères sont constitués de trois conducteurs de fil toronné n° 10 et d'une fiche moulée.



L'alimentation à quai entre par le cordon d'alimentation de 30 ou 50 ampères jusqu'à l'enrouleur de cordon d'alimentation (le cas échéant). À partir de l'enrouleur de cordon d'alimentation, il se rend au commutateur de transfert, puis au disjoncteur principal où il est dispersé dans les circuits individuels pour alimenter les composants câblés tels que les climatiseurs, les chauffe-eau, etc., puis à l'onduleur. (Si équipé).

Les circuits inversés se déplacent du commutateur de transfert interne de l'onduleur vers le sous-panneau de l'onduleur (un boîtier de disjoncteur plus petit). À partir du sous-panneau, le courant circule vers les disjoncteurs individuels et vers les prises électriques et les appareils.

ADAPTATEURS D'ALIMENTATION À QUAI

⚠ IMPORTANT

Newmar Corporation ne recommande pas l'utilisation d'adaptateurs, de connecteurs tricheurs ou de connecteurs de type os de chien qui modifieraient le cordon d'alimentation de quai existant en un style de prise différent. L'utilisation de ce type d'adaptateur réduira considérablement la quantité de courant disponible dans l'unité, ainsi que créera un risque de panne électrique et/ou d'incendie.

Si un adaptateur est utilisé, il existe trois tailles courantes d'adaptateurs de cordon d'alimentation disponibles pour s'adapter à une prise de courant plus faible :

1. 30 ampères à 20 ampères
2. 50 ampères à 20 ampères
3. 50 ampères à 30 ampères



Il est important de comprendre les risques encourus et les effets possibles de l'utilisation d'adaptateurs en collaboration avec votre entraîneur. Certains de ces risques et effets possibles comprennent :

- Adaptateurs fondus ou endommagés causant une mauvaise connexion (ou pas de connexion du tout)
- Des prises de 30 ou 50 ampères fondues ou endommagées causant des fluctuations de tension pouvant endommager l'électronique
- Ampérage insuffisant provoquant le déclenchement d'un disjoncteur au poste ou une utilisation limitée des appareils

Une basse tension peut également être causée par l'utilisation d'adaptateurs, de longues rallonges ou de rallonges avec une taille de fil insuffisante.

⚠ IMPORTANT

Newmar Corporation ne peut assumer la responsabilité des pannes survenant au VR, à son système électrique ou à l'un de ses composants suite à l'utilisation d'un adaptateur électrique.

INTERRUPTEUR DE TRANSFERT AUTOMATIQUE

Les autocars actuels équipés d'un générateur auront également un commutateur de transfert installé dans le compartiment du cordon. Un commutateur de transfert automatique convertit deux entrées et les connecte à une seule sortie commune.



Le cordon d'alimentation à quai est connecté à l'une des entrées, tandis que le générateur est connecté à la deuxième entrée du commutateur de transfert.

Les commutateurs de transfert automatiques sont commandés par logique pour convertir dans un ensemble donné de conditions. Les commutateurs de transfert utilisés dans les VR sont généralement des commutateurs de priorité de générateur qui se connectent à l'alimentation à quai dans des conditions normales d'utilisation. Dès que le commutateur de transfert détecte la présence d'une alimentation de 120 volts sur les lignes d'entrée du générateur, il bascule sur les entrées du générateur et interrompt la connexion à l'alimentation à quai.

Les commutateurs de transfert sont conçus pour qu'une seule entrée puisse être connectée à la fois afin d'éviter tout retour d'alimentation électrique. De plus, les commutateurs de transfert RV ont généralement un délai intégré permettant au générateur de se réchauffer et d'accélérer avant de commuter la charge. Cela évite de caler ou de trébucher lorsque le moteur est encore froid et ne produit pas sa pleine puissance.

BOÎTE DE DISJONCTEUR DE PANNEAU DE SERVICE PRINCIPAL

Le panneau de service principal ou la boîte de disjoncteur de 120 volts est généralement situé à l'intérieur d'une salle de bain, d'une chambre ou d'une armoire suspendue avant selon le modèle d'autocar et le plan d'étage. La boîte de disjoncteurs contient le disjoncteur principal de 50 A (ou 30 A si équipé) et les disjoncteurs individuels protégeant chaque circuit contre les conditions de surcharge. Toute unité équipée de deux climatiseurs ou plus doit avoir un service de 50 ampères. La tâche du disjoncteur est de "déclencher" si le courant dépasse l'ampérage nominal du disjoncteur pour éviter d'endommager le câblage du circuit.



Les disjoncteurs peuvent être réinitialisés en basculant simplement le disjoncteur en position « off », puis en le remettant en position « on » une fois la condition de surcharge supprimée. Tous les disjoncteurs de 120 volts sont situés dans le panneau de service principal à moins que l'autocar ne soit équipé d'un onduleur/chargeur.

Ces unités sont également équipées d'un sous-panneau.

△ IMPORTANT

Les disjoncteurs placés les uns à côté des autres se trouvent sur des pôles différents dans un panneau de 50 ampères. Si seulement une partie des circuits électriques fonctionne, vous pouvez avoir une mauvaise connexion à l'alimentation à quai. Dans ce cas, l'alimentation n'est probablement fournie qu'à un poteau ou à une jambe.

SOUS-PANNEAU

Le sous-panneau est un plus petit boîtier de disjoncteurs de 120 volts contenant les disjoncteurs des circuits auxquels l'onduleur est câblé pour alimenter. Il est généralement situé près du disjoncteur principal, sauf si l'autocar est équipé d'un système de gestion de l'énergie (EMS). Dans ce cas, le sous-panneau est souvent situé dans le panneau EMS. Le sous-panneau est installé pour limiter l'utilisation de l'alimentation CA à des circuits spécifiques lorsque l'électricité est fournie par l'onduleur. Certains onduleurs peuvent être utilisés pour alimenter un circuit spécifique. Dans ce cas, un sous-panneau n'est pas utilisé.



DÉMARRAGE AUTOMATIQUE DU GÉNÉRATEUR (AGS)

Sur les autocars équipés d'AGS, le générateur démarre et fournit une alimentation de 120 volts si la tension d'alimentation à quai entrante n'est pas présente et que les paramètres de démarrage sont respectés.

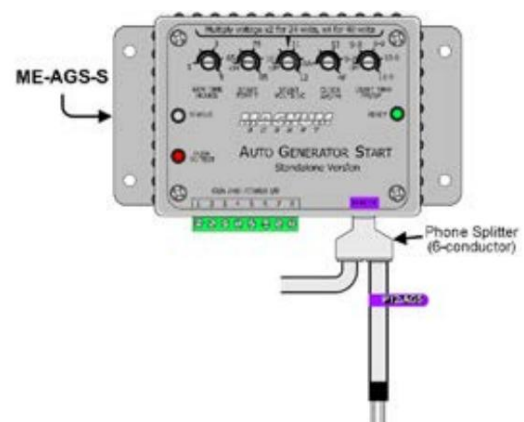

IMPORTANT

Cette fonction doit être activée pour que l'AGS fonctionne correctement.

L'AGS peut être contrôlé via le ME-AGS ou SilverLeaf.

Le ME-PT2 peut être utilisé avec le kit Dometic Duo-Therm et le Comfort Control Center (Thermostat CCC II) ou KIB L-Panel pour connecter la sortie t-stat du climatiseur directement à l'AGS. Cela permet à l'AGS de démarrer à la demande du climatiseur pour le chauffage (pompe à chaleur uniquement) ou le refroidissement.

1. Suivez Comfort Control Center ou KIB L-Panel

instructions pour les zones appropriées, les réglages de chaleur, de refroidissement et d'AGS.

2. Le ME-AGS-S va maintenant démarrer à la demande du Comfort Control Center ou KIB L-Panel.

Pour plus d'informations sur le fonctionnement de l'AGS via le système SilverLeaf, reportez-vous au Guide de l'écran tactile SilverLeaf spécifique à l'année/au modèle dans Newgle.

SYSTÈME DE GESTION DE L'ÉNERGIE (EMS) DE 50 AMP

Le système de gestion de l'énergie des circuits de précision de 50 ampères est actuellement proposé en équipement standard ou en option sur tous les autocars non équipés d'un système de gestion de l'autocar SilverLeaf. Sa fonction est d'assurer la gestion de l'alimentation de certaines charges de 120 volts et en tant que système de gestion de l'énergie de minimiser la surcharge et le déclenchement des disjoncteurs. L'EMS contient un panneau de distribution principal avec un module de commande autonome et un panneau d'affichage à distance, qui est généralement situé dans l'armoire de commande électrique supérieure du tableau de bord.



Le module de commande EMS détecte automatiquement la puissance disponible fournie à l'autocar. Le module détermine s'il est connecté à un 50 Amp (240 Volt) ou au générateur. Sur un service de 120 volts, il est incapable de déterminer si la source fournit une alimentation à quai de 30, 20 ou 15 ampères. Selon la puissance disponible, il peut contrôler jusqu'à sept charges.

L'EMS contrôle les charges du climatiseur à l'aide d'une commutation basse tension et d'autres appareils à charge lourde de 120 volts, tels que des chauffe-blocs, des éléments chauffants à eau et des climatiseurs. L'EMS contrôlera également le taux de charge de l'onduleur Magnum 2012 ou passera à l'onduleur en fonction de l'état de charge. Le chargeur ne réduira qu'une fois qu'il sera en état flottant.

Le relais de détection de courant affichera l'ampérage sur chaque jambe. L'EMS commencera à délester les charges et examinera le courant alternatif lorsqu'il délester une charge, déterminant quand il a suffisamment de courant disponible pour réactiver la charge.

Lorsque l'EMS déleste une charge, il ne regarde qu'une jambe pour voir quelle quantité de charge a été délestée. Pour les autocars équipés du système SilverLeaf, reportez-vous au Guide fonctionnel SilverLeaf pour plus d'informations sur votre EMS.

CONVERTISSEURS

Tous les autocars Newmar sont équipés d'un convertisseur ou d'une combinaison onduleur/convertisseur. Les convertisseurs sont utilisés pour transformer le courant alternatif (120 Volt AC) en courant continu (12 Volt DC). Les convertisseurs alimentent l'autocar en 12 volts pour faire fonctionner les systèmes dans l'autocar et assurer la charge de la batterie.



Newmar utilise actuellement trois tailles de convertisseurs : modèles 45, 60 et 80 A. Les unités précédentes peuvent avoir un convertisseur de 55 ou 75 ampères ou deux convertisseurs de 45 ampères avec un total de 90 ampères disponibles. Lors du remplacement d'un convertisseur, il est nécessaire d'utiliser un convertisseur de même taille pour garantir un câblage et des disjoncteurs suffisants pour les valeurs nominales d'entrée et de sortie du convertisseur.

Causes possibles de panne du convertisseur :

- Surchauffe causée par un dysfonctionnement du ventilateur de refroidissement ou une ventilation inadéquate causant des dommages au convertisseur
- Fusibles grillés

ONDULEURS

Un onduleur transforme le courant continu de 12 volts en courant alternatif de 120 volts. Les autocars équipés d'un onduleur ne l'utilisent généralement que pour alimenter les équipements de divertissement tels que les lecteurs TV, DVD et Blu-ray. Les onduleurs utilisés à cette fin sont généralement de 600 watts à 1000 watts (les onduleurs de 1000 watts peuvent également alimenter un petit réfrigérateur) et n'ont pas de capacité de charge de batterie.



Les onduleurs sont généralement situés dans un compartiment au sous-sol de l'autocar. Certains onduleurs ont un panneau à distance pour un interrupteur marche/arrêt dans la zone du conducteur ou au-dessus de la porte d'entrée. Lorsque l'alimentation est fournie par le générateur ou l'alimentation à quai, l'onduleur permet simplement à l'alimentation de "passer" et arrête alors de tirer l'alimentation des batteries pour essayer de fournir une alimentation de 120 volts. Il y a un disjoncteur de protection sur l'onduleur pour éviter la surcharge du circuit.

Causes possibles de panne de l'onduleur :

- Surchauffe causée par une ventilation inadéquate causant des dommages à l'onduleur
- Surcharge du circuit entraînant des disjoncteurs "déclenchés"

COMBINAISONS ONDULEUR/ CONVERTISSEUR

De nombreux autocars Newmar sont équipés d'un inverseur/unités combinées chargeur, parfois appelées unité onduleur/convertisseur. Ces unités vont de 1200 à 3000 Watt et servent de chargeur à trois étages et d'onduleur. Les autocars équipés de cette option seront également équipés d'un sous-panneau de 120 volts.



Le sous-panneau sert à limiter les circuits alimentés par le(s) onduleur(s). Ceci est nécessaire pour éviter de vider les batteries en fournissant une alimentation inversée à tous les circuits. Le sous-panneau est situé à côté du panneau de service principal. Sur les unités équipées d'un EMS, le sous-panneau est situé dans le même boîtier de disjoncteur mais est séparé à l'intérieur du panneau principal. Le banc de batteries du bus alimente l'onduleur en 12 volts et dispose d'un fusible à haute intensité sur le fil positif des batteries et est situé près du banc de batteries.

L'onduleur/chargeur peut être contrôlé par un panneau à distance, depuis un autre système comme SilverLeaf, ou depuis l'onduleur lui-même. Le panneau à distance est généralement situé dans le compartiment supérieur avant ou au-dessus de la porte d'entrée et est utilisé pour contrôler l'onduleur et les fonctions de charge de la batterie. Si un panneau à distance est connecté à l'onduleur, le panneau à distance est prioritaire.

PROCESSUS DE CHARGE EN TROIS ÉTAPES

Le cycle de charge utilise trois états : bulk, absorption et float. Au cours de la phase de charge initiale, l'onduleur se charge presque à sa pleine capacité de courant. Cela provoque une augmentation de la tension de la batterie au fil du temps. Une fois que la tension de la batterie atteint le réglage de tension de masse, le chargeur démarre la phase d'absorption.

Au cours de cette phase, le taux de charge est progressivement réduit tandis que la tension de la batterie est maintenue proche du réglage de tension de masse. Cela garantit que la batterie est complètement chargée. L'étape d'entretien est initiée lorsque la batterie a été maintenue au réglage de tension de masse pendant la période d'absorption. À ce stade, la tension de la batterie peut chuter jusqu'au réglage de tension d'entretien, où elle est maintenue jusqu'à ce qu'un autre cycle de charge soit lancé. Cela réduit le gazage de la batterie et la maintient complètement chargée. Un nouveau cycle de charge en trois étapes est lancé après qu'une source CA est réappliquée aux bornes d'entrée CA.

PRISES D'INTERRUPTION DE CIRCUIT DE DÉFAUT À LA TERRE (GFCI)

Les prises de disjoncteur de fuite à la terre (GFCI) protègent l'utilisateur contre les défauts à la terre entre un fil chaud et la terre. Les prises électriques 120 volts dans la cuisine

et la zone de bain sont des réceptacles protégés par GFCI. Les prises électriques situées dans les Slideouts sont câblées à travers le GFCI de la cuisine. Les prises électriques extérieures sont câblées à travers le GFCI de la salle de bain. Sur les unités équipées de l'option de chauffage par le sol, un GFCI séparé est installé dans la salle de bain ou près du disjoncteur principal. Les unités avec l'option de coussin chauffant pour réservoir de rétention auront un GFCI supplémentaire situé dans la zone du sous-sol ; cependant, l'emplacement exact varie.

Les prises GFCI doivent être testées au moins une fois par mois.

Le système électrique de 120 volts doit être alimenté afin de tester le GFCI. Le bouton de réinitialisation doit être enfoncé avant de commencer le test. Appuyez ensuite sur le bouton de test, ce qui fera sortir le bouton de réinitialisation, confirmant que les circuits protégés ont été déconnectés. Appuyez à nouveau sur le bouton de réinitialisation jusqu'à ce qu'un déclic se fasse entendre pour réactiver le circuit protégé. Si le GFCI fonctionne correctement, le bouton de réinitialisation restera en position "IN". Si un article branché sur un Slideout ou une prise extérieure ne fonctionne pas, vérifiez si un GFCI s'est déclenché dans la cuisine ou la salle de bain. De même, si le chauffage au sol ou les coussins chauffants du réservoir de rétention ne fonctionnent pas, vérifiez le GFCI pour ce circuit.



AVERTISSEMENT

Le GFCI ne réduira pas le risque d'électrocution si le court-circuit se situe entre un fil neutre et un fil chaud ou deux fils de charge chauds.

PRISES 120 VOLTS

Plusieurs prises de 120 volts sont situées à l'intérieur de l'unité. Ces prises nécessitent des fiches à trois broches qui fournissent une mise à la terre appropriée pour vous protéger des chocs électriques. Le disjoncteur pour

les prises sont généralement situées dans le boîtier du disjoncteur. Si les disjoncteurs sont sur le circuit inversé, ils seront situés dans le sous-panneau près de la boîte de disjoncteur principale.



⚠ IMPORTANT

N'utilisez pas d'adaptateur, de tricheur ou de rallonge qui interrompt la continuité du circuit de masse à la broche de masse. Ne retirez jamais la broche de mise à la terre d'une fiche pour la connecter à une prise à deux broches non mise à la terre.

Liste de tirage d'ampères électriques typiques

Cet article fournit un aperçu de base de l'ampérage typique des composants et appareils électriques d'un autocar.

Connaître et comprendre la terminologie électrique, ainsi que l'ampérage moyen (appel de courant) de tous les appareils électriques de votre autocar, peut vous aider à gérer l'utilisation électrique et à éviter les inconvénients liés au déclenchement d'un disjoncteur.

Tirage d'ampli

Savez-vous combien d'ampères vous utilisez à un moment donné ? Il est surprenant de voir à quelle vitesse la consommation de courant (ampères) de vos appareils peut s'additionner pour le système de 30 ou 50 ampères de votre autocar. Connaître et comprendre la terminologie électrique, ainsi que l'ampérage moyen (appel de courant) de tous les appareils électriques de votre autocar, peut vous aider à gérer l'utilisation électrique et à éviter les inconvénients liés au déclenchement d'un disjoncteur.

Vous trouverez ci-dessous une liste des appareils typiques utilisés et les ampères approximatifs requis pour les faire fonctionner.

- V = volt ; volt est la mesure de la pression électrique
- A = ampère ; ampère est la mesure du courant électrique (volume) utilisé par un appareil électrique.
- W = watt ; watt est la mesure de la quantité de travaux électriques effectués.

Conversions

Vous pouvez regarder vos appareils électriques, trouver l'étiquette qui contient les cotes d'ampérage ou de puissance et calculer l'utilisation exacte en utilisant les formules ci-dessous.

- Watts/Volts = Ampères
- Ampères x Volts = Watts
- Watts/Amps = Volts

EXEMPLE

La plupart des produits nécessitant de l'électricité fournissent le nombre d'ampères ou de watts qu'ils utilisent généralement. Si votre chauffe-eau électrique est toujours utilisé (~ 12,5 ampères), et que vous démarrez votre climatiseur (~ 15,0 ampères) et mettez une cafetière (~ 9,0 ampères) et faites des toasts (~ 8,0 ampères) tout en regardant TV (~ 2,0 ampères), vous avez largement dépassé le service de 30 ampères, ce qui a entraîné le déclenchement d'un disjoncteur.

Baucoup de gens ne tiennent pas compte de la quantité d'énergie pouvant être utilisée par les circuits de charge des onduleurs, principalement parce qu'ils fonctionnent automatiquement en arrière-plan. Le service de 50 ampères a deux branches d'alimentation de 50 ampères, fournissant un service total de 100 ampères.

Appareil	Ampères requis
Climatiseur (selon la marque, la cote BTU et les options)	14,0 à 16,0 A
Onduleur (selon la puissance nominale, la marque et le modèle)	9,0 à 18,0 A
Convertisseur avec alimentation continue de 12 volts (selon l'ampérage et la marque)	11 à 17 ampères
Réfrigérateur (type compresseur résidentiel)	8,5 à 12,0 A
Réfrigérateur VR (Absorption)	2,7 à 6,4 A
Four micro-onde	11,3 à 14,2 A
Laveuse et sècheuse (2 pièces)	16,0 A
Télévision (selon la taille, la marque et le type)	1,0 à 3,0 ampères
Aspirateur central	11,3 ampères
Chauffe-eau électrique (selon marque et type)	11,7 à 12,5 A
Robot culinaire	6,0 A
Machine à glaçons	4,0 A
Congélateur électrique (compresseur)	6,4 ampères
Sèche-cheveux (1500w)	12,5 ampères
Cafetière électrique	9,0 A
Fer	10,0 A
Radio	0,8 A
Grille-pain	8,0 A
Poêle à frire électrique	10,0 A
Machine à café	10,0 A

Remorque gerbeuse 30 A Prise 120 V

Cet article fournit des instructions de fonctionnement de base pour une prise Stacker Trailer 30 Amp 120 Volt.

La prise de remorque optionnelle du gerbeur se trouve normalement dans le compartiment du cordon électrique. L'alimentation de sortie est sur un disjoncteur de 30 ampères dans le boîtier électrique principal et sera disponible lorsque l'autocar est connecté à l'alimentation à quai ou fonctionne via le générateur. Si aucune alimentation n'est disponible, vérifiez le disjoncteur "Remorque" dans le panneau principal et réinitialisez-le si nécessaire. Si le bus fonctionne via le générateur, vérifiez également le disjoncteur situé sur le générateur.



Bases de la batterie

Introduction

Comme pour tout ce qui est technique, une meilleure connaissance des bases peut vous aider à augmenter les performances, la fiabilité et la longévité, ainsi qu'à prévenir de futurs problèmes avec vos batteries. Cet article fournira des informations concernant les batteries de votre coach ; cependant, ce n'est qu'un aspect du système électrique de votre autocar. Pour en savoir plus sur le rôle de vos batteries dans le système, veuillez vous référer à l'article 12 Volt Electrical.

Les batteries au plomb commerciales sont utilisées depuis plus de 150 ans. Le même principe chimique utilisé pour stocker l'énergie aujourd'hui était également utilisé il y a de nombreuses générations. Les exigences actuelles en matière d'alimentation de la batterie du châssis sont énormes, compte tenu des véhicules d'aujourd'hui et de tous les appareils électriques qui doivent être alimentés. Tous ces composants électroniques nécessitent une source d'alimentation fiable, et un mauvais état de la batterie peut entraîner une défaillance coûteuse des composants électroniques. Une batterie est comme une tirelire - elle stocke de l'énergie, mais ne peut pas la produire. Si vous continuez à retirer sans effectuer de dépôt, vous n'aurez bientôt plus rien.

Durée de vie d'une batterie

Il n'y a pas si longtemps, les camping-cars n'utilisaient qu'une seule batterie domestique de 12 volts. Aujourd'hui, cependant, il est standard d'avoir au moins deux batteries, et jusqu'à 16 au total dans certains autocars Newmar, alimentant des onduleurs jusqu'à 3000 watts. À mesure que les besoins en énergie augmentent, la durée de vie moyenne de la batterie diminue. La durée de vie d'une batterie à cycle profond varie considérablement en fonction de son utilisation, de son entretien et de sa charge, de la température et d'autres facteurs. La durée de vie dépend de l'utilisation, mais varie souvent entre six mois et 48 mois. Seulement 30 % de toutes les batteries atteignent réellement la barre des 48 mois.

Il est recommandé de changer le groupe de batteries complet lorsqu'une nouvelle batterie devient nécessaire, car le groupe de batteries est seulement aussi bon que la cellule la plus faible. Un moyen simple de prolonger la durée de vie de la batterie consiste à la brancher à un chargeur solaire pendant les mois de repos.

Termes courants de la batterie

Ampère (Amp) - Une unité qui définit le débit d'électricité (courant) dans un circuit.

Ampère-heure (AH) - Mesure de la capacité de stockage électrique sur une batterie à cycle profond. L'ampérage standard est pris pendant 20 heures. Exemple : une batterie de 100 AH est déterminée comme suit : tirer de la batterie pendant 20 heures fournit un total de 100 ampères-heures, soit environ cinq ampères par heure (5 ampères x 20 heures = 100 AH). Cependant, il est important de savoir que le temps total de décharge et de charge appliquée n'est pas une relation linéaire. À mesure que votre charge augmente, votre capacité réalisée diminue. Cela signifie que si vous déchargez cette même batterie de 100 AH avec une charge de 100 ampères, cela ne vous donnera pas une heure d'autonomie. Au contraire, la capacité perçue de la batterie sera d'environ 64 AH.

Ampères de démarrage à froid (CCA) - Mesure le nombre d'ampères qu'une batterie peut fournir à 0 °F pendant 30 secondes sans descendre en dessous de 7,2 volts (1,2 volts par cellule). Une capacité de batterie CCA élevée est particulièrement importante dans les applications de batterie de démarrage de moteur et par temps froid. Cette mesure n'est pas particulièrement importante dans les batteries à cycle profond, bien qu'il s'agisse de la mesure de batterie la plus connue.

Ampères de démarrage (CA) - Mesure le courant disponible à 32° F et est également appelé ampères de démarrage marins (MCA).

Profondeur de décharge (DOD) - Mesure le pourcentage de capacité nominale auquel une cellule ou une batterie est déchargée. C'est l'inverse de l'état de charge d'une batterie. Exemple : Une batterie qui a une profondeur de décharge de 45 % a un état de charge de 55 %.

Capacité de réserve (RC) - Mesure le nombre de minutes pendant lesquelles une batterie complètement chargée peut fournir en continu 25 ampères à 80 ° F avant que la tension ne descende en dessous de 10,5 volts. Cette mesure représente la durée pendant laquelle la batterie peut fonctionner en cas de panne du système de charge.

Gravité spécifique de l'électrolyte (test de batterie) - Unité de mesure qui compare le poids de la solution d'électrolyte au poids de l'eau. Ce test est effectué avec un hydromètre ou un réfractomètre conçu pour tester les batteries. Ce type de test permet de déterminer l'état de charge de la batterie ; cependant, il ne peut pas être utilisé sur des batteries scellées.

Types de batterie

PLOMB ACIDE LIQUIDE / INONDÉ

La batterie plomb-acide se compose d'un récipient en plastique dans lequel sont moulées des cellules. Chaque cellule contient des plaques, du plomb et de l'oxyde de plomb (divers autres éléments sont utilisés pour modifier la densité, la dureté, la porosité, etc.) avec 35 % d'acide sulfurique et une solution aqueuse à 65 %. Cette solution s'appelle un électrolyte, qui provoque une réaction chimique qui libère des électrons.

Lors du test d'une batterie avec un hydromètre, la quantité d'acide sulfurique dans l'électrolyte est mesurée. Si la lecture est faible, la chimie qui fabrique les électrons fait défaut. Le soufre repose maintenant sur les plaques de la batterie et y restera jusqu'à ce que la batterie soit rechargée et que le soufre retourne dans l'électrolyte.

⚠️ AVERTIR

N'utilisez que de l'eau distillée pour remplir les batteries plomb-acide inondées/liquides.

MAT DE VERRE ABSORBÉ (AGM) / CELLULE SÈCHE

La batterie Absorbed Glass Mat est comme une batterie inondée, sauf que l'électricité est maintenue dans les tapis de verre, au lieu d'inonder librement les plaques. Des fibres très fines sont tissées dans un tapis pour augmenter la surface afin de retenir suffisamment d'électrolyte sur les cellules pendant leur durée de vie. La construction permet à l'électrolyte de rester en suspension à proximité immédiate du matériau actif de la plaque, améliorant à la fois l'efficacité de la décharge et de la recharge.

Lorsque les batteries AGM à cycle profond ne sont pas déchargées à plus de 60 %, la durée de vie peut être d'environ quelques centaines de cycles. Si vous n'utilisez pas ou ne faites pas fonctionner votre équipement quotidiennement, les batteries AGM tiendront mieux leur charge que la plupart des autres types. Dans la plupart des cas, les batteries AGM offrent une durée de vie et une durée de vie supérieures à celles d'une batterie à cellule humide.

Les batteries AGM sont également souvent appelées scellées Batteries à valve régulée, à cellules sèches, non renversables et au plomb-acide à valve régulée.

⚠️ AVERTIR

Suivez les instructions du fabricant de la batterie. N'ajoutez aucun liquide aux batteries AGM.

BATTERIES GEL

La cellule gel est similaire à la batterie AGM car l'électrolyte est en suspension ; cependant, la batterie AGM est toujours considérée comme une cellule humide. L'électrolyte dans une cellule de gel contient un additif de silice qui le fait durcir (gélifier) ou se raidir.

La tension de recharge sur ce type de cellule est inférieure à celle des autres types de batteries au plomb, en raison de la probabilité d'une réaction indésirable à une surtension de charge. Les batteries Gel Cell sont mieux utilisées dans les applications à cycle très profond et peuvent durer plus longtemps dans les applications par temps chaud.

⚠️ AVERTIR

Suivez les instructions du fabricant de la batterie. N'ajoutez aucun liquide aux batteries à cellules de gel.

Pour plus d'informations sur l'inspection, la sécurité, l'entretien et la maintenance de la batterie, reportez-vous à Newgle.

BATTERIES À LITHIUM

Les batteries au lithium sont fabriquées différemment et ont plusieurs caractéristiques différentes des batteries AGM, à cellule gel ou au plomb-acide. Ils se chargent à des rythmes différents, se déchargent différemment et sont affectés différemment par la température. Pour plus d'informations sur les batteries au lithium installées dans les autocars Newmar, reportez-vous à l'année et au modèle correspondants "Lithium Battery Quick Start Guide" dans Newgle. Si l'autocar n'était pas équipé à l'origine d'un système de batterie au lithium, Newmar ne recommande, n'approuve ni n'offre de suggestions pour le remplacement de la batterie à l'aide de batteries au lithium.

⚠️ IMPORTANT

Les autocars Newmar sont installés, configurés et testés pour fonctionner correctement avec le système de batterie installé au moment de la production. Les modifications apportées au système de batterie peuvent entraîner des problèmes de charge, de système électrique et/ou de communication multiplex. Si l'autocar n'est pas équipé d'un système de batterie au lithium, et si vous choisissez d'installer des batteries au lithium, Newmar ne garantira pas ou n'aidera pas au diagnostic des problèmes électriques, de batterie, de multiplexage et/ou de système de charge.

Câblage du groupe de batteries

CÂBLAGE BATTERIE PARALLÈLE

Le câblage de batterie parallèle fait référence à deux batteries ou plus avec toutes les bornes positives (+) accrochées ensemble et toutes les bornes négatives (-) accrochées ensemble. Cela se traduit par une tension de batterie similaire à celle des batteries individuelles, généralement de 12 volts, pour augmenter la capacité de la batterie. Deux batteries identiques câblées en parallèle fourniront deux fois la capacité de stockage électrique d'une batterie, sans augmenter la tension.

CÂBLAGE BATTERIE SÉRIE

Le câblage en série fait référence à deux batteries ou plus connectées ensemble, avec des bornes opposées connectées. La borne positive (+) de la première batterie doit être connectée à la borne négative (-) de la deuxième batterie. La tension résultante est la somme des batteries individuelles. Par exemple, si deux batteries de six volts sont connectées ensemble, la tension résultante sera de 12 volts.

CÂBLAGE SÉRIE/PARALLÈLE

Le câblage de batterie en série/parallèle est utilisé sur les unités Newmar lorsque quatre batteries de 6 volts ou plus sont utilisées pour la maison banque de batterie. Étant donné que 12 volts est la tension de fonctionnement souhaitée du groupe de batteries, les batteries sont connectées pour fournir 12 volts avec plus de capacité. Deux batteries de 6 volts câblées ensemble en série créent un banc de batteries de 12 volts.

Deux ou plusieurs bancs de batteries 12 volts peuvent être connectés ensemble dans un format parallèle pour fournir plus de capacité.

Dans les situations où plusieurs batteries sont connectées en série, en parallèle ou en série/parallèle, les batteries de remplacement doivent être de la même taille, du même type et du même fabricant (si possible). L'âge et le niveau d'utilisation doivent être les mêmes que ceux des batteries complémentaires.

Cycle de batterie Vs. Vie de la batterie

Un cycle de batterie est un cycle complet de décharge et de recharge (de 100 % à 20 %, puis de nouveau à 100 %). La durée de vie de la batterie est directement liée à la profondeur de cycle de la batterie à chaque fois. Les cycles les plus courants sont de 10, 20 et 50 %. Méfiez-vous des cotes qui indiquent le nombre de cycles, à moins qu'elles n'indiquent également à quel point la batterie est déchargée.

Par exemple, les batteries de type téléphone (service flottant) ont été annoncées comme ayant une durée de vie de 20 ans. Cependant, la cote n'est vraie qu'à une profondeur de décharge de cinq pour cent (DOD), et la durée de vie est bien moindre lorsqu'elle est utilisée dans une application où les batteries sont régulièrement cyclées plus profondément. Ces mêmes batteries ont une durée de vie inférieure à cinq ans si elles sont cyclées à 50 %.

Si une batterie est déchargée à 50% chaque jour, elle durera environ deux fois plus longtemps que si elle était cyclée à 80% DOD. S'il n'est cyclé qu'à 10% de DOD, il durera environ cinq fois plus longtemps qu'un cycle à 50%. Le nombre le plus pratique à utiliser est de 50 % de DOD sur une base régulière pour une utilisation optimale du stockage et des coûts efficaces.

Vue d'ensemble du groupe de batteries de maison et de châssis

Cet article donne un bref aperçu des deux bancs de batterie différents dans un autocar Newmar : la maison et le châssis.

Châssis Batterie Banque

Le banc de batteries du châssis alimente tout ce dont un client a besoin pour faire fonctionner l'unité. Actuellement, les batteries de châssis de Newmar sont toutes au plomb-acide liquide. Les châssis Spartan et Ford ont des batteries réparables et les batteries des châssis Freightliner

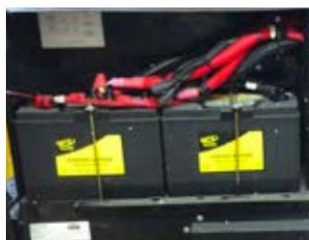

Exemple de groupe de batteries de châssis

sont scellées. Le type et la marque de la batterie du châssis peuvent varier selon l'année, la marque et le modèle de l'autocar. Les batteries du châssis peuvent devoir être déconnectées et retirées de l'autocar pour maintenir des niveaux d'électrolyte appropriés ou effectuer un entretien de routine de la batterie. Les batteries domestiques peuvent être soit des batteries plomb-acide liquide/inondées, soit des cellules AGM/scellées.

Les batteries du châssis de votre camping-car sont installées et garanties par le fabricant du châssis. Les batteries autocar (ou maison) de votre camping-car sont installées par Newmar Corporation, mais garanties par le fabricant de la batterie. Ces batteries sont utilisées pour faire fonctionner le

De plus, il existe une limite supérieure. Une batterie qui est continuellement réduite de cinq pour cent ou moins ne durera généralement pas aussi longtemps qu'une batterie réduite de 10 pour cent. Lors de cycles très peu profonds, le dioxyde de plomb a tendance à s'accumuler en amas sur les plaques positives plutôt qu'en une couche uniforme.

Tableau de l'état de la batterie/de la tension

Gravité spécifique de l'état de charge	12 volts	6 volts
100%	1.265	6.3
75%	1.225	6.2
50%	1.190	6.1
25%	1.155	6.0
Déchargé	1.120	6.0

⚠ IMPORTANT

Ce tableau de tension de l'état de la batterie est utilisé à titre d'exemple. Le tableau spécifique du fabricant de votre batterie peut varier.

Remarque : Les tests de tension et de gravité spécifique doivent être effectués sans charge sur les batteries et sans aucune charge fournie. Désactivez tous les tirages et la charge. Laissez les piles se stabiliser, puis procédez au test.

Articles de 12 volts qui ne font pas directement partie du châssis. Selon l'autocar, les batteries peuvent être situées à l'avant de l'autocar sous le capot avant ou sur un plateau coulissant dans un compartiment extérieur.

⚠ AVERTIR

Ne pas utiliser le camping-car avec les batteries du coach déconnectées.

Les batteries du châssis sont rechargées par le système électrique du véhicule chaque fois que le moteur tourne, avec des solénoïdes BIRD, BIM ou de pont de charge supplémentaires, le système de charge du véhicule chargera également les batteries de la maison si les paramètres sont respectés. Une baisse de la tension de la batterie de l'entraîneur peut être remarquée pendant la charge des batteries du châssis.

Le convertisseur charge automatiquement les batteries de l'autocar lorsque l'appareil est connecté à une source d'alimentation extérieure de 120 volts. Les batteries du châssis sont isolées des batteries du bus, mais avec certains paramètres respectés, le BIRD, le BIM ou le pont de charge s'activera et permettra également de charger la batterie du châssis. Cela empêche les batteries du châssis d'être vidangées par l'équipement intérieur de 12 volts, permettant une tension suffisante pour l'allumage du moteur.

Banque de batterie de maison

Le House Battery Bank est nécessaire pour faire fonctionner tout ce dont un client peut avoir besoin pour vivre dans l'autocar. Ces batteries peuvent être soit de 6 volts à cycle profond (tous les cars diesel à l'exception des cars équipés d'un banc de batteries au lithium) soit de 12 volts à cycle profond, selon le modèle et la marque du car. Les batteries domestiques Newmar peuvent être utilisables ou scellées. Pour plus d'informations sur le système de batterie au lithium, reportez-vous à Newgle.



Exemple de banque de batterie AMG House

Guide de démarrage rapide de la batterie au lithium Essex 2024

Cet article fournit des informations générales, une batterie déchargée et des instructions de démarrage à froid concernant les batteries au lithium installées dans un autocar Essex 2024.

Informations générales sur le lithium

- 640 AMP HEURES / 8192 WATT HEURES (TOTAL SYSTEME, 2 PACKS Standard avec option Lithium).
 - 320 AMP HEURES / 4096 WATT HEURES (par paquet).
 - Après-vente extensible à 3 packs.
- La batterie ne fonctionnera pas SOUS -4° F (-20° C) (température interne de la batterie).
- La batterie ne prend pas de charge SOUS 32° F (0° C) (Internal Battery Temp), mais sera utilisable.
- La batterie ne fonctionnera pas AU-DESSUS DE 131° F (55° C) (température interne de la batterie).
- La batterie ne se rechargera pas au-delà de 45 °C (113 °F) (Internal Battery Temp), mais sera utilisable.
- La lecture de la batterie sur la page d'accueil est lue en pourcentage de l'état de charge (SoC). La tension peut être vue dans la page DC POWER et la page BATTERIES de l'écran tactile SilverLeaf.
- Vous pouvez voir l'état des piles au lithium sur l'écran ACCUEIL sur l'écran tactile SilverLeaf. Un écran plus détaillé pour les batteries au lithium est accessible à partir de l'onglet "BATTERIES" en bas de l'écran d'accueil.
- Le lithium peut être descendu jusqu'à un SoC d'arrêt de CAPACITÉ DE RÉSERVE, deux fois.
- Lors de l'arrêt de la PREMIÈRE CAPACITÉ DE RÉSERVE, la batterie s'éteindra mais peut être redémarrée en appuyant et en maintenant enfoncé le bouton bleu sur le côté du système de gestion de la batterie (BMS) situé dans le compartiment de la batterie ou dans l'armoire supérieure avant.

- Une source de charge est définie comme le générateur en marche ou le bus branché et l'onduleur/chargeur Xantrex Freedom SW 3012 allumé pour charger le système.
- Il est recommandé de brancher une prise de quai de 50 A ou faites fonctionner le générateur lorsqu'il est disponible pour obtenir la pleine charge des batteries au lithium.

Température de stockage et Humidité relative (HR)

- Température de stockage recommandée : 59° à 95° F (15° à 35°C).
- HR de stockage recommandée : 45 % HR à 75 % HR.
- Si les batteries doivent être stockées pendant plus de 3 mois, le SoC de la batterie doit être d'au moins 50 %.
- La batterie a besoin d'au moins un cycle de charge et de décharge tous les 6 mois.
- Un cycle de charge et de décharge est défini comme un cycle de 100 % SoC à 30 % SoC à 100 % SoC.

Gestion de la batterie

- Il est important d'entretenir les batteries de la maison (lithium) et du châssis du camping-car.
- Il est de la responsabilité première du client de comprendre et entretenir les systèmes de batterie du camping-car.
- Newmar a ajouté un onglet "COACH MODE" sur le Écran d'ACCUEIL avec plusieurs scénarios parmi lesquels le client peut choisir en fonction de la manière dont il souhaite configurer son autocar. Celles-ci ont été conçues pour aider le client au cas où il ne serait pas familiarisé avec la configuration de conditions spécifiques.

IMPORTANT

Vous devez vous assurer d'avoir une source de charge pour les batteries au lithium après les avoir allumées à partir de l'arrêt de PREMIÈRE CAPACITÉ DE RÉSERVE !! S'il fonctionne jusqu'à l'arrêt sans le recharger une deuxième fois, il faudra qu'un technicien Xantrex vienne réinitialiser les blocs-batteries à l'autocar.



⚠AVIS

Ceux-ci ne sont pas obligatoires à utiliser. Le client peut tout configurer manuellement pour des fonctions spécifiques et usage.

4. Dans cet onglet, il y a cinq boutons à choisir depuis. Chacun a une action spécifique qui activera ou désactivera un système ou une fonction pour configurer au mieux le camping-car pour le scénario choisi. Pour activer l'un des boutons, touchez le bouton souhaité, puis appuyez sur "ACTIVER". Cela lancera la configuration du bouton choisi. Une fois la configuration terminée, toutes les cases seront cochées à côté de l'action correspondante.
5. Il y aura une « SONNERIE » en surbrillance autour du bouton actuellement actif. Si un système ou une fonction spécifique ne s'active pas, il ne cochera pas la case ou ne mettra pas en surbrillance l'anneau autour du bouton, permettant à l'utilisateur de savoir que l'action n'a pas eu lieu.

Démarrage automatique du générateur (AGS)

1. Ce système est équipé d'un AGS.
2. Ce système AGS fonctionne différemment des systèmes traditionnels utilisés par Newmar.
3. Cet AGS est déclenché sur l'état de charge (SoC) et non sur la basse tension pour les batteries de la maison
4. Lorsque les batteries de la maison chutent à 30 %, l'AGS activer et démarrer le générateur pour commencer à charger les batteries de la maison.
5. Il n'y a plus d'AGS pour les batteries du châssis.
6. Au fur et à mesure que les batteries du châssis s'épuisent, le système surveille les batteries du châssis. Lorsque ces batteries atteignent 12,8 VDC, cela déclenche le pont de charge pour s'engager et utiliser les batteries de la maison comme «mainteneur» de la batterie du châssis. Il restera verrouillé pendant 60 minutes, puis désengagera le pont de charge. Il répétera ce scénario aussi souvent que la batterie du châssis descendra en dessous de 12,8 VDC. Cela se produira indépendamment du fait qu'il existe ou non une source de charge pour les batteries au lithium, jusqu'à une valeur définie SoC des batteries au lithium. Une faible tension du châssis ne déclenchera pas le démarrage du générateur.
7. S'il n'y a pas de source de charge sur les batteries au lithium et que les batteries au lithium chutent à 30 % ou moins de SoC, le système N'ENGAGERA PAS le pont de charge pour l'entretien des batteries du châssis. De cette façon, le système économisera les batteries au lithium lorsqu'il est à un SoC inférieur.
8. L'AGS HVAC fonctionne de la même manière que dans les versions précédentes. systèmes.

Allumer la batterie au lithium Packs après avoir été drainé à Capacité de réserve

⚠IMPORTANT

Il est de la responsabilité principale du client de comprendre et d'entretenir les systèmes de batterie du camping-car. Si l'un des scénarios applicables du bouton COACH MODE est utilisé, cela aidera à empêcher les piles de devenir inutilisables en raison de températures froides ou de piles déchargées.

1. Si les piles au lithium sont éteintes en raison d'une vidange capacité de réserve, appuyez et maintenez le bouton bleu sur le côté du système de gestion de la batterie (BMS) situé dans le compartiment de la batterie ou dans l'armoire supérieure avant. Cela activera le BMS, permettant à la tension des packs de lithium d'alimenter le système domestique.
2. Lors du PREMIER arrêt de la capacité de réserve, la batterie s'éteint mais peut être redémarrée en appuyant et en maintenant enfoncé le bouton bleu sur le côté du système de gestion de la batterie (BMS) ou dans l'armoire supérieure avant. Lorsqu'il est allumé, le mot RESERVE s'affichera au-dessus du pourcentage SoC de la batterie jusqu'à ce qu'une charge ait été détectée sur le BMS pendant 2 minutes, puis le mot RESERVE disparaîtra.

⚠IMPORTANT

Assurez-vous d'avoir une source de charge pour les batteries au lithium après les avoir allumées à partir du premier arrêt de capacité de réserve. S'il fonctionne jusqu'à l'arrêt sans le recharger une deuxième fois, il faudra qu'un technicien Xantrex vienne réinitialiser les batteries au niveau du car.

Démarrage à froid (Lithium Off avec Batteries de châssis déchargées)

⚠IMPORTANT

Il est de la responsabilité principale du client de comprendre et d'entretenir les systèmes de batterie du camping-car. Si l'un des scénarios applicables du bouton COACH MODE est utilisé, cela aidera à empêcher les piles de devenir inutilisables en raison de températures froides ou de piles déchargées.

1. Si la température interne des batteries n'est pas inférieure à -4° F (-20° C), allumez les deux batteries au lithium.
2. Avec les packs Lithium allumés, maintenez enfoncé le commutateur BATTERY BOOST, à gauche du volant, sur la fonction HOUSE du commutateur bidirectionnel de suralimentation de la batterie. Cela devrait booster les batteries du châssis pour tension similaire des packs Lithium.
3. Démarrez le générateur.

IMPORTANT

Assurez-vous qu'il y a une ventilation adéquate et que l'autocar ne se trouve pas dans un bâtiment fermé, si vous avez l'intention de démarrer le générateur.

4. Tout en maintenant enfoncé le commutateur de suralimentation de la batterie, démarrez le moteur du châssis.
5. Attendez environ 20 secondes pour que l'alternateur puisse commencer à charger, puis relâchez le commutateur de suralimentation de la batterie. Cela devrait commencer à charger le châssis avec les packs Lithium.
6. Allumez l'Oasis et placez la température de la batterie au lithium au-dessus de 32 ° F afin que les batteries puissent se recharger.

Démarrage à froid (piles au lithium Température interne inférieure à -4 °F (-20 °C))

IMPORTANT

Il est de la responsabilité principale du client de comprendre et d'entretenir les systèmes de batterie du camping-car. Si l'un des scénarios applicables du bouton COACH MODE est utilisé, cela aidera à empêcher les piles de devenir inutilisables en raison de températures froides ou de piles déchargées.

1. Si la température interne des batteries atteint moins de -4° F (-20° C), vous devrez obtenir la température interne de la batterie au-dessus de -4 F (-20 C) avant que les batteries puissent être utilisées. Voir « Informations générales sur le lithium » ci-dessus pour des informations sur la température.

2. Si vous avez une bonne batterie de châssis, démarrez le coach. Après avoir démarré le coach, démarrez le générateur.
3. Le système de batterie au lithium a un "AC SENSE" fonction qui, lorsque le système de gestion de la batterie (BMS) est éteint et qu'il y a du courant alternatif disponible, il détectera qu'il y a une tension alternative et allumera le BMS. Cela peut ne pas allumer les piles SI elles sont toujours en dessous de la température utilisable, mais cela les allumera lorsque la température dépassera le seuil de -4° F (-20° C).
4. OPTION 1 : Procurez-vous un radiateur (assurez-vous que le radiateur n'est pas placé à un endroit où il pourrait endommager le câblage ou l'isolation des fils) et réchauffez l'une des batteries ou les deux. Lorsque la température est juste au-dessus de -4° F (-20° C), si le bus est branché ou que le générateur est en marche, le BMS activera automatiquement l'alimentation des batteries au lithium. À partir de là, allumez l'Oasis et chauffez la température interne de la batterie au-dessus de 32 ° F pour que les batteries se chargent.
5. OPTION 2 : Avec le coach démarré, démarrez le générateur. Maintenez enfoncé le commutateur BATTERY BOOST, situé à gauche du volant, sur la fonction CHASSIS du commutateur bidirectionnel de suralimentation de la batterie. Maintenez le commutateur pendant environ deux minutes. Après deux minutes, le SilverLeaf engagera le pont de charge de lui-même et l'autocar restera alimenté. Cela stimulera le circuit HOUSE pour pouvoir faire fonctionner l'Oasis sur le brûleur à partir du châssis afin que les batteries puissent réchauffer.

Fonctionnement de l'interrupteur d'alimentation à distance de la batterie au lithium

Cet article fournit un aperçu de base du commutateur de réinitialisation à distance de la batterie installé en usine dans certains autocars équipés de batteries au lithium.

À partir de l'année modèle 2024, les autocars équipés d'un système de batterie au lithium Xantrex, l'interrupteur marche/arrêt de la batterie au lithium est étiqueté dans l'armoire de commande au pavillon avant. Il peut être étiqueté "BMS Battery Power On/Off".

Les autocars équipés de systèmes BMS doubles seront étiquetés « Alimentation par batterie - BMS #1 ON/OFF et BMS #2 ON/OFF ».

Le commutateur s'allume en bleu lorsque le système de batterie est actif. Cela permet à l'utilisateur d'activer ou de désactiver le système au lithium sans appuyer sur l'interrupteur du ou des modules BMS situés dans le compartiment à piles.

Si le système au lithium s'arrête en raison d'une faible charge, il peut être rallumé à l'aide de l'interrupteur de réinitialisation à distance. Cependant, il doit être chargé! N'activez pas le système si l'état de la batterie est faible sans charge !



Commutateur de suralimentation de la batterie (démarrage d'urgence du moteur)

Aperçu

Cet article fournit les instructions recommandées par Newmar pour faire fonctionner le commutateur de suralimentation de la batterie. Ce commutateur est parfois référencé dans les documents de vente de Newmar sous le nom de «commutateur de démarrage d'urgence du moteur».

Boost de batterie à position unique Changer

Le commutateur Battery Boost est situé sur le tableau de bord et, lorsqu'il est enfoncé, connecte momentanément les batteries de la maison aux batteries du châssis via le solénoïde. Cela permet aux batteries du châssis d'être alimentées par les batteries de la maison pour aider au démarrage du moteur.



Si les batteries du châssis ne peuvent pas faire tourner le moteur, maintenez enfoncé le commutateur de suralimentation de la batterie et essayez d'allumer. En utilisant le commutateur Battery Boost tout en essayant de démarrer le moteur du châssis, le groupe de batteries de la maison fournit une augmentation de tension de batterie aux batteries du châssis si la tension du groupe de batteries de la maison est supérieure à celle du groupe de batteries du châssis.

Si l'interrupteur de suralimentation de la batterie est nécessaire pour démarrer le moteur régulièrement, demandez à votre concessionnaire de vérifier les batteries du châssis et le système de charge.

Boost de batterie à double position Changer

Les autocars à pousoir diesel 2019 et plus récents peuvent avoir un interrupteur de suralimentation de batterie à double position. Cela permet simplement à la batterie du châssis d'être amplifiée à partir du groupe de batteries de la maison ou de la banque de batteries de la maison à partir de la batterie du châssis, permettant au solénoïde de fonctionner à partir de l'une ou l'autre source qui a le pouvoir d'engager le solénoïde de suralimentation. Une fois qu'un clic se fait entendre, le solénoïde a été alimenté et la tension de la batterie pourra passer du banc de batteries avec la tension la plus élevée au banc de batteries avec la tension la plus basse.



Si vous vous trouvez dans une situation où l'augmentation de la batterie est nécessaire, appuyez sur l'interrupteur et maintenez-le enfoncé tout en essayant de démarrer le coach. Si le coach ne démarre toujours pas, essayez de maintenir l'interrupteur dans la direction opposée et réessayez. Si cela ne réussit pas non plus à démarrer l'autocar, reportez-vous à l'article «Chargement des batteries de la maison et/ou du châssis» dans Newgle pour plus d'informations avant de contacter Newmar pour obtenir de l'aide.

Présentation de la batterie du châssis Spartan

Cet article fournit des informations sur un groupe de batteries de châssis Spartan.

Le groupe de batteries du châssis alimente tout ce dont un client a besoin pour faire fonctionner l'unité. Actuellement, les châssis Spartan sont équipés de batteries réparables.

Le type et la marque de la batterie du châssis peuvent varier selon l'année, la marque et le modèle de l'autocar. Les batteries du châssis peuvent devoir être déconnectées et retirées de l'autocar pour maintenir des niveaux d'électrolyte appropriés ou effectuer un entretien de routine de la batterie.

Les batteries du châssis de votre camping-car sont installées et garanties par le fabricant du châssis.

Les batteries du châssis sont rechargées par le système électrique du véhicule lorsque le moteur tourne. Avec un solénoïde de pont de charge supplémentaire ou un BIM, le système de charge du véhicule chargera également les batteries de la maison si les paramètres sont respectés.

L'onduleur/chargeur charge automatiquement les batteries du bus lorsque l'unité est connectée à une source d'alimentation extérieure de 120 volts et que les batteries sont connectées via le pont de charge ou le BIM.

Les batteries du châssis sont isolées des batteries du bus. Cela empêche les batteries du châssis d'être vidangées par l'équipement intérieur de 12 volts, permettant une tension suffisante pour l'allumage du moteur.



Vue d'ensemble de la déconnexion de la batterie du châssis Spartan

Cet article fournit des instructions de fonctionnement de base pour un Spartan Chassis Battery Disconnect. Cet article contient des instructions écrites, ainsi qu'une démonstration vidéo, pour cette procédure.

Les interrupteurs de déconnexion du châssis sont situés dans le compartiment arrière côté passager. Il y a deux interrupteurs sur un châssis Spartan, et lorsqu'ils sont éteints, ils déconnecteront la plupart des charges de batterie du châssis.

Lorsque les interrupteurs sont éteints, la clé de contact et la plupart des composants du tableau de bord ne fonctionnent pas. Pour désactiver les sectionneurs, placez les deux interrupteurs en position d'arrêt.

Lorsque vous rangez l'autocar ou lorsque vous travaillez sur le moteur de l'autocar, désactivez les déconnexions pour désactiver le démarrage du moteur. Pour activer les sectionneurs, basculez-les en position ON.



Vue d'ensemble de la déconnexion de la batterie de la maison pour les pousoirs diesel

Cet article fournit des instructions de fonctionnement de base pour un sectionneur de batterie domestique.

L'interrupteur de déconnexion de la batterie de la maison (étiqueté "Batt. Disc.") est utilisé pour contrôler le relais de déconnexion connecté au groupe de batteries et est généralement situé dans la console côté passager. Cet interrupteur déconnecte la plupart des charges lors du stockage de l'autocar ou lorsque l'autocar n'est pas utilisé. Ceci est fait pour éviter que les batteries du coach ne se déchargent pendant le stockage.



Toutes les charges ne sont pas déconnectées et, selon l'autocar et ses options, certains systèmes peuvent avoir des circuits de mémoire délibérément non câblés au solénoïde de déconnexion, y compris, mais sans s'y limiter, le détecteur LP (le cas échéant), les commandes de mémoire du conducteur et autres fonctionnalités basées sur la mémoire.

De plus, l'onduleur n'est généralement pas sur le sectionneur et devra être mis hors tension séparément. Cela permet à l'onduleur de charger les batteries lorsqu'il est branché sur l'alimentation à quai avec le débranchement de la batterie désactivé.

Certains interrupteurs ont un écran sur les côtés pour aider à prévenir l'arrêt accidentel de la batterie lorsque vous essayez d'actionner l'interrupteur de verrouillage de la porte à bagages.

Pour faire fonctionner le coupe-batterie :

1. Appuyez sur l'interrupteur à bascule pour allumer le débranchement et rebranchez les batteries. Cela rendra le système 12 volts prêt à l'emploi. Lorsque le débranchement de la batterie est activé, le voyant s'allume.
2. Appuyez sur l'interrupteur à bascule pour éteindre le débranchement de la batterie et débranchez les batteries. Lorsque la déconnexion de la batterie est désactivée, le voyant s'éteint également.

Recommandations de remplacement de la batterie

Cet article fournit des informations sur l'emplacement général de la batterie et les recommandations de remplacement.

Sur les autocars diesel, les batteries internes sont normalement situées dans l'un des compartiments inférieurs. Les batteries du châssis se trouvent normalement du côté passager dans le compartiment arrière sur les pousoirs diesel et sous la cabine côté conducteur sur le moteur avant sur les autocars Super C. Sur les autocars construits sur un châssis Ford, les batteries sont normalement situées à l'avant de l'autocar et sont accessibles en ouvrant le capot.



Une étiquette de câblage de la batterie se trouve à l'intérieur du compartiment de la batterie et montre comment les batteries sont câblées ensemble. Les batteries de remplacement doivent être câblées conformément au schéma illustré. Les piles de rechange doivent être de la même marque et de la même capacité que les originales.

Newmar a utilisé plusieurs marques et tailles de batteries au fil des ans.

Pour plus de détails sur les batteries de votre autocar, vérifiez les étiquettes sur les batteries pour connaître la marque et les ampères-heures.

Chaque fois qu'une batterie est remplacée, il est important de tester les autres batteries du système pour s'assurer qu'elles fonctionnent toujours correctement et efficacement. Si une batterie défectueuse est remplacée, tout en laissant une autre batterie faible ou défectueuse, des performances réduites, ou finalement endommager les batteries neuves ou en bon état, peuvent en résulter.

⚠ IMPORTANT

Les autocars Newmar sont installés, configurés et testés pour fonctionner correctement avec le système de batterie installé au moment de la production. Les modifications apportées au système de batterie peuvent entraîner des problèmes de charge, de système électrique et/ou de communication multiplex. Par exemple, si l'autocar n'est pas équipé d'un système de batterie au lithium et si vous choisissez d'installer des batteries au lithium, Newmar ne garantira pas ou n'aidera pas au diagnostic des problèmes électriques, de batterie, de multiplexage et/ou de système de charge.

⚠ IMPORTANT

Batteries au plomb utilisables uniquement : les batteries en charge libèrent des gaz lorsque les liquides à l'intérieur bout, il est donc essentiel de vérifier régulièrement les niveaux de liquide de la batterie, en particulier après de longues périodes d'utilisation intensive. Assurez-vous de recharger toute batterie qui montre des signes de niveaux de liquide épuisés.

Pour plus d'informations

Pour plus d'informations sur les bases de la batterie de bus, ainsi que sur d'autres recommandations d'inspection, de sécurité, d'entretien et de maintenance, reportez-vous à d'autres articles dans Newgle.



Cordon d'alimentation et enrouleurs de cordon

Présentation de l'enrouleur de cordon

Cet article fournit un aperçu opérationnel de l'enrouleur et de l'interrupteur du cordon d'alimentation à quai.

Les enrouleurs de cordon (le cas échéant) offrent la facilité et la commodité de ranger le cordon électrique d'alimentation à quai dans un espace ordonné et compact avec l'aide d'une rétraction motorisée. Sur les autocars équipés d'un enrouleur de cordon d'alimentation, débranchez le cordon d'alimentation et branchez-le dans une prise électrique de calibre approprié. Assurez-vous que la source d'alimentation fournit la bonne tension avant de brancher le cordon de quai.

Pour ranger le cordon, débranchez-le de la prise de la source d'alimentation. Retirez le cordon de la poche dans le compartiment et appuyez et maintenez l'interrupteur momentanément pour rétracter et enrouler le cordon d'alimentation au besoin. L'interrupteur est généralement situé sur l'enrouleur de cordon ou sur la porte du compartiment.



Enrouleur de cordon d'alimentation Glendinning Cablemaster Fonctionnement (Modèle : CRR-50)

Cet article fournit de brèves instructions de fonctionnement pour un enrouleur de cordon d'alimentation Glendinning Cablemaster (modèle : CRR-50).

Opération

Pour rallonger le cordon d'alimentation :

1. Tirez une longueur de cordon suffisante pour vous permettre d'acheminer le cordon d'alimentation de quai vers le boîtier de distribution électrique.



2. Branchez l'extrémité moulée dans la prise.

Pour rétracter le cordon d'alimentation :

1. Détachez la fiche de la prise à l'aide du levier sur la fiche.
2. Appuyez et maintenez enfoncé le bouton et le cordon d'alimentation se rétractera automatiquement (ATTENTION — il est conseillé de surveiller la progression du cordon d'alimentation lorsqu'il se rétracte et se range sur l'enrouleur).

Entretien

L'expérience a montré que lorsqu'une courte section de câble d'alimentation est régulièrement utilisée, le câble peut être sujet à des « torsions ». Pour résoudre ce problème, étendez régulièrement le câble d'alimentation complètement et étirez-le sur toute surface lisse. Laissez le Cablemaster rétracter le câble sur l'enrouleur. Au moins une fois par an, inspectez toutes les connexions de câblage CA et CC et assurez-vous qu'elles sont exemptes de corrosion et que les connexions sont bien serrées.

Inspectez périodiquement la gaine extérieure du câble d'alimentation à la recherche d'entailles ou de coupures. Si votre câble d'alimentation est sale, tout nettoyage doit être compatible avec le matériau de la gaine extérieure du câble d'alimentation.]

Source(s) : Manuel du Cablemaster CRR-50 : Instructions d'installation et d'utilisation

Produit(s) : Enrouleur de cordon d'alimentation Glendinning Cablemaster 50 A avec cordon d'alimentation de 50 pi (Modèle : CRR-50, référence Newmar : 116690)



Panneaux de fusibles

Panneaux de fusibles sur les autocars construits sur un Spartan ou Châssis Freightliner

À l'intérieur de l'entraîneur

Sur un autocar à pousoir diesel, le panneau de fusibles de la maison, qui contrôle la plupart des composants et appareils à l'intérieur de l'autocar, est situé dans la salle de bain, à l'avant à côté du panneau de disjoncteur 120 volts ou dans l'armoire arrière.

Ce panneau contient des fusibles et des disjoncteurs qui sont connectés aux principaux appareils de l'autocar, du réfrigérateur et de la télévision aux lumières de la chambre et aux coulisses.

Il existe également des composants externes qui sont fusionnés dans le panneau de fusibles de la maison. Par exemple, les fusibles de la pompe à eau, du chauffe-eau, des lampes de sécurité et des lampes de stockage du sous-sol peuvent être situés dans ce panneau.



Exemple de panneau de fusibles à poussoir diesel

En dehors de l'entraîneur

La batterie de la maison et les fusibles de déconnexion sont situés dans le compartiment avec le cordon d'alimentation à quai. Ces fusibles contrôlent la suralimentation de la batterie, la déconnexion de la batterie, l'entrée sans clé, la chaleur hydronique, le détecteur LP et les marches d'entrée. Au même endroit, il y a aussi des disjoncteurs de 12 volts qui alimentent le panneau de fusibles de la maison, les moteurs coulissants, les auvents électriques et la marche d'entrée.

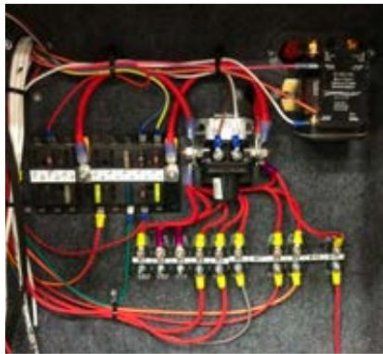
Compartiment d'alimentation à quai
Exemple de fusible

Les panneaux de fusibles des châssis Freightliner et Spartan sont situés dans le compartiment à bagages avant gauche sous le siège du conducteur.

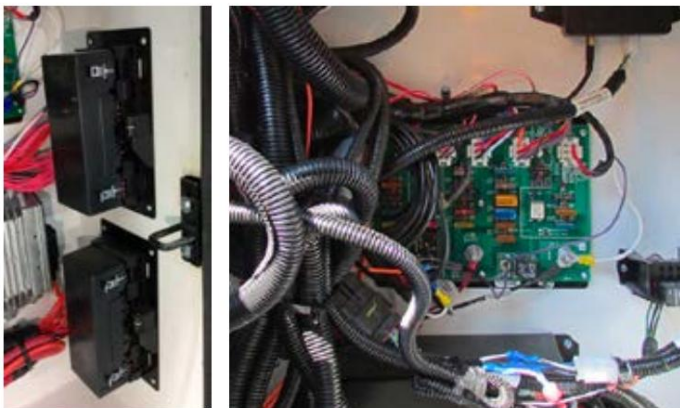
Fusible Freightliner
Exemple de panneau

Exemple de panneau de fusibles Spartan

Un panneau de fusibles supplémentaire du circuit du châssis est situé dans le compartiment de la batterie du châssis du côté passager arrière de l'autocar. Les manuels des châssis Freightliner et Spartan contiennent des informations détaillées sur les fusibles situés dans ces panneaux.



Exemple de panneau de fusibles de châssis Spartan



Exemple de panneau de fusibles de châssis Freightliner

Panneau de fusibles KIB 12 volts

Le panneau de fusibles Newmar KIB est également situé dans le compartiment à bagages avant gauche sous le siège du conducteur. Ce panneau contient des fusibles qui alimentent le plafonnier, la visière avant et les panneaux solaires (année modèle fin 2015), ainsi que pour la marche d'entrée, les moniteurs de secours, la navigation, les feux de chargement et l'entrée sans clé. Le verrouillage de l'allumage pour les coulisses et les stores est également situé sur ce panneau de fusibles.



Exemple de panneau de fusibles KIB



Générateurs

Présentation du compartiment du générateur

Cet article donne un aperçu du compartiment du générateur.

Ne placez rien dans et/ou autour du générateur ; placer des objets dans le générateur peut entraîner des problèmes de générateur et/ou une surchauffe. Débranchez ou désactivez toujours le câblage de démarrage à distance avant de tenter des travaux d'entretien.

AVERTISSEMENT

Ce compartiment ne doit pas être utilisé comme zone de stockage. Le stockage de matériaux ou de récipients combustibles sur ou à proximité de tout appareil dans ce compartiment peut créer un risque d'incendie. Ne stockez pas de tels matériaux ou récipients dans ce compartiment.



Vue d'ensemble du générateur et du commutateur GenStart/Stop pour Autocars diesel

Cet article fournit des instructions de fonctionnement de base pour un générateur et un commutateur GenStart/GenStop sur un autocar diesel.

Le générateur est câblé dans le commutateur de transfert automatique et alimentera tous les circuits de 120 volts de votre autocar.

Votre génératrice peut être située dans un compartiment latéral ou à l'avant de l'autocar entre les longerons du châssis. Certains générateurs sont montés sur des glissières pour un accès facile et peuvent devoir être déverrouillés avant que la libre circulation ne soit autorisée. Les disjoncteurs principaux des branches de sortie sont situés sur le panneau de démarrage du générateur.

Opération

Le générateur peut être démarré à partir de l'interrupteur à bascule sur le tableau de bord, à partir d'autres interrupteurs de démarrage à distance (le cas échéant), à partir de l'interrupteur de démarrage sur le générateur lui-même ou à partir de l'écran tactile SilverLeaf (le cas échéant).

Le générateur de votre autocar fonctionne avec le même carburant diesel que votre moteur principal. Le carburant diesel est aspiré à travers un tube d'alimentation séparé qui est positionné dans le réservoir de manière à empêcher le générateur d'aspirer le carburant et de fonctionner si le niveau du réservoir descend en dessous du niveau ¼.



En fonction des températures ambiantes, le générateur peut préchauffer avant le démarrage. Cette condition de préchauffage est notée en faisant clignoter le voyant sur l'interrupteur de démarrage du générateur jusqu'à ce que le cycle soit terminé (jusqu'à 15 secondes). Une fois qu'il a suffisamment préchauffé, le démarreur s'enclenche et le moteur démarre.

AVERTISSEMENT

Il est essentiel que le système AGS soit éteint chaque fois que le générateur doit être réparé. Le fait de ne pas désactiver le système AGS peut entraîner des dommages, des blessures ou la mort si le groupe électrogène démarre de manière inattendue. De plus, si le système AGS est réglé et que le générateur est éteint à n'importe quel interrupteur, cela effacera les paramètres AGS.

AVANT DE DÉMARRER LE GÉNÉRATEUR :

1. Éteignez les climatiseurs et tout autre gros charges électriques, tel que recommandé par le fabricant du groupe électrogène.
2. Si le générateur a déjà manqué de carburant, ajoutez du carburant le tank.
3. Amorcez le générateur en maintenant l'interrupteur du générateur en position d'arrêt.

POUR DÉMARRER LE GÉNÉRATEUR :

1. Appuyez et maintenez l'interrupteur de démarrage du générateur dans la Préchauffage ». Il retardera et préchauffera automatiquement.
2. Le voyant clignote rapidement pendant le préchauffage, et le générateur se lancera et démarrera.
3. Lorsque le générateur démarre, relâchez l'interrupteur.
4. Le voyant reste allumé pendant que le générateur fonctionne.

POUR ARRÊTER LE GÉNÉRATEUR :

1. Appuyez sur l'interrupteur du générateur en position "Arrêt".
2. Relâchez le commutateur.
3. Le voyant s'éteint lorsque le générateur s'arrête.

Indicateur d'entretien requis :

1. Le voyant de l'interrupteur du générateur peut clignoter en une série de trois clignotements rapides, suivis d'une courte pause, puis clignoter rapidement trois fois de plus. Ces clignotements indiquent qu'un entretien est nécessaire.
2. Reportez-vous au manuel du propriétaire pour votre générateur pour des descriptions plus détaillées des codes clignotants.

⚠️ IMPORTANT

Un démarrage excessif peut endommager le démarreur.
Ne lancez pas le générateur plus de 30 secondes à la fois et attendez au moins deux minutes avant de réessayer si la première tentative échoue.

⚠️ AVERTIR

Ne pas éteindre les appareils de 120 volts lors du démarrage ou de l'arrêt de la génératrice peut endommager le commutateur de transfert et/ou les appareils électriques.

⚠️ AVIS

Si votre autocar contient un système de gestion de l'énergie, un générateur de 8 kW et trois climatiseurs de toit, la charge combinée peut dépasser les capacités du générateur. N'oubliez pas d'éteindre l'un des climatiseurs car le générateur de 8 kW n'est pas destiné à faire fonctionner les trois climatiseurs de toit en même temps.

⚠️ DANGER

Vehicles and equipment powered by internal combustion engines and placed in recreational vehicles can cause carbon monoxide poisoning or asphyxiation, which could result in death or serious injury.
The flammable liquids used to power these items can cause a fire or explosion, which can result in death or serious injury.

To reduce risk:

- Do not ride in the vehicle storage area when vehicles are present.
- Do not sleep in the vehicle storage area when vehicles are present.
- Close doors and windows in walls of separation (if installed) when any vehicle is present.
- Ran fuel out of engines of stored vehicles after shutting off fuel at the tank.
- Do not store, transport, or dispense fuel inside this vehicle.
- Open the windows, openings, or air ventilation systems provided for venting the transportation area when vehicles are present.
- Do not operate propane appliances, pilot lights, or electrical equipment when motorized vehicles are present.

⚠️ DANGER

Les véhicules et l'équipement propulsés par un moteur à combustion interne placé dans un véhicule de camping peuvent causer un empoisonnement au monoxyde de carbone ou l'asphyxie, ce qui pourrait entraîner des blessures graves ou la mort.

Les liquides inflammables utilisés pour propulser ces machines peuvent causer un incendie ou une explosion, ce qui peut entraîner des blessures graves ou la mort.

Pour réduire le risque:

- Ne pas circuler dans l'aire de rangement du véhicule si des véhicules s'y trouvent.
- Ne pas dormir dans l'aire de rangement du véhicule si des véhicules s'y trouvent.
- Fermer les portes et fenêtres qui se trouvent dans les cloisons (le cas échéant) si au moins un véhicule est entreposé.
- Épuiser le carburant contenu dans les moteurs des véhicules entreposés après avoir coupé l'alimentation en carburant au réservoir.
- Ne pas entreposer, transporter ou distribuer de carburant à l'intérieur de ce véhicule.
- Ouvrir les fenêtres, ouvertures ou systèmes de ventilation d'air fournis pour ventiler la zone de transport lorsque des véhicules s'y trouvent.
- Ne pas faire fonctionner d'appareils au propane, de veilleuses ou d'équipement électrique en présence de véhicules motorisés.

Démarrage du générateur via l'écran SilverLeaf HMS-404

Cet article donne un aperçu du système de surveillance de réservoir SilverLeaf (HMS404) généralement situé dans le compartiment à eau.

À partir de l'année modèle 2022, le système SilverLeaf comprend un panneau HMS404 installé dans le compartiment à eau au lieu d'un moniteur SPX300.

⚠️ AVIS

Ces informations sont de nature générique et peuvent ne pas être spécifiques à votre modèle et/ou à votre année d'autocar. Certaines caractéristiques illustrées peuvent ne pas être disponibles sur toutes les années d'autocar, modèles et/ou plans de plancher.

Groupe électrogène

L'écran Genset (le cas échéant) affiche les informations actuelles sur le générateur, les heures de fonctionnement du générateur, le régime moteur et la température du moteur. Appuyez sur le bouton Genset pour démarrer ou arrêter manuellement le générateur.



Entretien du générateur

Avant de démarrer votre groupe électrogène pour la première fois chaque jour, puis après chaque cycle de fonctionnement de huit heures, effectuez les vérifications suivantes pour vous assurer qu'il est prêt à être utilisé.

1. Assurez-vous que les détecteurs de monoxyde de carbone de votre unité fonctionnent.
2. Vérifiez les signes de fuites de carburant ou d'échappement.
3. Assurez-vous qu'il y a suffisamment d'espace autour du générateur pour une bonne ventilation. Vérifiez également s'il y a un terrain en pente ou tout autre obstacle qui aurait pu se produire. L'herbe haute ou d'autres éléments qui entrent en contact avec le générateur peuvent interférer avec la ventilation ou provoquer un incendie.
4. Vérifiez les niveaux d'huile et de liquide de refroidissement et recherchez fuites.
5. Vérifiez les connexions de la batterie pour vous assurer qu'elles sont bien serrées et exemptes de corrosion.
6. Inspectez le compartiment du générateur à la recherche de débris de la route ou de dommages susceptibles d'affecter les performances ou la sécurité.
7. Éteignez les principaux appareils électroménagers (tels que les climatiseurs, les téléviseurs et les autres appareils électroniques qui peuvent charger excessivement le générateur ou qui peuvent être sensibles aux surtensions initiales).

Le compteur horaire installé sur le générateur calcule le nombre d'heures de fonctionnement du moteur du générateur. Ceci est utilisé pour les calendriers de maintenance. Les vidanges d'huile régulières et les autres opérations d'entretien effectuées aux intervalles prescrits prolongeront considérablement la durée de vie de votre génératrice.

Fonctionnement de la glissière du générateur hydraulique HWH

Cet article fournit un aperçu opérationnel du toboggan du générateur hydraulique HWH.

Pour ouvrir la diapositive du générateur :

1. Mettez la clé de contact.
2. Ouvrez le compartiment situé devant le premier volant côté conducteur.
3. Localisez l'interrupteur à glissière du générateur.
4. Appuyez et maintenez l'interrupteur en position "extension" jusqu'à ce que le coulisseau du générateur atteigne la position souhaitée ou l'extension maximale.



Pour fermer la glissière du générateur :

1. Mettez la clé de contact.
2. Ouvrez le compartiment situé devant le premier volant côté conducteur.
3. Localisez l'interrupteur à glissière du générateur.
4. Appuyez et maintenez l'interrupteur en position « rétractée » jusqu'à ce que la glissière du générateur soit complètement rétractée.

AVERTISSEMENT

N'occupez pas cette zone lorsque la glissière de pare-chocs est en fonctionnement. Ne pas rester à l'écart de cette zone peut entraîner la mort ou des blessures graves.



Onduleurs et convertisseurs

Présentation de l'onduleur et du convertisseur

Cet article fournit des informations de base sur le rôle et le fonctionnement des onduleurs, des convertisseurs et des unités combinées onduleur/ convertisseur.

Onduleurs

L'onduleur transforme le courant continu en courant alternatif pour alimenter des appareils et des systèmes de divertissement spécifiés. L'onduleur effectue cette action en utilisant un transformateur pour augmenter la tension et modifier la tension la plus élevée en une puissance de courant alternatif utilisable. Pour que cette fonction se produise, l'onduleur doit être alimenté, configuré et allumé. Une variété d'onduleurs sont utilisés par Newmar; cependant, la plupart ont un panneau de commande situé dans l'armoire supérieure avec d'autres interrupteurs et contrôles.

Convertisseurs

Un convertisseur transforme le courant alternatif ou le courant de quai en 120 volts ; au courant continu basse tension pour alimenter les batteries de 12 volts de la maison et du châssis de l'autocar. Cette fonction se produit automatiquement lorsque 120 volts sont fournis au convertisseur. Les convertisseurs sont généralement situés dans le compartiment des câbles des autocars qui n'ont pas d'unité combinée onduleur/ convertisseur.

Onduleur/convertisseur Unités combinées

La combinaison onduleur/ convertisseur assure la charge de la batterie et permet à l'alimentation de 120 volts de l'alimentation à quai ou du générateur de passer par l'onduleur. L'onduleur effectue cette action de charge en utilisant le transformateur pour diminuer la tension et redresser le courant alternatif en tension de courant continu utilisable. Ceci est régulé par un circuit de détection interne basé sur l'état de charge du groupe de batteries et plusieurs autres facteurs, en fonction de la marque et du type d'onduleur particulier de l'autocar.

Ce type d'unité remplit également la fonction d'inverseur. Pour que cette fonction se produise, l'onduleur doit être alimenté, configuré et allumé. Une variété d'unités combinées sont utilisées par Newmar; cependant, la plupart ont un panneau de commande situé dans l'armoire suspendue avec d'autres interrupteurs et commandes.

Xantrex Freedom SW Onde sinusoïdale véritable de 3 000 watts Fonctionnement de l'onduleur (Modèle : FSW3012)

Cet article fournit des instructions de fonctionnement de base pour un onduleur à onde sinusoïdale réelle Xantrex Freedom SW de 3 000 watts (modèle : FSW3012).

L'onduleur/chargeur Freedom SW est un véritable onduleur/chargeur à onde sinusoïdale qui peut être utilisé pour des applications mobiles, marines et commerciales. L'onduleur Freedom SW / Les chargeurs sont conçus pour fonctionner avec une grande variété de générateurs et sont capables de fonctionner en parallèle avec un générateur pendant de courtes durées pour aider au démarrage de charges importantes. Le Freedom SW est une combinaison pratique d'un onduleur, d'un chargeur de batterie à plusieurs étages et d'un commutateur de transfert dans un seul appareil électronique.

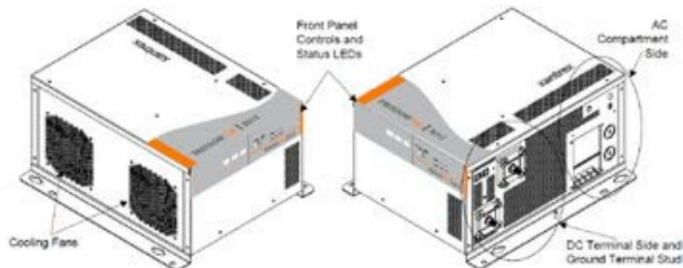

Fonctionnement de l'onduleur à l'aide du Panneau avant

Une fois l'onduleur/chargeur installé, vous pouvez le faire fonctionner en mode onduleur. Pour fonctionner en mode inverse depuis le panneau avant :

1. Appuyez sur le bouton INVERTER ENABLE du Freedom SW sur le panneau avant. La LED INVERTER ENABLED s'allume et les charges connectées sont alimentées.
2. Notez que si le courant alternatif est présent et traversé, la LED INVERTER ENABLED s'allumera toujours indique que le mode onduleur a été activé. Cependant, le courant alternatif continuera d'être transmis aux charges jusqu'à ce que des conditions existent qui entraînent la disqualification du courant alternatif, auquel cas l'unité passera en mode inverse. et alimenter les charges critiques.
3. Connectez l'alimentation d'entrée CA. Le chargeur démarre automatiquement lorsqu'une alimentation CA qualifiée est connectée.
4. Débranchez l'alimentation CA de l'entrée de l'onduleur en ouvrant le disjoncteur ou le débrancher.

- Placez une charge sur l'onduleur. Par exemple, branchez un ampoule de 100 watts dans une prise alimentée par l'onduleur.
Appuyez sur le bouton INVERTER ENABLE sur le Freedom SW. La LED INVERTER ENABLED s'allume.
L'onduleur doit faire fonctionner la charge en utilisant l'alimentation de la batterie.
- Pour tester le chargeur, reconnectez l'alimentation d'entrée CA pour permettre l'entrée CA à l'entrée CA. Le voyant AC In/Charging devrait commencer à clignoter après un bref délai. Toutes les charges CA précédemment alimentées par l'onduleur fonctionneront également à ce moment.
 - REMARQUE : Sur les modèles à double entrée, seule l'entrée CA L1 doit être alimentée pour que l'appareil fonctionne.
- Retirez l'alimentation d'entrée CA. L'onduleur/chargeur doit passer immédiatement en mode onduleur. (Le relais de transfert émettra un déclic et la LED INVERTER ENABLED s'allumera.) Les charges doivent continuer à fonctionner sans interruption. Si une partie de ce test échoue, déterminez-en la cause avant d'utiliser l'appareil.
- Surveillez le panneau avant du Freedom SW. L'indicateur Les LED sur le panneau avant vous indiquent l'état de fonctionnement du Freedom SW. Une description des LED est fournie. Si aucune des DEL du panneau avant n'est allumée, reportez-vous à la section « Dépannage » du mode d'emploi de Xantrex.

LED du panneau avant

Couleur de l'étiquette DEL	Statut	Action (ou élément d'état)
Onduleur Activé Constant Vert	Si le secteur et le générateur CA ne sont pas disponibles et que les conditions de fonctionnement sont remplies, le Freedom SW produira une tension CA pour alimenter les charges.	Vous pouvez faire fonctionner vos appareils à partir de l'onduleur.
Assistance génération Clignotant Vert	L'onduleur assiste un générateur dans l'alimentation des charges.	Vous pouvez faire fonctionner vos appareils à partir de l'onduleur.
Entrée CA Constant Vert	Lorsque le Freedom SW est connecté à une source CA qualifiée ou à un générateur, la LED AC IN s'allume.	Vous pouvez faire fonctionner vos appareils à partir d'une source de courant alternatif comme le réseau électrique ou un générateur.
Mise en charge Clignotant Vert	Freedom SW est connecté à une source CA qualifiée, charge et transmet l'alimentation aux charges CA.	Votre groupe de batteries est en train d'être réapprovisionné et les charges CA sont alimentées.
Défaut Constant Rouge	Une condition de panne a été détectée sur le réseau.	Examinez et effacez la condition de panne.
Avertissement Clignotant Rouge	Un avertissement est détecté.	Enquêtez en examinant les journaux d'avertissement sur SCP.

Freedom SW Côté AC et DC Panneaux

Si des problèmes de sortie CA ou de tension de passage existent, vérifiez les disjoncteurs situés sur le panneau latéral et réinitialisez-les si nécessaire.

Le côté CC du Freedom SW comprend la prise de terre de l'équipement, la borne positive (+) de la batterie et la borne négative (-) de la batterie, ainsi que le port com du réseau distant et le port com du capteur de température de la batterie.



- La prise Remote (REM) permet de connecter le panneau de télécommande Freedom Sine Wave.
- La prise du capteur de température de la batterie (BTS) permet de connecter le capteur de température de la batterie (fourni).
- Bouton de réinitialisation du disjoncteur de sortie CA
- Boutons de réinitialisation des disjoncteurs d'entrée CA.

Fonctionnement de l'onduleur via Feuille d'argent

Sur la plupart des autocars Newmar, l'onduleur est contrôlé via l'écran tactile SilverLeaf. Pour plus d'informations, reportez-vous à la section Alimentation CC des guides de l'écran tactile SilverLeaf dans Newgle.

Défauts et avertissements

Un défaut affecte le fonctionnement de l'unité. Un défaut manuel nécessite l'intervention de l'utilisateur en effaçant la condition, puis en appuyant sur le bouton CLEAR FAULT RESET sur le panneau avant de l'onduleur/chargeur. Un avertissement vous avertit d'une condition susceptible d'affecter le fonctionnement de l'appareil.

Source(s) : Guide du propriétaire de l'onduleur sinusoïdal Xantrex Freedom SW

Produit(s) : Xantrex Freedom SW 3 000 W True Sine Inverter (Modèle : FSW3012, référence Newmar : 125516)



Éclairage

Lumières intérieures et extérieures

Fournit des informations de base sur le fonctionnement, l'entretien et le remplacement des éclairages intérieurs et extérieurs.

Lumières intérieures

Le système électrique et d'éclairage d'un autocar Newmar est conçu pour une fiabilité, une fonctionnalité et un style maximum.

Votre autocar peut être équipé d'interrupteurs marche/arrêt traditionnels ou d'un éclairage à écran tactile à interrupteurs multiples et de panneaux d'interrupteurs d'accessoires. Situés dans toute l'unité, ces dispositifs de commutation sont utilisés pour allumer et éteindre les lumières, ainsi que pour faire fonctionner les stores électriques et les traitements de fenêtre. De nombreux modèles d'autocars sont dotés de lumières d'accentuation à DEL et d'appliques murales à DEL conçues sur mesure pour Newmar.

Basculez l'interrupteur ou touchez le panneau de l'interrupteur pour faire fonctionner la lumière ou l'accessoire que vous désirez. Certaines lumières peuvent également avoir des fonctions de gradation, vous permettant d'ajuster l'éclairage intérieur pour l'ambiance ou le confort. Pour plus de détails sur les éclairages intérieurs, reportez-vous à la documentation de Newgle.

Beaucoup de ces ampoules sont fabriquées à la fois à filament et à LED. La plupart des ampoules LED sont sensibles à la polarité contrairement aux ampoules à filament. Lorsque vous tentez de remplacer des ampoules à filament par des ampoules à DEL, il est possible que le luminaire soit câblé en polarité inversée pour les ampoules de remplacement à DEL.

Le passage à un autre type d'ampoule peut nécessiter un changement de câblage. Newmar recommande que toute modification de câblage soit effectuée par un technicien de service autorisé.

⚠ IMPORTANT

Lors du remplacement des ampoules halogènes, ne touchez pas l'ampoule, car l'huile de vos mains réduira la durée de vie de l'ampoule.

Éteignez les lumières pour éviter d'éventuels courts-circuits, fusibles grillés et brûlures lors du retrait et du remplacement des ampoules ou des lumières. Selon l'année et le modèle de votre autocar, il peut être équipé de luminaires à LED avec les lumières intégrées dans le boîtier de la lumière.

De nombreux luminaires à LED ont des ensembles LED intégrés qui ne sont ni réparables ni remplaçables.

Lorsque les ampoules LED brûlent dans ce type de luminaire, la lumière complète doit être remplacée. Des ampoules ou des luminaires de rechange sont disponibles à l'achat auprès du service des pièces Newmar.

⚠ AVERTISSEMENT

Ne remplacez pas les ampoules simplement parce qu'elles conviendront, car cela pourrait provoquer une surchauffe, un retour d'alimentation ou endommager le luminaire ou la lentille.

Lumières extérieures

Remplacez les ampoules ou les luminaires extérieurs au besoin pour respecter les exigences de sécurité du DOT. Lors de l'entretien des éclairages intérieurs ou extérieurs, assurez-vous de remplacer toute ampoule par le même numéro d'ampoule (normalement estampé sur la base de l'ampoule ou imprimé sur l'ampoule). Remplacer l'ampoule par le même numéro de pièce garantira que la puissance et le culot sont identiques.

L'autocar peut être équipé de phares ventilés atmosphériques, de sorte que de la condensation peut se produire dans ces ensembles de phares. Dans des conditions de conduite normales avec les phares allumés, la condensation se dissipera, lui permettant de s'échapper par l'évent.

⚠ IMPORTANT

Vérifiez toujours le fonctionnement de tous les phares, clignotants et feux de gabarit avant de vous déplacer.

Il est nécessaire de garder les lumières extérieures propres, car les lumières sales ont une puissance réduite et une visibilité réduite. Pour nettoyer vos feux extérieurs, utilisez un savon doux conçu pour le lavage automobile. Évitez d'utiliser des nettoyants agressifs, des produits abrasifs et des produits à base de pétrole ou d'autres produits chimiques.

Fonctionnement de l'éclairage via l'écran tactile LCD KIB

Cet article fournit de brèves instructions d'utilisation pour un écran tactile capacitif LCD KIB L-Panel (4C-5.0) installé dans certains autocars de luxe à partir de 2022. Ce panneau d'affichage peut fournir des commandes pour des fonctions telles que l'éclairage, les stores, les ventilateurs, la luminosité de l'affichage et systèmes (pompe à eau, chauffage, ascenseur TV, générateur, Aqua Miser, mode théâtre et auvents).

⚠️ IMPORTANT

L'écran tactile capacitif LCD L-Panel est personnalisé par KIB et Newmar en fonction du modèle et de l'année de l'autocar, ainsi que de l'équipement standard et optionnel disponible. En fonction de la configuration du coach, l'emplacement des icônes, paramètres ou états et les descriptions correspondantes peuvent différer de ce qui est affiché, mais le fonctionnement du panneau est le même.

Aperçu

Touchez l'écran inactif (vide) pour activer et afficher l'écran d'éclairage. Une fois que le panneau devient inactif et expire, il revient par défaut à l'écran vide. Appuyez sur l'icône d'accueil pour afficher la page du menu d'accueil, qui peut inclure des boutons pour l'éclairage, les stores, les ventilateurs, les systèmes ou les commandes de luminosité de l'affichage, ainsi qu'une icône dans le coin supérieur droit pour plus d'informations (i). Une fois qu'un bouton est touché, il devient rouge, indiquant que le circuit est actif. Les boutons sont gris lorsque le circuit est inactif.



Éclairage

Une fois qu'une fonction est sélectionnée, telle que l'éclairage, l'écran affichera des boutons supplémentaires relatifs à la zone dans laquelle le panneau est monté. Les boutons disponibles varient selon le modèle d'autocar et le plan d'étage, ainsi que les options installées. Les boutons potentiels peuvent inclure, mais sans s'y limiter :

- PLAFOND LTS
- SALLE DE BAIN LTS
- CHAMBRE LTS
- MUR LTS
- MIROIR LTS
- VANITY LTS
- ACCENT LTS
- LTS DE COURTOISIE
- TOUTES LES LUMIÈRES ALLUMÉES
- TOUTES LES LUMIÈRES ÉTEINTES

Les boutons Marche/Arrêt de toutes les lumières allument et éteignent toutes les lumières de l'autocar en même temps.



Appuyez sur le bouton ON pour allumer le circuit d'éclairage sélectionné. Appuyez sur le bouton OFF pour éteindre le circuit sélectionné. Sur circuits d'éclairage avec capacité de gradation, faites glisser le curseur pour régler la luminosité du circuit d'éclairage sélectionné.

Fonctionnement de l'éclairage via SilverLeaf

L'écran Lumières permet à l'utilisateur de contrôler les commandes d'éclairage intérieur et extérieur de l'autocar. Appuyez sur le bouton Éclairage sur l'écran d'accueil pour ouvrir le(s) écran(s) d'éclairage.

⚠️ AVIS

Les boutons et les paramètres à l'écran varient en fonction du modèle d'autocar, du plan d'étage et des options. Toutes les images ou graphiques suivants sont des exemples et peuvent ne pas refléter les boutons et paramètres exacts représentés sur votre ou vos écrans tactiles.

Lumières intérieures

Appuyez sur le bouton Lumières pour afficher les commandes d'éclairage intérieur. Si les commandes d'éclairage souhaitées ne s'affichent pas à l'écran, regardez les boutons de la salle des coachs et sélectionnez la zone d'éclairage appropriée. La sélection d'une pièce modifiera les commandes d'éclairage disponibles.

- ON/OFF ou Dimmer : Utilisez les boutons ON et OFF, ou le gradateur associé pour régler l'éclairage de la ou des lumière(s) souhaitée(s).
- ALL LIGHTS ON ou ALL LIGHTS OFF : Appuyez sur le bouton All Lights On pour allumer toutes les lumières intérieures de l'autocar et appuyez sur le bouton All Lights Off pour éteindre toutes les lumières intérieures de l'autocar.

À partir de cet écran, l'utilisateur peut également accéder aux commandes de l'éclairage extérieur et de l'éclairage de courtoisie.

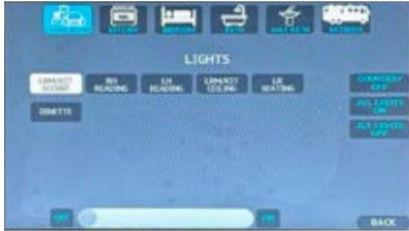

Lumières extérieures

Appuyez sur le bouton d'éclairage extérieur pour afficher les commandes de l'auvent extérieur et de l'éclairage de sécurité.

- ON/OFF : Appuyez sur le bouton ON ou OFF pour contrôler l'éclairage de sécurité souhaité (conducteur ou passager).
- ON/OFF : Appuyez sur le bouton ON ou OFF pour contrôler le store de fenêtre souhaité.

Appuyez sur le bouton Retour pour revenir à l'écran précédent.



Projecteur halogène de toit GoLight Radioray GT Fonctionnement via la télécommande sans fil (modèle : 2051GT)

Cet article fournit des instructions de fonctionnement de base pour le fonctionnement d'un projecteur halogène monté sur le toit GoLight Radioray GT via une télécommande sans fil (modèle : 2051GT).

Le modèle GoLight® RadioRay® GT [le projecteur 2051GT est] conçu pour être fixé en permanence à un véhicule et actionné par une télécommande sans fil. Chaque projecteur a une rotation horizontale de 370° et une inclinaison verticale de 135°.

Opération

1. À l'aide de la télécommande, allumez la lumière en appuyant sur le bouton marche/arrêt.
2. Avec les flèches à 4 directions de la télécommande, faites pivoter ou inclinez votre projecteur dans la position souhaitée. Selon les conditions, la télécommande sans fil peut être utilisée jusqu'à 80 pieds du projecteur.
3. La vitesse de rotation ou d'inclinaison de la lumière peut être contrôlé en appuyant une fois sur le bouton tortue/lièvre et en appuyant à nouveau pour rétablir la vitesse d'origine.

UTILISATION APPROPRIÉE

Cette lumière est destinée à une utilisation hors route et utilitaire uniquement. Cette lumière est destinée à être montée à l'extérieur du véhicule pendant son utilisation. Cette lampe ne peut être démontée et réparée que par un représentant autorisé.



Télécommande sans fil

MISE EN PLACE DE LA BATTERIE

1. Retirez le couvercle du compartiment des piles du l'arrière de la télécommande portable en retirant la seule vis à tête ronde.
2. Insérez les deux piles 23A 12V fournies.
 - Notez que les piles doivent être installées en respectant la polarité (+ et -) comme indiqué à l'intérieur du compartiment des piles.
3. Réinstallez le couvercle de la batterie et la vis.

REMPACEMENT DE LA BATTERIE ET

DISPOSITION

1. Voir les instructions ci-dessus pour l'installation de la batterie dans l'ordinateur de poche et le tableau de bord monter des télécommandes.
2. Retirez les anciennes piles en saisissant l'extrémité positive de chaque pile et en les soulevant.
3. Les piles doivent être installées avec la bonne polarité (positive et négative) comme indiqué à l'intérieur du compartiment des piles.
4. Débarrassez-vous correctement des piles usagées dans votre Centre de recyclage.



Source (s): Guide d'instructions GoLight 2051GT

Produit(s) : Projecteur halogène GoLight Radioray GT monté sur le toit (Modèle : 2051GT, référence Newmar : 158895)



Prises et chargeurs d'accessoires

Prises 120 volts

Cet article fournit des informations sur les prises de 120 volts situées dans tout l'intérieur de l'autocar.

Plusieurs prises de 120 volts sont situées à l'intérieur de l'unité. Ces prises nécessitent des fiches à trois broches qui fournissent une mise à la terre appropriée pour vous protéger des chocs électriques. Le disjoncteur pour le

les prises sont généralement situées dans le boîtier du disjoncteur. Si les disjoncteurs sont inversés circuits, ils seront situés dans le sous-panneau près du disjoncteur principal.



⚠ IMPORTANT

N'utilisez pas d'adaptateur, de tricheur ou de rallonge qui interrompt la continuité du circuit de masse à la broche de masse. Ne retirez jamais la broche de terre d'une fiche pour la connecter à une prise à deux broches non mise à la terre.

Prises d'interruption de circuit de fuite à la terre (GFCI)

Cet article donne un aperçu du but et de la fonction d'une prise GFCI.

Les prises de disjoncteur de fuite à la terre (GFCI) protègent l'utilisateur contre les défauts à la terre entre un fil chaud et la terre. Les prises électriques de 120 volts dans la cuisine et la salle de bain sont des réceptacles protégés par GFCI.



⚠ IMPORTANT

Ces informations sont de nature générique et NE SONT PAS spécifiques à votre coach. L'emplacement exact des prises GFCI varie selon l'année, le modèle et le plan d'étage et/ou des options de composants. Les descriptions et images d'emplacement suivantes sont à titre d'exemple uniquement.



Conseils et exemples de localisation

Les prises électriques situées dans les coulisses sont généralement câblées via le GFCI de la cuisine. Les prises électriques extérieures sont généralement câblées via un GFCI de salle de bain.

Sur les autocars équipés de l'option de chauffage au sol, des DDFT séparés sont installés dans une salle de bain, une armoire ou un placard et/ou près du disjoncteur principal. Certains peuvent être difficiles à trouver et peuvent nécessiter l'utilisation d'une lampe de poche tout en regardant à l'intérieur des armoires.

Les autocars avec l'option de coussin chauffant pour réservoir de rétention auront un GFCI supplémentaire situé dans la zone du sous-sol ; cependant, l'emplacement exact varie.

Remarque : Tout composant branché sur un circuit protégé par GFCI ne fonctionnera pas si le GFCI s'est déclenché.

Dans certains cas, cela peut inclure d'autres composants et/ou options installés, tels que des sièges de cinéma électriques.

⚠ IMPORTANT

Newmar recommande de vérifier et de réinitialiser toutes les prises GFCI et les disjoncteurs 120 volts, ainsi que de remplacer les fusibles 12 volts grillés lorsque les composants sont inopérants.

Test des prises GFCI

Les prises GFCI doivent être testées au moins une fois par mois.

Le bouton de réinitialisation doit être enfoncé avant de commencer le test.

1. La prise GFCI doit être alimentée en 120 V pour les tests et l'utilisation générale.
2. Appuyer sur le bouton Test de la prise GFCI déclenchera et cessera d'alimenter les prises du GFCI, ainsi que toute autre prise raccordée en aval de la prise GFCI.

3. Appuyez sur le bouton Reset pour réinitialiser la prise GFCI et toutes les sorties en aval de la sortie. Certaines prises GFCI peuvent avoir une lumière LED comme indicateur visuel de l'état de l'alimentation.
4. Si une prise GFCI déclenchée ne se réinitialise pas, débranchez tout ce qui y est branché ou branché en aval ; puis essayez à nouveau de réinitialiser le GFCI.
5. Si toutes les charges sont déconnectées et que l'alimentation 120 V est présente à la prise GFCI et que la prise GFCI ne se réinitialise toujours pas, elle peut nécessiter un entretien ou un remplacement par un technicien qualifié.

Si le GFCI fonctionne correctement, le bouton de réinitialisation restera en position "IN". Si un article branché dans une prise coulissante ou extérieure ne fonctionne pas, vérifiez s'il y a un GFCI déclenché dans la cuisine ou la salle de bain. De même, si le chauffage au sol ou les coussins chauffants du réservoir de rétention ne fonctionnent pas, vérifiez le GFCI pour ce circuit.

⚠ AVERTISSEMENT

Le GFCI ne réduira pas le risque d'électrocution si le court-circuit se situe entre un fil neutre et un fil chaud ou deux fils de charge chauds.

Chambre sans fil BrandMotion FreedomCharge MAX Qi Chargeur (Modèle : FDMC-1312)

Cet article donne un aperçu de la station de recharge sans fil BrandMotion Bedroom (Modèles : FDMC-1312), qui peut être intégrée à la table de chevet ou à la commode de la chambre.

Charger votre téléphone n'a jamais été aussi facile.

FreedomCharge utilise la norme de charge sans fil, Qi, pour garder votre téléphone en marche sans avoir à le brancher. Ce type de charge a pris son envol avec l'utilisation dans les maisons, mais ce n'est que récemment que vous avez pu obtenir cette pratique et facile à utiliser. technologie dans votre véhicule. Certains autocars peuvent avoir plus d'une borne de recharge sans fil installée ; cependant, la taille et la forme de la zone de charge peuvent varier.

Opération

Les bornes de recharge sans fil s'allument généralement en même temps que la batterie se déconnecte. Lorsqu'il est allumé, le voyant de la station de charge s'allume en bleu. Il fonctionne en utilisant la technologie de charge inductive pour permettre à votre smartphone de se recharger sans connecter de chargeur. Vous n'aurez plus à chercher votre chargeur et à l'orienter correctement juste pour brancher votre téléphone.



⚠ IMPORTANT

Les téléphones compatibles avec la charge sans fil peuvent ne pas se recharger s'ils sont dans un étui de protection. Un étui de téléphone de recharge peut être disponible pour les téléphones non équipés d'une capacité de charge sans fil en usine pour permettre la charge sans fil. Pour savoir si votre téléphone portable est compatible Qi, reportez-vous au guide d'utilisation de votre téléphone ou contactez votre fournisseur de services réseau.

Caractéristiques

- Utilise la norme de charge sans fil, Qi pour charger vos téléphones sans câbles
- N'interfère pas avec le Bluetooth de votre véhicule fonctionnalité tout en utilisant votre système d'infodivertissement.
- Recharge votre téléphone à 100 % de la batterie et se réduit à éviter les surcharges.
- Utilise une tonalité sonore initiale pour indiquer la charge lorsque le téléphone commence à charger.
- La conception facile à découper convertit la plupart des plateaux de stockage de téléphone de véhicule en un plateau de chargement d'aspect usine sans câbles disgracieux.
- Le tapis de chargement antidérapant maintient votre téléphone bien en place pendant la conduite.

Source(s) : Page de destination BrandMotion FDMC-1310
Produit(s) : unité de charge sans fil BrandMotion (modèle : FDMC-1312, pièce Newmar
Numéro : 153213)

Chargeur de tableau de bord sans fil Qi BrandMotion FreedomCharge MAX (Modèle : FDMC-1312)

Cet article donne un aperçu de la station de charge sans fil BrandMotion Dash (modèles : FDMC-1312), qui peut être intégrée au tableau de bord ou au cockpit.

Charger votre téléphone n'a jamais été aussi facile.

FreedomCharge utilise la norme de charge sans fil, Qi, pour garder votre téléphone en marche sans avoir à le brancher. Ce type de charge a pris son envol avec l'utilisation dans les maisons, mais ce n'est que récemment que vous avez pu obtenir cette pratique et facile à utiliser. technologie dans votre véhicule.

Certains autocars peuvent avoir plus d'une borne de recharge sans fil installée ; cependant, la taille et la forme de la zone de charge peuvent varier. Certains chargeurs peuvent être de style tapis (à plat sur une console côté conducteur ou passager), et certains peuvent être installés verticalement comme un seau.

Opération

Les bornes de recharge sans fil s'allument généralement en même temps que la batterie se déconnecte. Les chargeurs montés sur le tableau de bord sont alimentés à partir du panneau de fusibles dans le compartiment du cordon d'alimentation (généralement le fusible USB F18). Certains premiers entraîneurs de production 2021 ont peut-être utilisé la radio / Fusible AutoGenStart F13.

Il fonctionne en utilisant la technologie de charge inductive pour permettre à votre smartphone de se recharger sans connecter de chargeur. Vous n'aurez plus à chercher votre chargeur et à l'orienter correctement juste pour brancher votre téléphone. Ajoutez un nouveau niveau de commodité à votre voiture et gardez les yeux sur la route, au lieu de tâtonner avec un désordre de câbles emmêlés. Lorsqu'un appareil compatible est placé sur le chargeur, le signal sonore retentit lorsque le chargeur commence à charger le téléphone, et le téléphone indique également qu'il est en cours de chargement. La triple bobine mise à jour permet de charger à travers la plupart des boîtiers épais, y compris Otterbox.



⚠ IMPORTANT

Pour savoir si votre téléphone portable est compatible Qi, reportez-vous au guide d'utilisation de votre téléphone ou contactez votre fournisseur de services réseau.

Caractéristiques

- Utilise la norme de charge sans fil, Qi pour charger vos téléphones sans câbles
- N'interfère pas avec le Bluetooth de votre véhicule fonctionnalité tout en utilisant votre système d'infodivertissement.
- Chargez votre téléphone à 100 % de la batterie et diminuez jusqu'à éviter les surcharges.
- Utilise une tonalité sonore initiale pour indiquer la charge lorsque le téléphone commence à charger.
- La conception facile à découper convertit la plupart des plateaux de stockage de téléphone de véhicule en un plateau de chargement d'aspect usine sans câbles disgracieux.
- Le tapis de chargement antidérapant maintient votre téléphone bien en place pendant la conduite.

Source(s) : Page de destination BrandMotion FDMC-1310

Produit(s) : unité de charge sans fil BrandMotion (modèle : FDMC-1312, pièce Newmar Numéro : 153213)

Vue d'ensemble de la prise USB, de l'entrée auxiliaire et de la prise 12 volts

Cet article fournit un aperçu fonctionnel de la prise USB, de l'entrée auxiliaire et des prises 12 volts dans un autocar.

Prises USB et/ou USB-C standard Des prises USB peuvent être situées

à divers endroits

dans l'autocar. Le nombre de ports peut varier. Les prises USB et/ou USB-C sont uniquement destinées à la charge et ne sont connectées à aucun équipement de divertissement.

Ils fournissent simplement une recharge pratique des accessoires sans remplir vos prises 12 volts avec des chargeurs.



Les prises rondes USB/USB-C fonctionnent généralement à partir du système électrique 12 volts ; selon l'emplacement, ils peuvent être alimentés à partir de la maison ou du système 12 volts du châssis.

Les prises de type prise électrique avec ports USB ou les prises USB à 4 ports de type prise nécessitent une alimentation de 120 volts lorsqu'elles sont situées à l'extérieur de la zone du cockpit de l'autocar. Certaines prises peuvent également avoir un voyant LED.



Entrées auxiliaires

Les ports USB étiquetés avec entrée auxiliaire sont normalement connectés à la radio de tableau de bord et permettent l'entrée à la radio via USB et ou un câble de 3,5 mm. Reportez-vous au manuel d'utilisation de la radio pour plus d'informations sur sélection des entrées auxiliaires.



Prises de 12 volts

Votre autocar peut être équipé d'un ou plusieurs 12 volts

prises idéalement situées dans la zone du tableau de bord.

Ces prises 12 volts vous permettent de brancher une variété d'accessoires 12 volts CC, y compris des chargeurs de batterie de téléphone portable, des chargeurs de batterie d'appareil photo, etc. Ceux-ci sont fusionnés à 20 ampères.



Sortie de chauffe-bloc

Les autocars diesel peuvent avoir une prise conçue pour être utilisée avec le chauffe-moteur. Il peut être situé dans le compartiment moteur ou dans l'une des baies du compartiment arrière.

Cette prise peut être commandée par le bouton du chauffe-bloc sur les autocars équipés d'un écran tactile SilverLeaf.

Les autocars sans SilverLeaf peuvent avoir un interrupteur dans l'armoire suspendue pour allumer ou éteindre l'alimentation de la prise, tandis que d'autres peuvent être câblés directement à partir du boîtier du disjoncteur.

Les autocars équipés de systèmes de gestion de l'énergie fonctionnant sur une alimentation à quai de 30 ampères ou moins peuvent être délestés vers le chauffe-bloc si les autres charges dépassent l'ampérage défini sur le système de gestion de l'énergie.



Énergie solaire

Dometic Go Power ! Vue d'ensemble du panneau solaire de 10 watts pour les autocars pousseurs diesel (modèle : Flex-10-HB)

Cet article fournit des informations de base sur Dometic GoPower ! Des panneaux solaires de 10 watts ont commencé à être installés sur certains autocars à propulsion diesel au cours de l'année modèle 2023. S'il est installé, ce panneau solaire de 10 watts chargera les batteries du châssis lorsqu'il est exposé à la lumière du soleil.

Le panneau solaire est protégé par un fusible normalement situé dans le compartiment batterie arrière sur les autocars pousseurs diesel (près de la batterie/des batteries châssis). Le fusible est souvent marqué d'une étiquette indiquant le panneau solaire.



Le panneau n'a pas d'indicateur ou de régulateur car il ne s'agit que d'une charge d'entretien et n'est pas capable de produire suffisamment de tension pour endommager les batteries.

Des panneaux solaires plus grands (équipement en option sur certains autocars, comme l'option # L010) peuvent également charger le groupe de batteries de la maison. Pour plus d'informations sur les panneaux solaires plus grands, ainsi que sur le panneau et le contrôleur à distance associés, veuillez vous référer à Newgle.

Présentation du panneau solaire Zamp 25 watts pour pousoir diesel Autocars (Modèle : USM2006)

Cet article fournit des informations de base sur les panneaux solaires Zamp de 25 watts (modèle : USM2006) qui peuvent être installés sur certains autocars à pousoir diesel construits au cours des années modèles 2022 et 2023 (avec des dates de début de châssis du 11/11/2021 au 30/11/2022). S'il est installé, ce panneau solaire de 25 watts chargera les batteries du châssis lorsqu'il est exposé à la lumière du soleil.

Le panneau solaire est protégé par un fusible situé à proximité du panneau solaire, ainsi que par un fusible normalement situé dans le compartiment batterie arrière sur les autocars pousseurs diesel (près de la batterie/des batteries châssis). Le fusible est souvent marqué d'une étiquette indiquant le panneau solaire.

Le panneau n'a pas d'indicateur ou de régulateur car il ne s'agit que d'une charge d'entretien et n'est pas capable de produire suffisamment de tension pour endommager les batteries.

Des panneaux solaires plus grands (équipement en option sur certains autocars, comme l'option # L010) peuvent également charger le groupe de batteries de la maison. Pour plus d'informations sur les panneaux solaires plus grands, ainsi que sur le panneau et le contrôleur à distance associés, veuillez vous référer à Newgle.

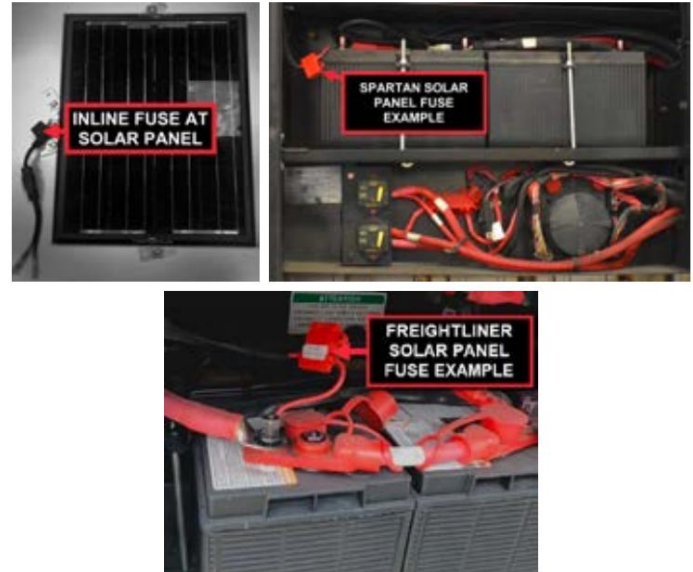

Xantrex 30 A MPPT chargeur solaire à distance et Fonctionnement du contrôleur (Modèles : 710-0010 / 710-3024-01)

Cet article fournit des instructions de fonctionnement de base pour une télécommande et un contrôleur de chargeur solaire Xantrex 30 Amp MPPT (modèles : 710-0010 / 710-3024-01).

Télécommande de chargeur solaire MPPT Panneau

AFFICHAGE LCD ET FONCTION BOUTONS



	Bouton	Action	Description
1	écran LCD		
2	Bouton Menu	Appui court	Te permet de: <ul style="list-style-type: none"> parcourir les appareils tels que BAT1, PV et BAT2 parcourir les paramètres de chaque appareil afficher le réglage d'affichage d'état automatique
3	Bouton Haut/Régler	Appui court	Te permet de: <ul style="list-style-type: none"> parcourir les paramètres du générateur photovoltaïque parcourir les paramètres BAT1 parcourir les paramètres BAT2
		Appui long (5 secondes)	Te permet de: <ul style="list-style-type: none"> configurer l'unité de température configurer le type de batterie activer/désactiver l'affichage automatique de l'état
4	Pouvoir (Etre prêt) Bouton	Appui court Allumer	l'écran du panneau de télécommande
		Appui long (5 secondes)	Désactiver l'écran du panneau de télécommande
5	Port distant		
6	Montage des trous		

ICÔNE D'ÉTAT

Icon	Description	Icon	Description	Icon	Description	Icon	Description
	BAT1 SOC 0-20%		BAT2 SOC 0-20%		Daytime		Nighttime
	BAT1 SOC 20-30%		BAT2 SOC 20-30%		Display BAT1 parameters		Display BAT2 parameters
	BAT1 SOC 30-40%		BAT2 SOC 30-40%		PV Panel		Display PV parameters
	BAT1 SOC 40-50%		BAT2 SOC 40-50%		BAT 1 temperature		Battery type
	BAT1 SOC 50-60%		BAT2 SOC 50-60%		Settings (Parameters)		Minimum voltage
	BAT1 Charging		BAT2 Charging		Auto screen cycle		Maximum voltage
	Event						

INDICATEURS D'ÉVÉNEMENT

Remarque : lorsqu'un événement est détecté, les indicateurs LED clignotent et les icônes individuelles sur l'écran LCD clignotent également.

LCD Icon/s	Event Description
	Over-charging event on BAT1
	Over-charging event on BAT2
	BAT1 discharged
	BAT2 discharged
	Over-temperature event on BAT1
	BAT1 charging voltage outside of range
	BAT2 charging voltage outside of range
	BAT1 and/or BAT2 batteries are not connected. PV is connected.

FONCTIONNEMENT AVEC LA TÉLÉCOMMANDE PANNEAU

POUR PARCOURIR DIFFÉRENTS APPAREILS ET LEURS PARAMÈTRES :

1. Appuyez brièvement sur Power pour allumer le panneau.
2. Appuyez plusieurs fois sur Menu pour afficher l'écran de chaque appareil.
3. Appuyez brièvement sur Alimentation pour éteindre l'écran du panneau.

Remarque : Appuyer sur ce bouton n'éteint pas le chargeur solaire, mais uniquement l'écran du panneau d'affichage.

POUR ACTIVER LE STATUT AUTOMATIQUE AFFICHER:

1. Appuyez brièvement sur Power pour allumer le panneau, si ce n'est déjà fait sur.
2. Appuyez une fois sur Menu pour afficher « Auto ».
3. Maintenez enfoncée la touche Up/Set pendant cinq secondes jusqu'à ce que l'indicateur de cycle Auto Screen apparaisse. Après deux secondes, chaque paramètre de l'appareil s'affiche en séquence toutes les deux secondes.

Remarque : Appuyer ensuite sur Menu désactivera l'affichage automatique de l'état. Pour l'activer à nouveau, répétez l'étape 3.

POUR CHANGER L'UNITÉ DE TEMPÉRATURE PARAMÈTRE:

1. Appuyez brièvement sur Power pour allumer le panneau, si ce n'est déjà fait sur.
2. Appuyez plusieurs fois sur Menu jusqu'à ce que l'écran de l'appareil BAT1 [Afficher les paramètres BAT1] s'affiche.
3. Appuyez plusieurs fois sur Up/Set jusqu'à ce que la température, L'icône de température BAT1 et l'icône Réglages (Paramètres) s'affichent.
4. Maintenez enfoncée la touche Up/Set pendant 5 secondes jusqu'à ce que la valeur de température change et clignote en « dE9C » (ou dE9F).
5. Appuyez sur Menu pour parcourir l'unité de température souhaitée (dE9C ou dE9F), puis appuyez sur Up/Set pour confirmer votre sélection.

POUR CHANGER LE RÉGLAGE DU TYPE DE BATTERIE :

1. Appuyez brièvement sur Power pour allumer le panneau, si ce n'est déjà fait sur.
2. Appuyez plusieurs fois sur Menu jusqu'à ce que l'écran de l'appareil BAT1 [Afficher les paramètres BAT1] ou BAT2 [Afficher les paramètres BAT2] s'affiche.
3. Appuyez plusieurs fois sur Haut/Régler jusqu'à ce que le type de batterie actuel, l'icône BATT TYPE et les icônes Réglages (Paramètres) s'affichent.
4. Maintenez enfoncée la touche Up/Set pendant cinq secondes jusqu'à ce que le type de batterie actuel clignote.
5. Appuyez sur Menu pour parcourir le type de batterie souhaité (pour en savoir plus sur les types de batterie, consultez le guide de l'utilisateur de votre contrôleur de charge), puis appuyez sur Haut/Régler pour confirmer votre sélection.

POUR RÉINITIALISER LA RÉCOLTE PV :

1. Appuyez brièvement sur Power pour allumer le panneau, si ce n'est déjà fait sur.
2. Appuyez plusieurs fois sur Menu jusqu'à ce que l'écran de l'appareil PV [afficher les paramètres PV] s'affiche.
3. Appuyez plusieurs fois sur Haut/Régler jusqu'à ce que l'écran d'état cumulatif de la récolte PV s'affiche.
4. Simultanément, appuyez et maintenez Menu et Up/Set pendant cinq secondes jusqu'à ce que la valeur PV Harvest soit réinitialisée à "0WH".

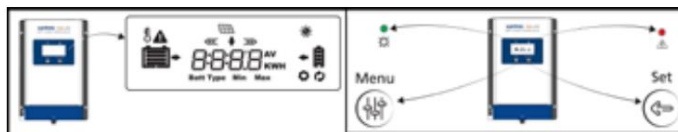











Contrôleur de chargeur solaire MPPT
Panneau d'affichage LCD

BOUTONS DE FONCTION ET LED INDICATEURS

Article	Bouton/DEL	Description
Bouton de menu	MENU	Te permet de: <ul style="list-style-type: none"> • sélectionner les paramètres pour le générateur PV • sélectionner les paramètres pour BAT1 • sélectionner les paramètres pour BAT2 • sélectionner la navigation automatique des écrans d'état
Bouton de réglage	ENSEMBLE	Te permet de: <ul style="list-style-type: none"> • parcourir les paramètres pour PV Array • parcourir les paramètres pour BAT1 • parcourir les paramètres pour BAT2 • configurer l'unité de température • configurer le type de batterie
Voyant de charge PV	feu VERT et signe BANG	Affiche l'état du chargeur PV.
Voyant d'événement	lumière ROUGE et Signe d'ATTENTION	Affiche un avertissement, une erreur ou un défaut à la terre.

INDICATEURS D'ÉVÉNEMENT

Remarque : lorsqu'un événement est détecté, les indicateurs LED clignotent et les icônes individuelles sur l'écran LCD clignotent également.

Event LED	Charging LED	LCD Icon/s	Event Description
			Over-charging event on BAT1
			BAT1 discharged
			Over-temperature event on BAT1
			BAT1 charging voltage outside of range

Source(s) : Xantrex Solar MPPT Remote Panel 710-0010 Guide du propriétaire (octobre 2019 Rev A) et contrôleur de charge solaire Xantrex 30A MPPT 710-3024-01

Guide (octobre 2019 Rev B)

Produit(s) : contrôleur de charge solaire Xantrex 30 A MPPT (modèle : 710-3024-01, Numéro de pièce Newmar : 166694) et télécommande du chargeur solaire Xantrex (modèle : 710-0010, référence Newmar : 166695)



Commutateurs de transfert et parasurtenseurs

Présentation du commutateur de transfert et du parasurtenseur

Cet article donne un aperçu du commutateur de transfert et du parasurtenseur intégré.

Le commutateur de transfert permet à votre autocar d'être alimenté par plus d'une source d'alimentation, tout en n'autorisant qu'une seule connexion de source d'alimentation active à la fois. Lorsque le générateur est allumé, ce commutateur passe automatiquement à l'alimentation du générateur.

Une protection contre les surtensions a été utilisée sur certains autocars pour protéger l'autocar contre les surtensions pendant les tempêtes et les mauvaises conditions d'alimentation à quai à partir de la connexion d'alimentation à quai entrante. Aujourd'hui, la plupart des commutateurs de transfert ont une protection intégrée contre les surtensions.

Il y aura un léger délai entre le démarrage du groupe électrogène et la connexion électrique. Ce délai permet au générateur d'atteindre la vitesse de fonctionnement normale sans avoir à fournir une charge requise. Lorsque l'appareil est branché sur l'alimentation à quai, un clic audible se fait entendre dans le boîtier du commutateur de transfert. Le son est normal et indique que le relais à l'intérieur du commutateur de transfert engage la source d'alimentation extérieure.

AVERTISSEMENT

En raison du risque de choc électrique, l'entretien doit être effectué par un électricien qualifié ou un technicien d'entretien agréé. Le système électrique peut avoir plusieurs sources d'alimentation de 120/240 volts. Toutes les sources d'alimentation doivent être éteintes et toutes les fonctions de démarrage automatique du générateur doivent être désactivées avant l'entretien.

NOTE DE NEWMAR

La protection contre les surtensions après mise sur le marché placée à la source d'alimentation à quai est un produit optionnel, qui fournit une couche accrue de protection contre les surtensions. Cependant, il n'est pas requis ou installé par Newmar.

Produit(s) : Cette information est associée à plus d'un produit. Référez-vous à Newgle pour plus d'informations sur le(s) produit(s) proposé(s) pour le modèle de votre coach

année.

Commutateur de transfert automatique Southwire 50 A (Modèle : 40450RVC)

Cet article fournit des instructions de fonctionnement de base pour un commutateur de transfert automatique Southwire Surge Guard 50 A (modèle : 40450RVC).

NOTE DE NEWMAR

Ces brèves instructions d'utilisation sont fournies à titre indicatif uniquement et ne doivent pas remplacer le manuel d'utilisation complet fourni par le fabricant de cet article. Reportez-vous aux liens et aux fichiers du produit correspondant dans Newgle pour plus de détails sur votre produit.

La série 40450 automatique

Le commutateur de transfert (ATS) possède de nombreuses fonctions de protection différentes pour protéger votre autocar contre une alimentation de mauvaise qualité. Celles-ci incluent une protection contre la haute tension, la basse tension et une masse de châssis mal connectée. Si l'une de ces conditions de défaut est

rencontrés, l'ATS ouvrira les deux contacteurs afin de protéger l'autocar. Une fois la condition de défaut

disparaît, l'ATS attendra environ 2,5 minutes avant d'essayer à nouveau de fermer le contacteur approprié.

Un moniteur de puissance à distance peut être installé dans certains autocars et permet une indication visuelle continue de tension source et courant de charge ou diagnostics.

Si l'ATS ne ferme pas le contacteur ou ne transfère pas lorsque attendu, vérifiez l'affichage 40450 pour voir si un message d'erreur s'affiche. L'écran affichera un message d'erreur pour cette panne, tel que "Perte de masse", "Haute tension" ou "Polarité inversée". La condition d'erreur doit être corrigée pour que le commutateur de transfert fonctionne

correctement. Reportez-vous au tableau de la page suivante pour obtenir de l'aide sur le dépannage de ces conditions.



S'il n'y a pas de message d'erreur et que l'affichage indique à la place "Delay Active", cela signifie que la condition de défaut a disparu et que l'interrupteur passe par un délai de 2,5 minutes avant de tenter à nouveau de fermer le contacteur.

Attendre la fin de ce délai pour voir si l'ATS ferme correctement son contacteur.

Si aucun affichage n'est disponible, vérifiez le niveau de la tension d'entrée pour vous assurer qu'il se situe dans les limites de fonctionnement appropriées. Vérifiez également que l'ATS est correctement connecté à la masse du châssis et que le conducteur neutre est correctement connecté à la terre au niveau du socle d'alimentation. Attendez 2,5 minutes pour vérifier si la condition de panne était temporaire et a disparu. Si c'est le cas, le contacteur s'enclenchera à la fin de la période de 2,5 minutes.

Procédure de test

1. Branchez le cordon d'alimentation de quai du RV dans la source d'alimentation secteur.
2. Attendez le délai, puis observez l'affichage à distance de l'état de l'alimentation à quai.***
3. Allumez le générateur du RV (la source d'alimentation du générateur est dominante par rapport à l'alimentation à terre). Un délai de 30 secondes se produira.
4. Observez l'affichage à distance pour l'état de sortie du générateur (volts/ampères).
5. Éteignez le générateur, observez l'affichage à distance du transfert "Retarder l'alimentation de quai active".
6. Alimentation à quai activée, observer l'affichage à distance (Tension/Amps). ***La plage de puissance de quai et/ou de générateur acceptable est de 100 à 135 volts. Charge (ampères) 0-50 ampères.

Remarque : Lors de la mise sous tension du générateur (uniquement), l'affichage du moniteur sera vide pendant environ 30 secondes pour le préchauffage du générateur.

Source(s) : Modèle d'instructions d'installation et d'utilisation du parasurtenseur Southwire 40450RVC/ Southwire Surge Guard Modèle 40450 RVC Guide de dépannage

Produit(s) : Commutateur de transfert automatique Southwire Surge Guard 50 A (Modèle : 40450RVC, référence Newmar : 152216)

Protection contre les surtensions Commutateur de transfert automatique LCD à distance Fonctionnement de l'affichage (Modèle : 40299)

Cet article fournit des instructions de fonctionnement de base pour un écran LCD à distance de commutateur de transfert automatique Surge Guard (modèle : 40299).

L'écran LCD à distance en option est destiné à être utilisé avec l'unité de commutateur de transfert automatique (ATS) 40350-RVC ou 41390-RVC.

Le contrôle de l'alimentation à distance vous permet de voir des informations détaillées telles que les tensions pour la ligne 1 et la ligne 2 (généralement 110-120 VCA), les consommations de courant (0 à 50 A),

et l'état et les conditions de l'ATS, y compris l'heure et la date. Les défauts électriques, tels qu'une basse tension ou une connexion à la terre ouverte, qui provoquent la coupure de l'alimentation par l'ATS, sont affichés sur l'écran à distance, ce qui vous permet de récupérer via le joystick un journal des conditions de défaut conservé par l'ATS de l'alimentation électrique à votre emplacement .

Il s'agit d'un outil de diagnostic utile qui vous permet de comprendre et de corriger les problèmes d'alimentation de votre VR. L'affichage comporte également un levier de navigation droite/gauche permettant de naviguer à travers les différents écrans.

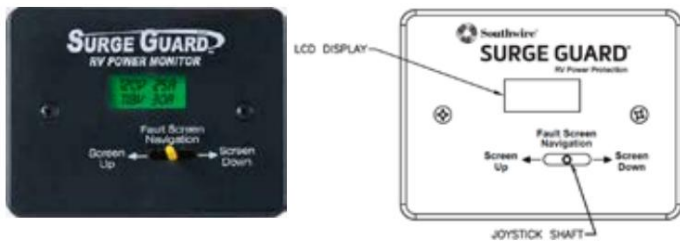

Fonctionnalités et affichage Information

ÉCRAN PRINCIPAL

- Affichage des tensions et courants de fonctionnement normaux, par exemple 120V 25Amps pour chaque ligne (système 240V). Alimentation à quai ou alimentation par générateur.
- Affichage des conditions d'alimentation défectueuses auxquelles répond l'ATS telles que les basses tensions, les hautes tensions, la terre ouverte, le neutre ouvert, l'inversion de polarité, la haute fréquence, etc.
- Affichage de la condition de retard lors de la récupération de conditions défectueuses.

ÉCRANS DE VOLT ET DE COURANT L1/L2

Affiche la tension ou le courant de ligne 1/2. Ceci est pratique car il vous permet de visualiser la tension ou le courant lorsqu'une condition de défaut est affichée sur l'écran principal.

ÉCRAN DE DÉFAUTS

Vous permet d'afficher un historique de jusqu'à 50 défauts qui ont été enregistrés par l'ATS. Chaque défaut enregistré contient le défaut, les tensions et les courants au moment du défaut, ainsi que l'heure et la date auxquelles il s'est produit.

ÉCRAN HEURE/DATE

Affiche l'heure et la date actuelles et vous permet de régler l'heure et la date actuelles sur l'unité ATS.

LEVIER DE JOYSTICK

Pour naviguer dans les écrans et régler l'heure et la date.

Mode d'emploi

NAVIGATION À L'ÉCRAN À L'AIDE

BOUTON/LEVIER

Il existe plusieurs écrans d'informations associés à l'affichage à distance qui peuvent être sélectionnés via le levier situé à l'avant de l'appareil. Poussez le levier vers la DROITE à plusieurs reprises pour accéder aux écrans dans l'ordre suivant. Pousser le levier vers la GAUCHE permet d'accéder aux écrans dans l'ordre inverse.

Lorsque l'écran VIEW FAULTS s'affiche, appuyez momentanément sur le levier pour accéder à un journal des défauts qui ont été stockés par l'unité ATS. L'affichage des données du journal des défauts sera expliqué plus en détail ci-dessous.

AFFICHAGE POUR LE FONCTIONNEMENT NORMAL

Pendant le fonctionnement normal, l'écran d'affichage à distance lit l'état de l'alimentation électrique du RV, indiquant les tensions et les courants continus pour les lignes électriques 1 et 2 entrant dans le RV sur l'écran principal. Un écran secondaire indiquant SHORE ou GEN s'affichera momentanément environ toutes les 8 secondes, indiquant si votre VR fonctionne sur l'alimentation pour votre connexion à terre ou si l'ATS vous a transféré sur l'alimentation du générateur.

AFFICHAGE PENDANT LES CONDITIONS DE DÉFAUT

S'il y a des défauts ou des problèmes avec votre alimentation électrique, l'affichage à distance affichera les défauts particuliers sur l'écran LCD avec un intervalle de 3 secondes entre chaque

article. Les défauts affichés peuvent être n'importe quelle combinaison des codes de défaut ATS.

AFFICHAGE PENDANT L'ÉTAT DE RETARD

Lorsque l'ATS est sous tension, l'affichage à distance affichera "Delay" et le temps écoulé en secondes jusqu'à ce qu'il atteigne 128 secondes. Une fois le délai terminé, si l'alimentation à quai est bonne, l'ATS connectera l'alimentation au RV et l'unité passera à l'écran de fonctionnement normal indiquant les tensions et les courants comme décrit ci-dessus.

L1 TENSION | ÉCRANS DE VOLT L2

Ces écrans sont utiles pour visualiser les tensions de ligne lorsque l'écran principal est en retard ou lorsque L1 ou L2 présentent un défaut (tension de ligne trop basse ou trop élevée). L'écran principal affichera une tension de ligne entre 102 et 132 volts ; sinon, il montrera que la ligne a un défaut. Le L1 VOLT

et les écrans L2 VOLT affichent cependant une plage plus large, de 90 à 140 Volts. L'écran L2 VOLT s'affiche uniquement lors de l'utilisation d'un ATS de 50 A.

L1 CURR | L2 ACTU

Ces écrans sont utiles pour visualiser les courants de ligne en ampères lorsque l'écran principal est en retard ou lorsqu'il indique que L1 ou L2 présente un défaut. L'écran L2 CURR s'affiche uniquement lors de l'utilisation d'un ATS de 50 A.

ÉCRAN HEURE/DATE

Afficher et/ou régler l'heure et la date actuelles sur l'ATS. Pour accéder à l'écran HEURE/DATE à partir de l'écran principal, poussez le levier avant vers la droite ou vers la gauche à plusieurs reprises jusqu'à ce que vous voyiez l'heure et la date. Pour régler, appuyez une fois rapidement sur le levier IN. Vous verrez un curseur clignotant. Poussez le levier vers la gauche jusqu'à ce que le curseur se trouve sur le chiffre des minutes. (N'essayez pas de régler les secondes - elles se réinitialisent à zéro.) Une fois que vous avez le bon réglage pour les minutes, continuez avec le réglage de l'heure, de la date, du mois, de l'année et ainsi de suite en poussant le levier vers la gauche.

Une fois que vous avez entré l'heure et la date correctes, appuyez et MAINTENEZ le levier enfoncé pendant 3 secondes. Vous verrez "LE TEMPS EST SET » une fois terminé. Vous pouvez maintenant relâcher le levier.

Lorsque vous êtes sur l'écran HEURE DATE et que le curseur ne clignote pas, vous pouvez naviguer vers les autres écrans de niveau supérieur tels que l'écran principal ou l'écran L1 volts, etc.

AFFICHER L'ÉCRAN DES DÉFAUTS

Cela vous permet de visualiser les défauts enregistrés chaque fois que l'ATS a détecté un défaut d'alimentation électrique. Pour voir, poussez momentanément le levier avant vers le BAS ou vers l'intérieur. L'écran affichera le défaut 1, qui est le défaut le plus récent qui s'est produit et a été détecté par l'ATS. L'écran fera défiler les éléments suivants pour le défaut 1 toutes les 3 secondes :

1. MODE- État de l'ATS lorsque le défaut s'est produit (MODE SHORE = alimentation à quai ; MODEGEN = transfert vers la puissance Gen, etc.)
2. CODE D'ERREUR (L1 LO, L2 LO, etc.)
3. Volts et courants L1/L2 au moment du défaut.
4. Fréquence de la ligne 2
5. Moment de la faute
6. Date de la faute

Pour voir le défaut suivant, poussez le levier vers la droite, indiquant le défaut 2. Continuez à pousser le levier vers la droite pour voir jusqu'à 50 défauts. Pousser le levier vers la gauche fait reculer les fautes.

Si aucun défaut ne s'est produit, vous verrez toujours les en-têtes de numéro de défaut, mais les informations seront mises à zéro. Tensions/ les courants seront nuls, l'heure sera 00:00:00 et la date sera 00-00-00 ; ou vous pouvez avoir seulement 5 défauts et les 45 autres numéros de défaut seront mis à zéro comme décrit, etc.

Pour quitter les écrans de défauts, poussez momentanément le levier DOWN/IN, revenant à l'écran VIEW FAULTS à partir duquel vous pouvez naviguer comme décrit précédemment.

L1 LO	Line 1 voltage is low (below 102 VAC)
L1 HI	Line 1 voltage is high (above 132 VAC)
L2 LO	Line 2 voltage is low (below 102 VAC)
L2 HI	Line 2 voltage is high (above 132 VAC)
REV POL	Reverse polarity condition (hot wire and neutral are swapped)
OPEN NEUTRAL	Neutral wire connection is missing or mis-wired
L1 OPEN	Line 1 connection missing or mis-wired
L2 OPEN	Line 2 connection missing or mis-wired
SHORE	RV connected to Shore Power
GEN	RV connected to Generator Power
DELAY	Delay mode waiting for power to come back on
SINGLPHA	Connection at 110V instead of 220V
POWER REM	Power has been removed due to fault
OPEN GND	Open ground fault condition (ground wire missing or miswired)
HI FREQ	AC line frequency high (more than 60Hz)
LO FREQ	AC line frequency low (less than 60Hz)

Source(s) : Southwire Surge Guard Remote Power Control Monitor Écran LCD avec
Instructions d'installation et d'utilisation de la navigation

Produit(s) : Cette source est associée à plus d'un produit. Consultez Newgle pour plus d'informations sur le(s) produit(s) proposé(s) pour l'année modèle de votre autocar.



ÉLECTRONIQUE

Ce chapitre fournit des instructions opérationnelles pour les systèmes électroniques installés dans l'autocar, y compris la caméra et la vidéo, la surveillance du réservoir de rétention, les systèmes multiplex, la navigation, la sécurité et l'entrée sans clé, ainsi que le WiFi.

ΔAVIS

REMARQUE : Les informations sur l'équipement audiovisuel (AV) se trouvent dans la catégorie Systèmes de divertissement.

ΔIMPORTANT

Aucune des instructions de démarrage rapide suivantes fournies par Newmar ne doit remplacer la documentation complète du fabricant. Reportez-vous à Newgle pour plus d'informations sur l'électronique offerte pour l'année modèle de votre autocar.

Systèmes d'infodivertissement Dash

Système d'infodivertissement Xite G4 avec double écran 10,4"

Fonctionnement des écrans tactiles (Modèle : XSG4NA-X4S)

Cet article fournit des instructions de fonctionnement de base pour un système d'infodivertissement Xite G4 avec deux écrans tactiles de 10,4 pouces (modèle : XSG4NA-X4S).

Caractéristiques

- Deux écrans tactiles - Laissez votre passager programmer l'itinéraire du jour à partir de son propre écran LCD intégré au tableau de bord.
- GPS RV de NavNGo - Prenez le contrôle de votre aventures en utilisant la navigation NavNGo avec des mises à jour en ligne.
- Mode Maison - Contrôlez et écoutez la radio satellite SiriusXM depuis votre espace de divertissement extérieur.
- HDMI - Connectez les appareils compatibles via HDMI et mettez en miroir votre G4.
- Media Center - Lecture à partir de votre périphérique USB ou copiez simplement vers le centre multimédia intégré du G4. Ayez toujours votre musique, vos films et vos photos avec vous.

Ce guide de démarrage rapide est destiné à fournir des instructions de base pour commencer à utiliser votre centre d'infodivertissement. Ne pas se concentrer correctement sur le fonctionnement de votre véhicule à moteur peut entraîner la mort, des blessures graves et des dommages matériels. L'Infotainment Center ne doit jamais être utilisé à un moment ou d'une manière qui vous empêche de vous concentrer correctement sur le fonctionnement du véhicule à moteur dans lequel il est installé.

Écran tactile principal

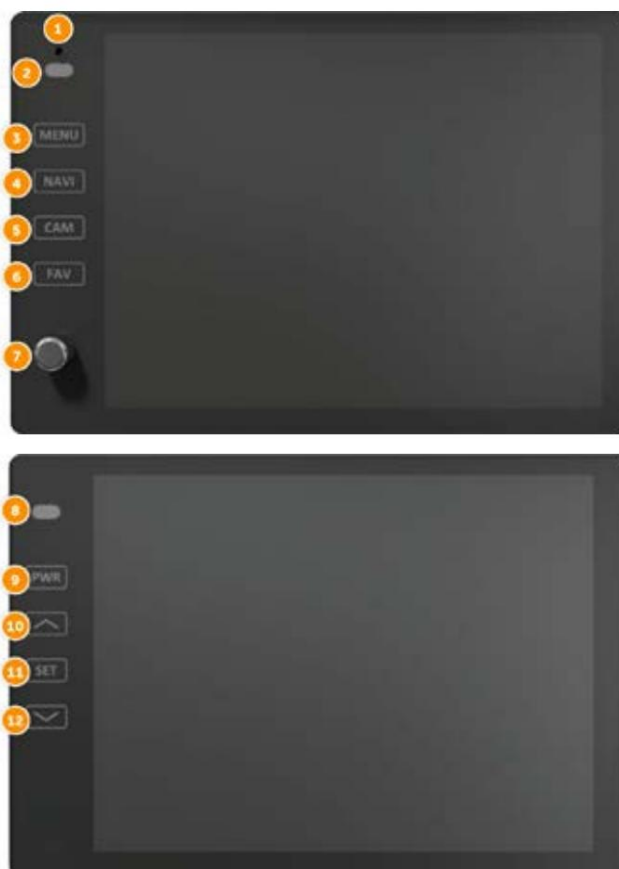

ΔIMPORTANT

Veuillez lire toutes les clauses de non-responsabilité, les avertissements et les instructions d'utilisation détaillées dans votre manuel du propriétaire Xite avant d'utiliser votre centre d'infodivertissement.

	Fonction	Description
1	Micro Bluetooth	
2	LDR (résistance dépendante de la lumière) et IR (récepteur infrarouge)	<ul style="list-style-type: none"> LDR est utilisé pour la gradation du s'affiche et est actif lorsque Auto dim dans System Settings est réglé sur Sensor. Le récepteur IR est utilisé avec la télécommande opérations.
3	Menu	<ul style="list-style-type: none"> Appuyez une fois sur le bouton MENU pour accéder au menu principal (ou à la page d'accueil). Dans le menu principal, vous pouvez soit utiliser l'écran tactile pour sélectionner le l'icône souhaitée (source) ou vous pouvez continuer à appuyer sur le bouton Menu pour sélectionner différentes icônes à l'écran. Lorsque l'icône est en surbrillance pendant plus d'une seconde, le système ouvrira automatiquement cette icône. Vous pouvez également accéder au menu principal depuis n'importe quel écran en appuyant sur l'icône de fonction dans le coin supérieur gauche de l'écran actuel. filtrer. Remarque : Lors de la visualisation d'une vidéo en plein écran, touchez l'écran une fois pour faire apparaître l'en-tête de l'icône qui affichera l'icône de la fonction. Appuyez sur l'icône pour revenir au menu principal.
4	Navi	<ul style="list-style-type: none"> Appuyez une fois sur le bouton NAVI pour accéder au système de navigation. Pendant l'affichage de la navigation, appuyez sur le bouton NAVI pour revenir à la source active (Radio, ou SXM, etc.). Si l'itinéraire de navigation est en cours d'exécution, les invites vocales audio de navigation continueront d'être entendues sur les haut-parleurs en fonction des paramètres audio de navigation que vous avez sélectionnés dans le menu Paramètres. Pour n'entendre que les invites vocales audio de navigation, maintenez le bouton NAVI enfoncé pendant 2 (deux) secondes. Cela coupera la source active jusqu'à ce que vous quittiez l'écran de navigation.
5	Came	<ul style="list-style-type: none"> Appuyez sur le bouton CAM pour accéder directement à la page de contrôle de la caméra.
6	Favorites	<ul style="list-style-type: none"> Votre centre d'infodivertissement est équipé avec une touche de raccourci source préférée. Appuyez une fois sur le bouton FAV pour accéder directement à votre source audio préférée. La source audio préférée est par défaut Sirius XM, et elle peut être modifiée en allant dans Configuration -> Système -> Mode Favorites.
7	Volume/Puissance rotatif Bouton	<ul style="list-style-type: none"> Mettez le contact pour mettre le Centre d'infodivertissement. Lorsqu'il est mis sous tension, il passera immédiatement au dernier mode (mémoire sur la lecture) avant d'être éteint. Pour mettre l'appareil en mode veille, appuyez une fois sur le bouton rotatif et maintenez-le enfoncé. En mode veille, les graphiques de votre véhicule ainsi que la date et l'heure seront affichés. Appuyez à nouveau sur le bouton rotatif et maintenez-le enfoncé pour allumer l'appareil. Tournez le bouton rotatif vers la gauche/droite pour réglez le volume au niveau désiré. Une courte pression sur le bouton rotatif coupera le son. Remarque : En mode veille, Le centre d'infodivertissement consomme de l'énergie. Pour allumer complètement le système, retirez la clé de contact et/ou assurez-vous que toute alimentation par batterie auxiliaire du système est coupée.
8	LDR (résistance dépendante de la lumière) et IR (récepteur infrarouge)	<ul style="list-style-type: none"> LDR est utilisé pour la gradation du s'affiche et est actif lorsque Auto dim dans System Settings est réglé sur Sensor.
9	Bouton d'alimentation	<ul style="list-style-type: none"> Allume ou éteint le moniteur.
dix	Flèche vers le haut	<ul style="list-style-type: none"> Ajustez les paramètres vers le haut.

11	Bouton de réglage	<ul style="list-style-type: none"> Appuyez sur le bouton SET pour régler l'écran afficher. Utilisez ce bouton en combinaison avec les boutons fléchés. Les options disponibles sont : Luminosité (-10 à +10), Contraste (-10 à +10), Teinte (-10 à +10) et Réglage tactile pour le calibrage de l'écran tactile.
12	Flèche vers le bas	<ul style="list-style-type: none"> Ajuste les paramètres vers le bas.

7" Secondaire (Passager) Moniteur

AVIS

Ce moniteur est un composant optionnel et n'est pas installé dans tous les autocars équipés du système XSG4.



	Fonction	Description
1	Voyant d'état	<ul style="list-style-type: none"> Aucune lumière signifie que l'alimentation du moniteur est coupée. Le voyant rouge indique que l'appareil est en mode veille. Le voyant vert indique que l'unité est sous tension et fonctionne.
2	REP	<ul style="list-style-type: none"> Si le voyant d'état est rouge, appuyez une fois sur le bouton PWR pour allumer le moniteur allumé. Si le voyant d'état est vert, maintenez la touche PWR enfoncée pour allumer moniteur éteint.
3	CRS	<ul style="list-style-type: none"> Appuyez sur le bouton SRC pour changer la source vidéo affichée sur le moniteur.
4	FABILE	<ul style="list-style-type: none"> Appuyez sur DIM pour modifier la luminosité de l'écran (1 à 5). Réglez sur SYNC pour que la luminosité soit contrôlée par le Moniteur principal.
5	NAVIGATION	<ul style="list-style-type: none"> Appuyez sur le bouton NAVI pour entrer/sortir du menu de navigation.
6	CAME	<ul style="list-style-type: none"> Appuyez sur le bouton CAM pour accéder directement à la vue caméra.
7	Flèche vers le haut	<ul style="list-style-type: none"> Les flèches vers le haut et vers le bas fonctionnent en combinaison avec le bouton SET.
8	ENSEMBLE	<ul style="list-style-type: none"> Appuyez sur le bouton SET pour régler l'affichage de l'écran. Utilisez ce bouton en combinaison avec les boutons fléchés. Les options disponibles sont : Luminosité (-10 à +10) Contraste (-10 à +10) Teinte (-10 à +10) Réglage tactile pour l'étalonnage de l'écran tactile
9	Flèche vers le bas	<ul style="list-style-type: none"> Les flèches vers le haut et vers le bas fonctionnent en combinaison avec le bouton SET.
dix	Récepteur IR	<ul style="list-style-type: none"> Le récepteur IR est utilisé avec les opérations de la télécommande (en option).

Menu principal



	Fonction	Description
1	Information Bar	<ul style="list-style-type: none"> La partie supérieure de l'écran est la barre d'informations sur la source. Il affiche la source actuelle ainsi que des informations sur la température, la boussole et l'heure ainsi que l'état de la connexion Bluetooth. Remarque : Il faut sélectionner une source pour pouvoir voir tous les informations mentionnées ci-dessus.
2	Menu principal	<ul style="list-style-type: none"> Le centre d'infodivertissement est conçu pour des manœuvres simples. L'écran illustré à gauche est l'écran MAIN MENU. À partir de là, vous pouvez choisir la source à laquelle accéder en appuyant sur l'icône appropriée sur l'écran tactile. Pour plus d'informations sur la façon de naviguer dans le menu principal, veuillez consulter la fonction 3 à la page 5 du guide d'informations générales et de configuration du Xite G4 D10 + A7 + SDHD CAM.
3	Zone AUX	<ul style="list-style-type: none"> Vous permet de sélectionner la sortie affichée sur le moniteur passager. C'est la même chose que d'utiliser le bouton SRC sur ce moniteur.
4	Mode maison	<ul style="list-style-type: none"> Cette option n'est accessible que lorsque le frein de stationnement est engagé. Lorsqu'il est actif, le mode Maison envoie la source audio actuelle et/ou vidéo à d'autres zones de l'entraîneur. <div style="border: 1px solid black; padding: 5px; margin: 5px 0;"> <p style="text-align: center; margin: 0;">NOTE DE NEWMAR</p> <p>Newmar envoie uniquement la source audio actuelle (pas la vidéo) au centre de divertissement extérieur.</p> </div> <ul style="list-style-type: none"> Après 15 secondes d'inactivité sur l'écran tactile, les écrans LCD entreront en veille. Touchez l'écran pour vous réveiller. Le mode maison est annulé lorsqu'il est sélectionné à nouveau, frein de stationnement désengagé ou un cycle d'alimentation est effectué. Appuyez une fois pour entrer dans le mode Maison. Appuyez une fois pour quitter le mode Maison.

Paramètres

Accédez aux paramètres en sélectionnant l'icône de configuration dans le menu principal. Il y a trois paramètres qui peuvent être modifiés et ce sont le système, la vidéo et l'audio. De plus, il existe des paramètres pour la radio, Sirius XM, Bluetooth et DVD, et pour y accéder, vous devez vous rendre sur l'icône de configuration pendant qu'une de ces sources est active. Pour quitter le menu Paramètres à tout moment, appuyez sur l'icône Paramètres en haut à gauche de l'écran.

INSTALLATION DU SYSTÈME

En touchant le bouton SYSTEM, les paramètres de la partie système de l'Infotainment Center peuvent être modifiés.

- Gradation automatique
- Dim (heure du jour)
- Dim (Nuit)
- Bip sonore
- Écran de veille
- Température
- Affichage de la boussole
- Réglage de l'heure

- Mode favori
- Avertissement de l'entraîneur
- Langue
- Réglé en usine
- Paramètres Wi-Fi

CONFIGURATION VIDÉO

En touchant le bouton VIDEO, les paramètres de la partie vidéo de l'Infotainment Center peuvent être modifiés.

- Luminosité
- Contraste

CONFIGURATION AUDIO

- Gain des aigus
 - Gain moyen
 - Gain des basses
 - Égaliseur
 - Fondu
 - Équilibre
 - Volume central/woofer
 - Intensité
 - NAV Volume : Règle le gain du volume de navigation (-10 à +10). 0 est le centre. Cette fonction aidera à équilibrer les invites audio de navigation avec le niveau de volume du système en fonction des préférences individuelles de l'utilisateur.
 - NAV Audio Mix : Cette option permet de définir le mode de comportement de la voix de navigation par rapport à la lecture audio normale. Les options suivantes sont disponibles :
 - OFF : la voix de navigation ne sera pas audible.
 - MIX : la voix de navigation se mélangera l'audio.
 - FULL : le son normal sera coupé sur les haut-parleurs avant pendant les instructions vocales de navigation.
- Remarque : les invites vocales de navigation ne peuvent être entendues sur les enceintes avant.

Pour plus d'informations

Reportez-vous au guide d'informations générales et de configuration G4 D10 + A7 + SDHD CAM pour plus d'informations sur le fonctionnement de la radio, le centre multimédia, le fonctionnement Bluetooth, SiriusXM, l'interface AV iPod et iPhone, HDMI, l'écran partagé, l'appareil photo, la navigation, le mode maison et Commentaires des clients et enregistrement du produit.

CONTACTEZ XITESOLUTIONS AMÉRIQUE DU NORD INC.

- Site Web : www.xsna.ca
- Courriel : support@xsna.ca

CONTACTER RIVERPARK INC.

- Site Web : www.riverparkinc.com
- Courriel : navi@riverparkinc.com
- Sans frais : (800) 442-7717

Source(s) : G4 D10 + A7 + SDHD CAM Informations générales et guide de configuration (Version 210427.01)

Produit(s) : Cette source est associée à plus d'un produit. Consultez Newgle pour plus d'informations sur le(s) produit(s) proposé(s) pour l'année modèle de votre autocar.

Moniteur de passager d'infodivertissement Xite 7" (écran Buddy) Opération

Cet article fournit un bref aperçu du fonctionnement du moniteur de passager Xite Infotainment 7" (écran de contact). Ce moniteur peut être une option installée sur certains autocars de luxe.

Le moniteur de passager auxiliaire de 7 pouces a la capacité de refléter l'écran principal Xite ou d'exécuter une navigation ou écrans de caméra.

Remarque : Le conducteur peut désactiver les fonctionnalités de navigation et de rétroviseur du moniteur auxiliaire via les paramètres de zone auxiliaire à partir de l'écran principal Xite ; Cependant, les vues de la caméra sont toujours disponibles.

Le moniteur est installé sur un support articulé avec un bouton réglable. Le passager peut déplacer et faire pivoter le support et le moniteur pour s'adapter à son emplacement préféré.

Une fois la position souhaitée atteinte, serrez le bouton de réglage pour l'empêcher de bouger. Lorsque vous êtes prêt à le déplacer à nouveau, desserrez le bouton réglable et faites pivoter le moniteur hors du chemin.



Fonctionnement Apple CarPlay via Xite Infotainment Système

Cet article fournit des instructions de fonctionnement de base pour Apple CarPlay via le système d'infodivertissement Xite. Cela s'applique aux écrans tactiles de 9 pouces et 10,4 pouces pour les modèles Xite XSG4NA à partir de 2023.

IMPORTANT

Apple CarPlay est uniquement disponible sur les systèmes Xite installés en 2023 et les autocars plus récents. Cette fonctionnalité n'est pas disponible sur le marché secondaire ou pour la modernisation des autocars construits avant l'année modèle 2023.

Fonctionnement Apple CarPlay

AVERTISSEMENT

L'utilisation de cartes tierces dans CarPlay ne tient pas compte des dimensions et des restrictions de votre véhicule. L'utilisation de ces systèmes de navigation est à vos risques et périls.

La connexion de votre iPhone à CarPlay vous permettra d'obtenir des instructions détaillées, de passer des appels téléphoniques, d'écouter de la musique, de consulter votre calendrier et bien plus encore, le tout depuis l'écran de votre véhicule. Assurez-vous que Siri est activé sur l'iPhone.

Si Siri n'est pas activé sur votre iPhone, accédez à Paramètres > Siri et recherche, puis activez l'une des options suivantes :

- Appuyez sur le bouton latéral pour Siri (sur un iPhone avec Face ID)
- Appuyez sur Accueil pour Siri (sur les autres modèles d'iPhone)

Configurez CarPlay en connectant votre iPhone compatible CarPlay à votre véhicule à l'aide du port USB de votre véhicule à l'aide d'un câble Lightning vers USB approuvé par Apple.

Le port USB est étiqueté avec le logo CarPlay sur le devant de l'appareil principal.



NOTE DE NEWMAR

L'appareil principal est caché à l'intérieur du tableau de bord sur la plupart des autocars. Newmar fait passer une ligne entre le noyau et la console côté conducteur (ou la console centrale sur les autocars Super C), où le propriétaire peut connecter le câble USB approprié à son téléphone pour activer Apple CarPlay. Cette entrée est généralement marquée « USB/Auxiliary Inputs » sur le couvercle.



DEMANDEZ SIRI SUR CARPLAY

Pour activer Siri, effectuez l'une des actions suivantes :

- Appuyez sur le bouton de commande vocale sur l'écran principal.
- Appuyez sur le bouton d'accueil CarPlay sur l'écran tactile tout en affichant CarPlay.

Lorsqu'elle est active, l'icône Siri apparaîtra, comme le montre l'image inférieure.

Posez une question à Siri ou faites quelque chose, comme vous le feriez normalement sur votre iPhone.

Le contenu du menu CarPlay dépendra des applications compatibles CarPlay installées sur votre iPhone.

Pour afficher les différentes applications, balayez simplement vers la gauche ou vers la droite sur l'écran tactile.

Pour revenir au fonctionnement général de l'appareil Xite, appuyez sur le logo Xite sur l'écran principal CarPlay ou en appuyant sur le bouton Menu.



Source(s) : Manuel d'installation et d'utilisation générale de CarPlay V220105.01

Produit(s) : Cette source est associée à plus d'un produit. Consultez Newgle pour plus d'informations sur le(s) produit(s) proposé(s) pour l'année modèle de votre autocar.

Capacité de radio satellite SiriusXM via Xite XSG4 Présentation du centre d'infodivertissement

Cet article fournit un bref aperçu opérationnel d'un abonnement optionnel à la radio satellite SiriusXM via le centre d'infodivertissement Xite XSG4. Cette option n'est disponible que sur les autocars équipés de la capacité SiriusXM et de l'antenne et/ou du syntoniseur nécessaires.

Un syntoniseur de véhicule SiriusXM (peut être disponible à l'achat auprès du service des pièces Newmar) et un abonnement sont requis. Pour plus d'informations, visitez : www.siriusxm.com.

Lorsqu'un tuner SiriusXM Vehicle Connect est connecté, appuyez sur l'icône SiriusXM dans le menu principal. Le mode SiriusXM peut être quitté à tout moment en appuyant sur l'icône SiriusXM en haut à gauche de l'écran.



Ces images sont à titre d'exemple uniquement ; Les écrans Xite peuvent varier en fonction de l'équipement installé

S'abonner à SiriusXM Radio satellite

Cette section décrit les caractéristiques et les fonctions de la radio satellite SiriusXM. Avant d'utiliser la radio satellite SiriusXM en option, vous devez vous abonner au service SIRIUSXM par téléphone ou via Internet. Pour vous abonner au service de radio satellite SiriusXM, procédez comme suit :

1. Après avoir installé votre SiriusXM Connect Vehicle Tuner et l'antenne, allumez votre radio et sélectionnez le mode SiriusXM. Vous devriez pouvoir entendre le canal de prévisualisation SiriusXM sur le canal 1.
2. Une fois que vous avez entendu la chaîne de prévisualisation, syntonisez Canal 0 pour trouver l'identifiant radio de votre tuner. Vous aurez besoin de ce numéro pour activer votre abonnement. Notez le numéro pour référence. Notez que l'identifiant radio SiriusXM n'inclut pas les lettres I, O, S ou F.

Aux États-Unis, vous pouvez activer en ligne ou en appelant SiriusXM Attention à l'écoute :

- Visitez <http://www.siriusxm.com/activatenow>
- Appelez SiriusXM Listener Care au 1-866-635-2349

Pour les abonnements canadiens, veuillez contacter :

- Visitez www.siriusxm.ca/activatexm
- Appelez le service client XM au 1-877-438-9677

Dans le cadre du processus d'activation, les satellites SiriusXM enverront un message d'activation à votre tuner. Lorsque votre radio détecte que le tuner a reçu le message d'activation, votre radio affichera : « Abonnement mis à jour ».

Une fois abonné, vous pouvez syntoniser les chaînes de votre plan d'abonnement. Notez que le processus d'activation prend généralement 10 à 15 minutes, mais peut prendre jusqu'à une heure. Votre radio devra être allumée et recevoir le signal SiriusXM pour recevoir le message d'activation.

Utilisation du satellite SiriusXM Radio

L'affichage du mode SiriusXM est conçu pour vous fournir les informations et les icônes nécessaires pour profiter au maximum de votre abonnement SiriusXM.

Code de verrouillage

L'Infotainment Center est livré avec un code de verrouillage par défaut de « 0000 ».

Veuillez [reportez-vous à votre manuel d'utilisation Xite complet] pour savoir comment modifier votre code de verrouillage. N'oubliez pas votre code de verrouillage. Il sera nécessaire pour accéder aux chaînes verrouillées ou pour modifier le paramètre de verrouillage des chaînes pour adultes. Si vous avez oublié votre code de verrouillage et avez besoin d'une réinitialisation, veuillez [reportez-vous à votre manuel d'utilisation Xite complet] pour obtenir des informations sur la réinitialisation d'usine.

Mode verrouillage/mode déverrouillage

Votre centre d'infodivertissement démarrera automatiquement avec SiriusXM en mode verrouillage. Cela empêchera la syntonisation accidentelle des canaux qui ont été automatiquement verrouillés sous la fonction optionnelle de verrouillage des canaux matures ou les canaux verrouillés appliqués par l'utilisateur. Pour entrer en mode déverrouillage :

Appuyez sur le bouton LOCK (ce qui peut nécessiter de le maintenir enfoncé). Lorsque le clavier s'affiche, saisissez votre code de verrouillage et appuyez sur Entrée.

Alertes d'artiste et de chanson

Lorsque vous écoutez la radio satellite SiriusXM, vous pouvez être averti lorsque vos chansons ou artistes préférés sont diffusés sur d'autres canaux. Vous pouvez stocker jusqu'à 50 de vos artistes préférés et 50 chansons préférées.

L'Infotainment Center affiche un message d'alerte lorsqu'un artiste ou une chanson correspondante est trouvée sur une autre chaîne ou vous pouvez choisir les catégories Mes artistes ou Mes chansons pour avoir accès à toutes les chaînes qui diffusent des alertes en cours.

Lorsqu'une nouvelle notification d'alerte se produit, vous pouvez choisir de la syntoniser directement ou de l'ignorer et de continuer à écouter sur votre chaîne actuelle.

Rejouer

La fonction Replay vous permet de mettre en pause, de rembobiner et de rejouer jusqu'à 60 minutes de radio satellite SiriusXM en direct.

La barre d'état vous indique la capacité actuelle de la mémoire tampon. Une fois pleine, la piste la plus ancienne sera supprimée, permettant l'ajout de la piste en direct la plus récente. Si vous avez mis la lecture en pause et que la piste en pause est sur le point d'être effacée, le XSG4 vous avertira par un bip sonore. La lecture reprendra à partir de la piste suivante dans la mémoire tampon.

Menu des paramètres SiriusXM

De nombreuses fonctionnalités peuvent être modifiées pour personnaliser votre expérience SiriusXM Radio. Pour entrer dans le menu des paramètres SiriusXM, vous devez actuellement sélectionner SiriusXM. À partir de là, accédez au menu principal, puis sélectionnez l'icône CONFIGURATION. En plus des options SYSTEM, VIDEO et AUDIO, il y aura l'option SXM. La sélection de ce bouton affichera la page 1 sur 2 pour les réglages SiriusXM.

Technique VR et autocar

Soutien:

Pour les questions techniques et de garantie, veuillez contacter Service technique de RiverPark :

PAR TÉLÉPHONE:

Depuis les États-Unis 1-800-442-7717

Tous les autres : 1-574-522-7781

OU EMAIL:

support@riverparkinc.com

Source(s) : Xite Solutions XSG4NA Infotainment User Manual (Rev. 210427.01)

Produit(s) : Cette source est associée à plus d'un produit. Consultez Newgle pour plus d'informations sur le(s) produit(s) proposé(s) pour l'année modèle de votre autocar.



Caméras et systèmes de surveillance vidéo

Vue d'ensemble des caméras et du système de surveillance vidéo

Cet article donne un aperçu du système de surveillance par caméra et vidéo.

Le système vidéo comprend des caméras montées à l'extérieur de votre autocar et est connecté à l'écran vidéo intégré au tableau de bord. Ce système s'active automatiquement lorsque vous mettez la transmission en marche arrière pour vous permettre de voir derrière votre appareil lorsque vous reculez. De plus, il peut être activé manuellement en transit pour vous permettre de surveiller votre véhicule remorqué ou pour une assistance supplémentaire lors du passage. manœuvres.

Caméras de recul

Installé de série, le système de surveillance de la vue arrière aide le conducteur à reculer et à se garer du véhicule. Ce système se compose d'une caméra montée sur le capot arrière et d'un moniteur situé sur le tableau de bord.

Caméras de vue latérale

En option pour le système de vision arrière, votre appareil peut être équipé de caméras « side view ». Ces caméras sont

liés au système de vision arrière et sont activés par les clignotants.

Lorsqu'un clignotant est activé, le moniteur bascule pour afficher ce côté de l'appareil. Une fois le cycle des clignotants terminé, l'affichage revient à la caméra précédente pour le système Voyager et le système Xite.

Dans certains systèmes Xite, la sélection de la caméra peut revenir par défaut à la caméra arrière.

Sélection de la caméra

Si le moniteur de vision arrière est activé manuellement, vous pouvez basculer entre les caméras en utilisant le bouton "Source" sur le système Voyager, ou le bouton "Menu" suivi de l'icône "Sélection de caméra" sur le système Xite, vous permettant de rester sur n'importe quelle caméra que vous choisissez à moins qu'un signal de recul ou de virage ne soit détecté. Certains systèmes Xite peuvent avoir un bouton « CAM » qui sert de raccourci vers les paramètres de la caméra. Les systèmes Xite avec un commutateur "360 Camera Select" permettent à l'utilisateur de basculer et de sélectionner plusieurs vues de caméra.

Fonctionnement du système de caméra HD360 via Xite

Système d'infodivertissement

Cet article fournit des instructions de fonctionnement de base pour le système de caméra HD360 via le système d'infodivertissement Xite. Les caméras Xite HD360 fonctionnent en conjonction avec quelques systèmes, y compris SilverLeaf et les données du châssis (Spartan et Freightliner). Ces caméras sont disponibles en option sur les autocars New Aire, Mountain Aire, London Aire et Essex. Ils font partie de l'équipement standard des autocars King Aire.

Vues de la caméra du HD360

	King Aire Essex	London Aire	Mountain Aire	New Aire	
Virage à gauche					
Virage à droite					
Milieu gauche					
Milieu droit					
Devant					
Normale arrière					
Horizon arrière					
Attelage arrière					
Intérieur					
Double vue					
Triview					
Quadview					
Vue 360					
Sonnette (2020 †)					
Bande-annonce 1	OPTER	OPTER	OPTER	OPTER	N / A
Bande-annonce 2	OPTER	OPTER	OPTER	OPTER	N / A

Fonction des caméras

UTILISATION DES CAMÉRAS

Pour afficher l'écran de la caméra, touchez le bouton "MENU" ou l'icône RADIO. Ensuite, touchez l'icône "CAMERA CONTROL".



LORS DU PREMIER DÉMARRAGE DU MOTEUR

Le moniteur de la caméra doit afficher la vue ARRIERE NORMAL lors du premier démarrage du moteur.

CAMÉRA PAR DÉFAUT

Si un bouton de caméra a été pressé, cette vue deviendra « PAR DÉFAUT ». Si un déclencheur est activé (comme un clignotant ou une marche arrière), le système reviendra à la vue de caméra « PAR DÉFAUT » lorsque ce déclencheur est désactivé.

PRIORITÉ CAMÉRA

- La priorité caméra signifie que le système a certaines vues qui remplaceront les autres vues.

- L'appui sur un bouton manuel a priorité sur tout.
- Si vous êtes en marche arrière et que vous décidez de passer à une vue différente, appuyez sur un bouton et la vue passera à la vue sélectionnée. Cette vue devient maintenant la « DÉFAUT ».
- Si un clignotant est actif et que l'autocar est mis en marche arrière, la commande de marche arrière annule la commande des clignotants.

Définition standard Vs. Caméras haute définition

Les caméras de virage à gauche, de virage à droite, de l'intérieur, de la remorque 1 et de la remorque 2 (le cas échéant) sont des caméras à définition standard. Ce sont les seules caméras à définition standard du système. Les autres vues proviennent du côté HD Xite du système.

Lignes de grille de stationnement dynamiques (DPGL)

Les lignes dynamiques de grille de stationnement (DPGL) sont des lignes mobiles qui vous indiquent le chemin APPROXIMATIF que l'arrière de l'autocar empruntera en fonction de la rotation du volant. Ils utilisent les informations du capteur d'angle de braquage de l'ECU ABS du châssis pour calculer la trajectoire du virage.

1. Le DPGL n'apparaîtra que lorsque l'entraîneur est en inverse.



2. Le DPGL peut être vu sur deux vues : REAR NORMAL et 360 VIEW.



3. Le DPGL peut être testé en tournant complètement la roue dans les deux sens.



Lignes de grille de stationnement statiques (SPGL)

- Dans NADP, MADP, LADP et EXDP, le SPGL est un équipement standard.
- SPGL NE PAS BOUGER (Statique) lorsque la roue se tourne.
- Les SPGL ne sont visibles que sur la vue REAR NORMAL de l'écran de la caméra.
- SPGL est une superposition contrôlée à partir d'un arrière spécial caméra.

Fonctionnement de la caméra de sonnette

La caméra de sonnette n'est disponible que dans certains autocars.

Il existe plusieurs façons d'accéder à l'image de la sonnette :

1. Sur la radio Xite, appuyez sur le bouton "Entry Cam" l'écran de l'appareil photo pour afficher l'image sur le moniteur de l'appareil photo.

2. Si le bouton de sonnette de la poignée de maintien est enfoncé, plusieurs choses vont se passer :

- Tous les écrans (plafonnier avant et chambre moniteur SilverLeaf et moniteur de caméra de tableau de bord) passera immédiatement à cette caméra, peu importe ce qui s'affichait à l'écran au moment où le bouton a été enfoncé.
- Une minuterie de 60 secondes est activée. Les écrans restera sur la caméra de la sonnette pendant une minute, puis reviendra à la vue de la caméra avant l'activation de la sonnette. Ce paramètre de temps est configurable.
- En plus de la commutation de la caméra lorsque vous appuyez sur la sonnette, l'éclairage de la terrasse est également activé s'il fait sombre à l'extérieur pour vous permettre de voir qui est à la porte. Si elle est activée par la sonnette, la lumière s'éteindra après 60 secondes.
- Si la lumière du patio était déjà allumée lorsque la sonnette a été enfoncée, elle restera allumée après 60 secondes.

Lorsque le coach est connecté à Internet, MyRozie est capable d'envoyer un message texte à votre téléphone qui comprend une image fixe de la vue de la caméra de la sonnette.

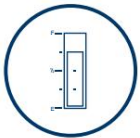

Systèmes de surveillance des réservoirs de rétention

Fonctionnement du système de surveillance de réservoir SilverLeaf via Écran tactile (Modèle : HMS404)

Cet article donne un aperçu du système de surveillance de réservoir SilverLeaf (HMS404) généralement situé dans le compartiment à eau. À partir de l'année modèle 2022, le système SilverLeaf comprend un panneau HMS404 installé dans le compartiment à eau au lieu d'un moniteur SPX300.

Écran d'accueil

Depuis l'écran d'accueil, l'utilisateur peut visualiser et surveiller les niveaux des réservoirs.



Écran d'eau

Appuyez sur le bouton Water pour afficher la page Water afin de mettre la pompe à eau ou la fonction de remplissage automatique sur ON, OFF ou TOP OFF. Lorsque vous activez le remplissage automatique, l'écran clignotera "On + Ready".

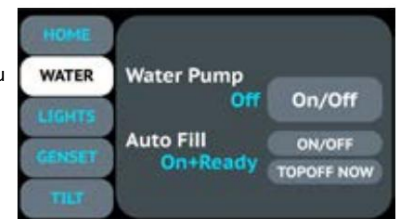

Lumières

Appuyez sur le bouton Lumières (le cas échéant) pour afficher la page Lumières afin d'allumer le conducteur et

feux de sécurité passagers allumés et éteints.

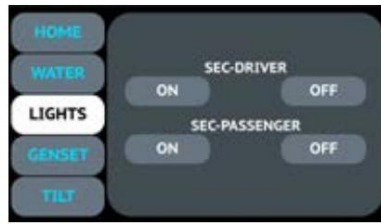

Groupe électrogène

L'écran Genset (le cas échéant) affiche les informations actuelles sur le générateur, les heures de fonctionnement du générateur, le régime moteur et la température du moteur.

Appuyez sur le bouton Groupe électrogène pour démarrer ou arrêter manuellement le générateur.



Inclinaison

Vidage du réservoir à inclinaison latérale

Mode : cette fonction

(lorsqu'elle est disponible) élève temporairement la suspension pneumatique du côté passager afin que l'autocar s'incline vers le conducteur côté pour augmenter la



angle d'inclinaison du réservoir de rétention pour faciliter le vidage des réservoirs de rétention. Cette fonctionnalité a été mise en œuvre pour la première fois au cours de l'année modèle 2023 sur les autocars London Aire, Essex et King Aire.

Pour que le mode Tilt fonctionne, les conditions suivantes doivent être remplies :

- Frein de stationnement engagé
- Contact du véhicule allumé
- Transmission au point mort
- Vérins rétractés

Si le mode Tilt ne peut pas être lancé pour l'une des raisons énumérées ci-dessus, un message sera affiché sur le GIC détaillant la raison. Une fois le mode d'inclinaison lancé, les ajustements seront effectués en abaissant d'abord tous les coins qui sont au-dessus des paramètres de hauteur d'inclinaison, puis en ajoutant de l'air à tous les coins qui sont en dessous des paramètres de hauteur d'inclinaison.

Les ajustements continueront d'être effectués jusqu'à ce que l'un des événements suivants se produise :

- Les paramètres de hauteur du mode d'inclinaison sont atteints
- Commande d'abandon reçue via le réseau RV-C
- Délai d'attente de 10 secondes sur l'échappement et délai d'attente de 20 secondes

pour le remplissage d'air

Dans chacun des cas notés ci-dessus, tous les ajustements s'arrêteront et resteront statiques.

Le mode d'inclinaison sera quitté et le système reviendra au fonctionnement standard lorsque l'un des événements suivants se produit :

- Frein de stationnement désengagé
- Véhicule éteint
- La transmission n'est plus au point mort
- Vérins étendus
- Le mode déplacement, mise à niveau ou manuel est sélectionné via le CPG

Source des paramètres d'inclinaison : document valide n° VDC00948

Faible

Appuyez sur le bouton DIM pour augmenter ou diminuer la luminosité de l'affichage en fonction de la sélection de luminosité actuelle.

Caractéristiques

Appuyez sur le bouton Fonctionnalités pour afficher une liste des fonctionnalités disponibles dans le système SilverLeaf. Pour des informations plus détaillées sur chaque fonction, reportez-vous au fonctionnement et aux paramètres décrits dans le Guide de l'écran tactile SilverLeaf spécifique à votre modèle d'autocar et à l'année. Ce guide peut être situé à Newgle. Les fonctionnalités disponibles peuvent inclure :

- Réglez l'horloge
- Diagnostic réseau
- Surveiller les diagnostics
- Configuration du remplissage automatique
- Configuration du réservoir
- Personnaliser le moniteur
- Configuration du moniteur
- Afficher l'horloge
- Tester l'écran tactile
- Déverrouiller les paramètres avec le code
- Redémarrer





Système de navigation

Présentation du système de navigation

Votre autocar peut être équipé d'un système de navigation basé sur GPS. Ce système utilise la technologie GPS pour vous guider à travers des cartes et des informations pour vous aider à voyager. Il dispose d'invites vocales et d'une technologie d'écran tactile pour faire défiler les menus et obtenir des informations incroyablement facilement.

La fonction de navigation est destinée à vous aider à vous guider jusqu'à votre destination. Le système peut nécessiter des mises à jour logicielles et cartographiques. Les mises à jour ne sont pas des problèmes couverts par la garantie, car les routes changent avec le temps et la construction a lieu, les cartes et/ou les systèmes peuvent devenir obsolètes.

⚠️ AVERTISSEMENT

Le système de navigation n'est PAS destiné à remplacer, supplanter ou prévaloir sur les panneaux de signalisation, les panneaux de rue, les panneaux de danger, etc.

⚠️ AVERTIR

Il est de la responsabilité du conducteur de s'assurer que les routes sont sûres et convenablement naviguées et que les limites de poids et les dégagements de la chaussée sont évalués pour le véhicule que vous conduisez.

Fonctionnement du système de navigation NavNGo via Xite

Système d'infodivertissement

Cet article fournit des instructions de fonctionnement de base pour le système de navigation NavNGo via le système d'infodivertissement Xite (modèle : XSG4NA).

Commencer

La gamme de systèmes d'infodivertissement XSG4NA est livrée avec un programme de navigation embarqué. Ce programme de navigation est préchargé dans la mémoire interne du produit XSG4NA. Afin de fournir la meilleure expérience utilisateur possible, le XSG4NA est livré avec une gamme de services connectés pour rendre l'utilisation du produit aussi simple que possible.

NOTE DE NEWMAR

Pour utiliser l'un des services connectés, l'utilisateur doit avoir le système Xite connecté à Internet via une connexion active.

Ces Services Connectés sont :

TRAFIC EN LIGNE

Cette fonctionnalité téléchargera et analysera automatiquement les informations de trafic en temps réel et vous proposera des itinéraires alternatifs si vous êtes déjà sur la route et que vous vous dirigez vers un événement de trafic. Ou le trafic en ligne calculera le trafic autour lorsque vous démarrez votre nouvel itinéraire.

MÉTÉO EN LIGNE

Les informations du service météo en ligne peuvent être utilisées pour afficher la météo à votre destination ou le long de votre itinéraire actuel.

RECHERCHE DE POI EN LIGNE

L'option de recherche de points d'intérêt en ligne est une extension de la base de données préchargée. Les points d'intérêt en ligne vous fourniront une mise à jour des points d'intérêt avec les dernières informations disponibles.

MISES À JOUR EN DIRECT

Les mises à jour en direct vous permettront de mettre à jour vos cartes, votre base de données POI et le programme de navigation lui-même via une connexion Internet. Vous serez automatiquement averti lorsque de nouvelles mises à jour seront disponibles et pourrez les télécharger au moment qui vous convient le mieux.

⚠️ IMPORTANT

Les mises à jour cartographiques peuvent être volumineuses (plus de 3 Go de données), il est donc conseillé d'effectuer ces mises à jour lorsque vous êtes connecté à une connexion Wi-Fi et de ne pas effectuer la mise à jour via une attache téléphonique.

Lorsque vous commencez à utiliser le produit, vous pouvez télécharger gratuitement les mises à jour pour les 3 prochaines années.

De plus, le XSG4NA est préchargé avec les « données de la carte des attributs du camion ». Ces données cartographiques supplémentaires contiennent des informations routières supplémentaires en relation avec des attributs routiers.

Éléments tels que les restrictions de poids, la hauteur des ponts, la limitation du nombre d'essieux, les restrictions de tunnel, etc. Ces données cartographiques supplémentaires sont d'une grande importance pour les propriétaires de VR afin de s'assurer que les routes suggérées par le programme de navigation conviennent au VR spécifique.

▲ IMPORTANT

Les itinéraires suggérés vers votre destination sont aussi bons que les informations fournies au programme pour calculer avec. Assurez-vous de configurer les paramètres du véhicule correctement et avec précision pour vous assurer que les itinéraires suggérés par le programme de navigation conviennent à votre véhicule. Ne pas le faire avec précision peut vous conduire sur des routes qui ne conviennent pas à votre véhicule, entraînant des dommages à votre véhicule, aux routes ou une violation du code de la route.

Avertissements et informations de sécurité

Le système de navigation vous aide à trouver votre chemin vers votre destination en fonction du positionnement GPS. Le XSG4NA ne transmet pas votre position GPS ; les autres ne peuvent pas vous suivre.

Il est important de ne regarder l'écran que lorsqu'il est sécuritaire de le faire.

Si vous êtes le conducteur du véhicule, il est recommandé de planifier et de revoir votre itinéraire avant de commencer votre voyage. Planifiez l'itinéraire avant votre départ et arrêtez-vous si vous devez modifier l'itinéraire.

Suivez toujours les règles de circulation à tout moment. Si vous déviez de l'itinéraire prévu, le programme recalculera et modifiera les instructions en conséquence.

LA CONFIGURATION INITIALE

Lorsque vous utilisez le programme de navigation pour la première fois, un processus de configuration initiale démarre automatiquement. Cette configuration initiale est également répétée lorsque la « réinitialisation d'usine » est effectuée dans le menu de configuration du programme de navigation.

1. Sélectionnez votre langue préférée, puis appuyez sur **SÉLECTIONNER** pour confirmer votre sélection. Plus tard, vous pourrez le modifier dans les paramètres régionaux.
2. Après avoir accepté le contrat de licence utilisateur final, l'assistant de configuration démarre. Appuyez sur le bouton **SUIVANT** pour continuer.
3. Sélectionnez la langue et le haut-parleur utilisé pour la voix messages d'orientation. Vous pouvez également le modifier ultérieurement dans les "Paramètres régionaux". Sélectionnez votre préférence et appuyez sur **SUIVANT** pour continuer.
4. Si nécessaire, modifiez le format de l'heure et les paramètres d'unité. Vous pouvez également le modifier ultérieurement dans les "Paramètres régionaux". Appuyez sur **SUIVANT** pour continuer.
5. Dans cette étape, vous pouvez ajuster les préférences de routage. Veuillez prendre soin d'insérer avec précision tous les paramètres de votre véhicule. Le programme de navigation tiendra compte de ces informations pour vous fournir un itinéraire qui évite les routes contenant des obstacles à éviter (ponts bas, restrictions de poids, etc.). Si les informations saisies sont incorrectes, le programme ne peut pas emprunter ces véhicules. compte des restrictions spécifiques. Vous pouvez également le modifier ultérieurement dans les "Préférences d'itinéraire". Appuyez sur **SUIVANT** pour continuer.
6. La configuration initiale est maintenant terminée, appuyez sur **Terminer** pour entrer la vue Navigation.

COMMANDES À L'ÉCRAN

Les sections suivantes décrivent la fonctionnalité et l'utilisation des boutons, curseurs et autres commandes d'écran dans le programme de navigation.

UTILISATION DES BOUTONS ET AUTRES COMMANDES

Taper	Description	Fonction
Bouton	Ouvre un nouvel écran dans lequel vous pouvez définir un paramètre.	Appuyez dessus une fois.
Bouton avec Valeur	Affiche la valeur actuelle d'un champ ou d'un paramètre dont la valeur peut être modifiée. Après la modification, la nouvelle valeur s'affiche sur le bouton.	Appuyez dessus une fois.
Icône	Fournit des informations supplémentaires, par exemple un résumé du trafic ou un itinéraire.	Appuyez dessus une fois pour ouvrir un écran avec des informations ou des options supplémentaires.
Liste	Affiche plusieurs options.	Saisissez la liste n'importe où et faites glisser votre doigt vers le haut ou vers le bas. Selon la vitesse de glissement, la liste défile rapidement ou lentement, seulement un peu ou jusqu'à la fin. Vous pouvez également vous déplacer entre les éléments d'une liste à l'aide des flèches et appuyer sur la valeur que vous souhaitez sélectionner.
Changer	Indique si une fonction est activée lorsqu'il n'y a que deux choix.	Appuyez dessus pour activer ou désactiver l'interrupteur.
Glissière	Lorsqu'une fonction peut être définie sur différentes valeurs dans une plage, le programme affiche un indicateur sur une jauge qui affiche et définit la valeur.	Faites glisser la poignée pour déplacer le curseur vers sa nouvelle position. Appuyez sur le curseur à l'endroit où vous souhaitez que la poignée apparaisse.
Virtuel Clavier	Utilisé pour saisir du texte et des chiffres.	Chaque touche est un bouton de l'écran tactile.

Le menu de navigation contient plusieurs éléments de menu sur une ou plusieurs pages.

Le bouton **FLÈCHE HAUT** est toujours présent dans le coin supérieur gauche de l'écran. Appuyez sur ce bouton vous ramènera immédiatement à la vue Carte, où que vous soyez dans le sous-menu.

VUE NAVIGATION

La vue de navigation est l'écran principal qui affiche l'itinéraire planifié sur une carte. Le programme fonctionne avec des cartes numériques qui ne sont pas simplement les versions informatisées des cartes papier traditionnelles. Semblable aux cartes routières papier, le mode 2D des cartes numériques vous montre les rues et les routes.

L'élévation est également illustrée en couleur.

La vue de navigation affiche les boutons d'écran, les champs de données et les informations d'itinéraire suivants sur la carte pendant la navigation :



ΔAVIS

Certains boutons, champs ou icônes peuvent ne pas être disponibles dans la version de votre produit.

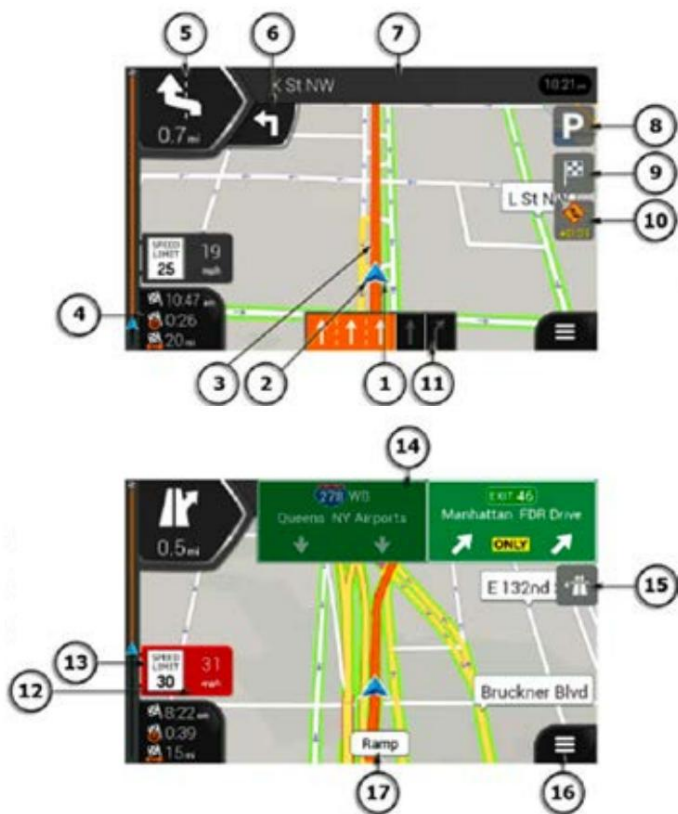

Nom du numéro	Description
1	Position actuelle Marqueur
2	Localisation GPS
3	Itinéraire planifié
4	Champs de données
5	Tour suivant Aperçu
6	Deuxième tour suivant Aperçu
7	Rue suivante
8	Stationnement autour Destination
9	Menu des destinations
dix	Circulation
11	Informations sur les voies

12	Point d'alerte Avertissement	Il montre le type de points d'alerte à l'approche d'un radar de sécurité routière ou d'autres points d'alerte comme les zones scolaires ou les passages à niveau. Vous devez vous assurer que l'utilisation de cette fonctionnalité est légale dans le pays où vous avez l'intention de l'utiliser.
13	Limitation de vitesse Avertissement	Il indique la vitesse actuelle et la limite de vitesse en cas d'excès de vitesse.
14	Poteau indicateur	Il montre les destinations disponibles et la route Nombres.
15	Services d'autoroute	En appuyant dessus, vous pouvez vérifier les détails des prochaines stations-service (stations-service, restaurants) lorsque vous voyagez sur une autoroute.
16	le menu de navigation	En appuyant dessus, vous pouvez ouvrir le menu de navigation, où vous pouvez accéder à d'autres parties du programme.
17	Nom de rue	Il affiche le nom de la rue actuelle. En appuyant dessus, vous pouvez ouvrir l'écran Où suis-je.

Menu Paramètres

Vous pouvez configurer les paramètres de navigation et modifier le comportement du programme en appuyant sur le bouton MENU (3 lignes horizontales), suivi du bouton PARAMÈTRES.

ΔAVIS

La modification de certains de ces paramètres peut ne pas avoir d'effet dans votre région actuelle si les données cartographiques ne contiennent pas les informations requises.

Le menu Paramètres propose les options suivantes :

BOUTON	FONCTION
Préférences d'itinéraire	Sélectionnez le type de véhicule que vous conduisez, les types de route utilisés dans la planification d'itinéraire et la méthode de planification d'itinéraire.
Son	Réglez les différents volumes sonores.
Avertissements	Activez et configurez les avertissements pour la limite de vitesse, les points d'alerte (tels que les radars).
Vue de navigation	Ajustez l'apparence de la vue de navigation ou ajustez la façon dont le programme vous aide à naviguer avec différents types d'informations relatives à l'itinéraire sur la vue de navigation.
Régional	Modifiez la langue du guidage vocal, définissez le fuseau horaire, les unités de mesure, les formats d'heure et de date et personnalisez l'application dans votre langue locale.
Afficher	Activer ou désactiver les animations de menu.
Circulation	Activez ou désactivez les informations sur le trafic et modifiez les paramètres de déviation.
Temps	Activer les prévisions météo en ligne et le téléchargement automatique d'informations météorologiques.
Services en ligne	Activez ou désactivez les services qui nécessitent une connexion Internet.

PARAMÈTRES DES PRÉFÉRENCES D'ITINÉRAIRE

Les paramètres suivants déterminent le mode de calcul des itinéraires :

BOUTON	FONCTION
Véhicule	Définissez le type de véhicule que vous souhaitez utiliser pour suivre l'itinéraire. En fonction de ce paramètre, certains types de route peuvent être exclus de l'itinéraire ou certaines restrictions peuvent ne pas être prises en compte dans le calcul de l'itinéraire.
Méthode de planification d'itinéraire	Optimisez le calcul d'itinéraire pour différentes situations et types de véhicules en modifiant la méthode de planification.
Mode de navigation (sur route)	Sélectionnez la navigation sur route ou hors route.
Types de route	Sélectionnez vos types de route préférés pour l'itinéraire.

SÉLECTION DU TYPE DE VÉHICULE

Appuyez sur cette option pour ouvrir le menu de sélection du type de véhicule.

Les options suivantes sont disponibles par défaut :

FONCTION DU BOUTON	
Voiture	Les restrictions de manœuvre et les contraintes directionnelles sont prises en compte lors de la planification d'un itinéraire. Les routes ne sont utilisées que si l'accès aux voitures est autorisé. Les routes privées et les routes réservées aux résidents ne sont utilisées que si elles sont inévitables pour atteindre la destination. Les passerelles sont exclues des itinéraires.
Bus	Les restrictions de manœuvre et les rues à sens unique sont prises en compte lors de la planification d'un itinéraire. Les routes ne sont utilisées que si l'accès aux bus est autorisé. Les routes privées, les routes réservées aux résidents et les trottoirs sont exclus des itinéraires.
Classe A VR	Le profil de véhicule de VR de classe A est défini avec des valeurs par défaut pour un VR de classe A générique. Les restrictions de manœuvre et les rues à sens unique sont prises en compte lors de la planification d'un itinéraire. Les routes privées, les routes réservées aux résidents et les trottoirs sont exclus des itinéraires. Si la carte contient des données sur les dimensions, le poids, le nombre d'essieux, elles peuvent également être prises en compte lors de la planification d'un itinéraire.
Classe B VR	Le profil de véhicule de VR de classe B est défini avec des valeurs par défaut pour un VR de classe B générique. Les restrictions de manœuvre et les rues à sens unique sont prises en compte lors de la planification d'un itinéraire. Les routes privées, les routes réservées aux résidents et les trottoirs sont exclus des itinéraires. Si la carte contient des données sur les dimensions, le poids et les restrictions de fret, elles peuvent également être prises en compte lors de la planification d'un itinéraire.
Classe C VR	Le profil de véhicule de VR de classe C est défini avec des valeurs par défaut pour un VR de classe C générique. Les restrictions de manœuvre et les rues à sens unique sont prises en compte. Les routes ne sont utilisées que si l'accès aux bus est autorisé. Les routes privées, les routes réservées aux résidents et les trottoirs sont exclus des itinéraires. Si la carte contient des données sur les dimensions, le poids et les restrictions de fret, elles peuvent également être prises en compte lors de la planification d'un itinéraire.
Camion	Les restrictions de manœuvre et les rues à sens unique sont prises en compte lors de la planification d'un itinéraire. Les routes ne sont utilisées que si l'accès aux camions est autorisé. Les routes privées, les routes réservées aux résidents et les trottoirs sont exclus des itinéraires. Les demi-tours sont exclus des itinéraires (faire demi-tour sur une route divisée n'est pas considéré comme un demi-tour). Si la carte contient des données sur les dimensions, le poids et les restrictions de fret, elles peuvent également être prises en compte lors de la planification d'un itinéraire.
Ajouter nouveau Véhicule	Avec cette option, vous pouvez ajouter votre propre profil de véhicule.

MODIFICATION DES PROFILS DE VÉHICULE

Dans l'écran de sélection du profil du véhicule, appuyez sur la FLÈCHE VERS LE HAUT, puis sur le bouton MODIFIER pour accéder aux paramètres du profil du véhicule afin de régler le paramètre spécifique de votre véhicule. En mode Édition, vous verrez le symbole derrière chaque type de véhicule. Appuyez sur le symbole pour accéder et sélectionner les détails du profil du véhicule. Ici, les options de base suivantes peuvent être modifiées :

- Nom (Permet de renommer le profil du véhicule si voulu)
- Type de véhicule
- Vitesse maximale du véhicule
- Consommation de carburant dans les villes
- Consommation de carburant sur les autoroutes
- Type de moteur



Les informations sur la consommation de carburant et le type de moteur sont utilisées pour calculer et estimer la quantité de carburant nécessaire ainsi que la quantité approximative de CO2 produite. Les « Paramètres étendus du véhicule » peuvent également être modifiés pour les types de profil de véhicule plus grands.

PARAMÈTRES ÉTENDUS DU VÉHICULE

Les paramètres de véhicule étendus permettent aux conducteurs de spécifier davantage les paramètres de leur véhicule pour permettre au programme d'offrir le meilleur itinéraire disponible pour leur type de véhicule. Assurez-vous que toutes les spécificités de votre véhicule (hauteur, poids, essieux, etc.) sont correctement saisies dans les paramètres du profil du véhicule. Des paramètres incorrects entraîneront des itinéraires incorrects.

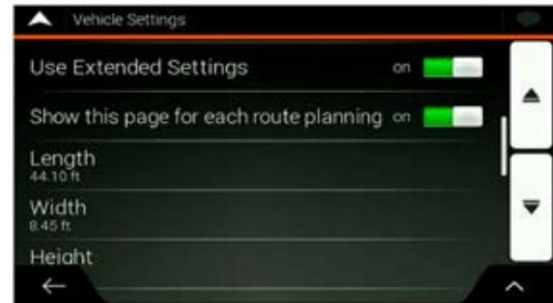

Par défaut, l'option "Afficher cette page pour chaque planification d'itinéraire" est activée. Cette option vous demandera de confirmer que la spécification du profil du véhicule est toujours exacte.



Paramètres d'avertissement

LIMITATION DE VITESSE

Le programme est capable de vous avertir si vous dépassez la limite de vitesse actuelle. Ces informations peuvent ne pas être disponibles dans votre région ou ne pas être entièrement correctes pour toutes les routes de la carte. Ce paramètre vous permet de décider si vous souhaitez recevoir des avertissements visibles et/ou sonores. Les types d'avertissement suivants sont disponibles :

- **Avertissement visuel** : la limite de vitesse actuelle est affichée sur la carte lorsque vous la dépassez.
- **Avertissement audio et visuel** : en plus de la limite de vitesse actuelle affichée sur la carte, vous recevez également un avertissement verbal lorsque vous dépassez la limite de vitesse avec le pourcentage défini.

Si vous préférez voir le panneau de limitation de vitesse sur la carte tout le temps (normalement, il ne s'affiche que si vous dépassez la limite), vous pouvez le définir ici. Vous pouvez également définir la vitesse relative au-dessus de laquelle l'application déclenche l'avertissement en ajustant un curseur. La valeur peut être différente à l'intérieur et à l'extérieur des villes.

DÉSACTIVATION DE LA LIMITATION DE VITESSE AVERTISSEMENT

Problème : L'avertissement de limite de vitesse signale même lorsque la limite de vitesse réelle est respectée.

Cause : La limite de vitesse dans les données de la carte numérique peut différer de la limite de vitesse réelle de votre emplacement actuel.

Solution : Désactivez l'avertissement de vitesse en procédant comme suit.

1. Appuyez sur le bouton MENU (3 lignes horizontales).
2. Appuyez sur le bouton PARAMÈTRES.
3. Appuyez sur le bouton AVERTISSEMENTS.
4. Appuyez sur le bouton Limite de vitesse.
5. Appuyez sur Avertir en cas d'excès de vitesse (audio et visuel) bouton
6. Appuyez sur l'option Désactivé.

POINTS D'ALERTE

Touchez-le pour recevoir un avertissement à l'approche d'un radar de sécurité routière ou d'autres points d'alerte comme des zones scolaires ou des passages à niveau. Vous devez vous assurer que l'utilisation de cette fonctionnalité est légale dans le pays où vous avez l'intention de l'utiliser.

Vous pouvez définir le type d'avertissement pour les différentes catégories de points d'alerte (types d'alerte) individuellement. Les types d'avertissement suivants sont disponibles :

- **Avertissement visuel** : le type de Point d'Alerte, son distance et la limite de vitesse associée s'affichent dans la vue de navigation lorsque vous vous approchez de l'un de ces emplacements.
- **Avertissement audio et visuel** : en plus de l'alerte visuelle, des bips sont émis (en cas d'utilisation d'une voix naturelle) ou le type d'alerte est annoncé (en cas d'une voix TTS) lorsque vous approchez de l'un de ces points, et une alerte supplémentaire vous avertit si vous dépassez la limite de vitesse indiquée à l'approche.

Pour certains points d'alerte, la limite de vitesse imposée ou prévue est disponible. Pour ces points, l'alerte sonore peut être différente si vous êtes en dessous ou au dessus de la limite de vitesse donnée.

- **Uniquement en cas d'excès de vitesse** : l'avertissement sonore n'est émis que lorsque vous dépassez la limite de vitesse indiquée.
- **À l'approche** : l'avertissement sonore est toujours joué à l'approche de l'un de ces points d'alerte. Afin d'attirer votre attention, l'alerte sonore est différente lorsque vous dépassez la limite de vitesse.

Réinitialisation d'usine ou tout réinitialiser Paramètres

Une réinitialisation d'usine peut être effectuée pour restaurer tous les paramètres d'usine par défaut. La réinitialisation d'usine effacera également tout le contenu de l'utilisateur (historique de recherche, itinéraires, etc.).

1. Appuyez sur le bouton MENU (3 lignes horizontales).
2. Appuyez sur le bouton PARAMÈTRES.
3. Appuyez sur la FLÈCHE VERS LE HAUT pour ouvrir les options du menu.
4. Sélectionnez "Réinitialiser tous les paramètres" ou "Réinitialisation d'usine" pour restaurer l'état par défaut d'origine. L'application vous demandera de confirmer votre sélection. L'application redémarrera pour appliquer les modifications.

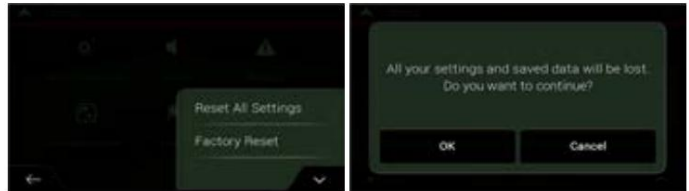

Mises à jour

Le XSG4NA est configuré pour autoriser uniquement les mises à jour Over the Air. Cela signifie que le programme vous permettra de mettre à jour de nouvelles bases de données de cartes/POI ou le programme lui-même via une connexion Internet active.

Lorsque le programme détecte une connexion Internet active, il vérifie automatiquement si des mises à jour sont disponibles à télécharger.

DISPONIBILITÉ DES MISES À JOUR

Il y a 2 façons dont le programme vous fera savoir qu'une mise à jour est disponible.

- Via l'icône de message en haut à droite de l'écran
- Appuyez sur le bouton MENU (3 lignes horizontales), puis sur le bouton SETTINGS, puis sur le bouton SHOP.

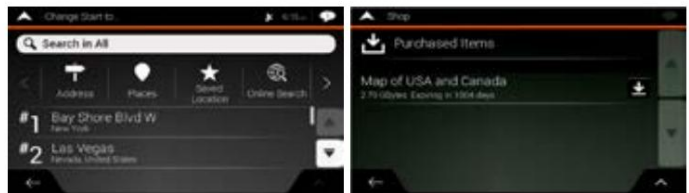

METTRE À JOUR L'INSTALLATION

Si des mises à jour sont disponibles et que vous souhaitez les installer, veuillez vous assurer que vous êtes connecté au bon point d'accès WiFi avant de lancer la mise à jour.

IMPORTANT

Les mises à jour peuvent être très volumineuses et lorsqu'elles sont connectées sur un réseau cellulaire via votre téléphone, des frais de transfert de données peuvent survenir. N'éteignez pas et ne redémarrez pas le système pendant le téléchargement et l'installation d'une mise à jour.

Pour démarrer la mise à jour, appuyez sur le bouton TÉLÉCHARGER dans la ligne de la mise à jour que vous souhaitez installer. La mise à jour commencera immédiatement et une mise à jour du statut indiquera la progression :



Une fois le téléchargement et l'installation terminés, le programme vous invitera à installer la mise à jour :



Après l'installation, le programme vous demandera de redémarrer et d'appliquer les parties mises à jour :

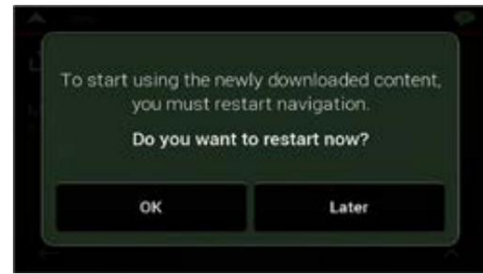

Sélectionnez "OK" et le programme redémarrera et sera mis à jour.

Source(s) : Xite Solutions Amérique du Nord XSG4NA Manuel d'utilisation Version 032221.01
Produit(s) : Cette source est associée à plus d'un produit. Consultez Newgle pour plus d'informations sur le(s) produit(s) proposé(s) pour l'année modèle de votre autocar.

Comment mettre à jour les paramètres du profil du véhicule sur un Xite Système de navigation G4 NavNGo

Cet article fournit un guide étape par étape rapide sur la façon de sélectionner le profil de véhicule approprié dans le [Xite G4 NavNGo] Logiciel de navigation pour assurer le bon routage.

- Système : génération XSG4NA
- Système d'exploitation : tous
- Navigation : NNG

La première fois que le logiciel de navigation est utilisé, il présentera un assistant de configuration pour vous guider à travers les paramètres de base :

Assistant de configuration

1. Sélectionnez la langue appropriée pour l'utilisateur interface. Lorsque la langue correcte est en surbrillance, appuyez sur le bouton "Sélectionner" en bas de la page pour passer à l'étape suivante.

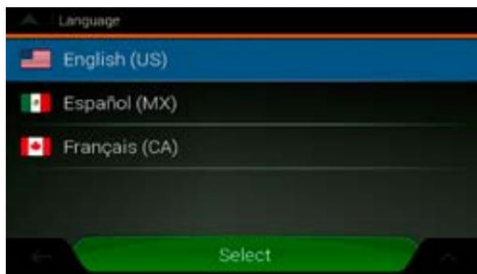

2. Acceptez le contrat de licence en appuyant sur "Accepter".

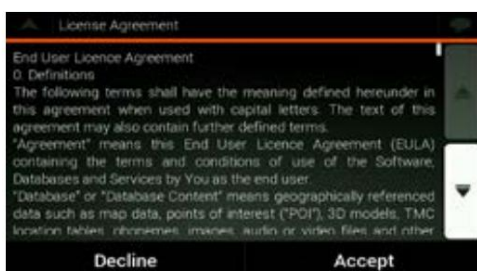

3. Passez à l'assistant de configuration en appuyant sur le bouton « Suivant » en bas de la page.

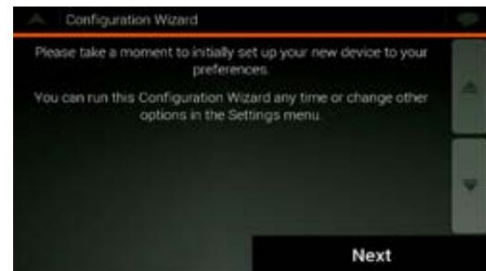

4. Sélectionnez les profils vocaux souhaités. Une fois la sélection effectuée et mise en surbrillance, appuyez sur "Suivant". Notez qu'au cours de cette étape, le son normal du G4 sera supprimé.



5. Cette page vous permettra de changer les unités et formats utilisés par le logiciel de navigation pour vous montrer ces informations. En appuyant sur l'icône à la fin de la ligne, vous pouvez modifier ce paramètre spécifique.



6. Dans les préférences d'itinéraire, vous pouvez modifier les options de l'itinéraire réel. Assurez-vous que la ligne Profil du véhicule indique la classe de VR dans laquelle le système est utilisé. Vous pouvez modifier cela en appuyant sur cette ligne dans la page et en sélectionnant le profil de véhicule requis. Lorsque le bon profil de véhicule est mis en surbrillance, appuyez sur le bouton "Retour", et il affichera votre sélection dans la page d'aperçu des préférences d'itinéraire.

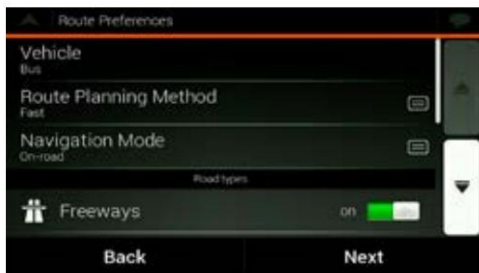

7. Lorsque vous avez terminé, appuyez sur le bouton "Suivant" pour continuer.



8. L'assistant de configuration est terminé. Appuyez sur le bouton "Terminer" pour terminer la configuration et démarrer le programme de navigation avec vos paramètres et options sélectionnés.



MODIFICATIONS MANUELLES

Des modifications peuvent également être apportées ultérieurement, si nécessaire, pour mettre à jour les préférences d'itinéraire ou les variables spécifiques au véhicule.

1. Ouvrez le menu principal et sélectionnez "Paramètres" page. Dans la page des paramètres, sélectionnez l'option "Préférences d'itinéraire".

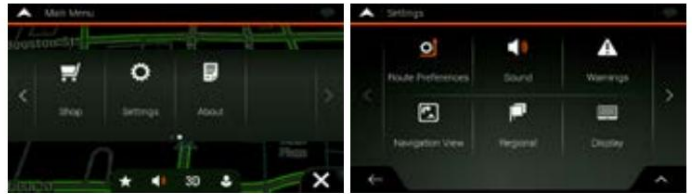

2. Dans le menu Préférences d'itinéraire, vous pouvez sélectionner la ligne Véhicule pour accéder aux sélections de profil de véhicule.



3. Dans la liste de sélection des véhicules, appuyez sur l'icône Flèche vers le haut dans le coin inférieur droit pour accéder à la fonction "Modifier".

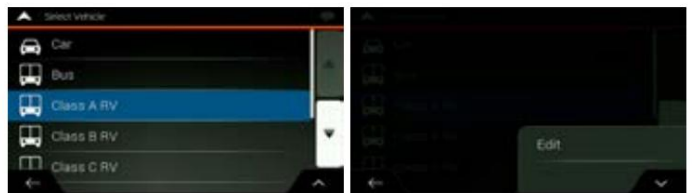

4. Sélectionnez le profil de véhicule que vous souhaitez modifier en appuyant sur l'icône derrière le nom du profil du véhicule. et sélectionnez l'option "Modifier véhicule" pour accéder aux spécificités du profil de véhicule sélectionné.

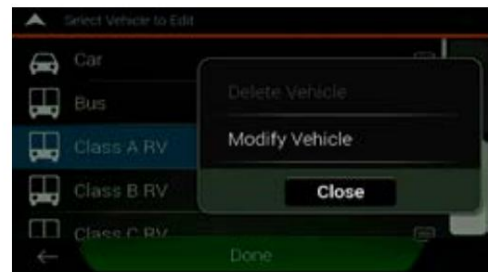

5. Modifiez ici les variables du profil du véhicule que vous souhaitez modifier (longueur, poids, taille, etc.). Faites défiler la liste pour voir toutes les options.

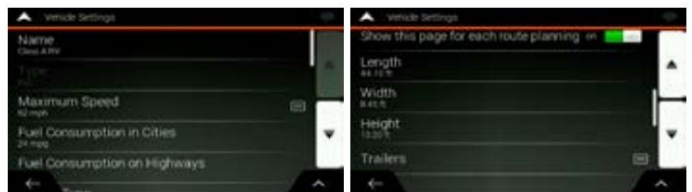

6. Lorsque toutes les modifications sont terminées, appuyez sur la flèche de retour pour revenir à la liste des profils de véhicule, et appuyez sur "Terminé" pour terminer les modifications des profils de véhicule.



Source(s) : Paramètres de profil de véhicule Xite G4 Navigation (avril 2021)

Produit(s) : Cette source est associée à plus d'un produit. Consultez Newgle pour plus d'informations sur le(s) produit(s) proposé(s) pour l'année modèle de votre autocar.

Présentation du transpondeur RV Toll Pass

Cet article fournit un aperçu de base et des instructions d'activation pour un transpondeur Universal RV Toll Pass™.

Le transpondeur révolutionnaire RV Toll Pass™ rend désormais la route encore plus ouverte. Le RV Toll Pass™ est un transpondeur de péage multiprotocole radiofréquence et une solution de compte unique qui permet

Les caravaniers peuvent parcourir les routes à péage du pays de manière transparente et pratique en profitant du péage électronique sans numéraire.

Les propriétaires de VR et de remorques peuvent accéder maintenant aux principales routes à péage à travers les États-Unis (non disponibles au Canada) avec un seul transpondeur à péage. Ils peuvent également gérer facilement tous les frais de péage nationaux à partir d'un compte unique.



Comment ça marche?

Le transpondeur RV Toll Pass communique avec les antennes radiofréquence situées aux postes de péage et aux portiques, signalant que le véhicule est autorisé à passer sans avoir à s'arrêter pour payer le péage. Les clients de RV Toll Pass bénéficient de la liberté du péage entièrement électronique payé via un compte unique pour l'utilisation de la route à travers les États-Unis.

Le RV Toll Pass est un transpondeur monté à l'intérieur alimenté par un convertisseur DC-DC, qui est activé par la puissance d'allumage. Le transpondeur est solidement fixé au pare-brise du véhicule.

Le transpondeur RV Toll Pass peut être monté sur le pare-brise intérieur des autocars de classe A et à l'intérieur du capuchon avant au-dessus du badge extérieur Newmar sur les autocars Super C, avec le côté le plus long parallèle au bas du pare-brise.

IMPORTANT

Les autres étiquettes doivent être maintenues à au moins 3 pouces du transpondeur. La zone du tableau de bord sous le transpondeur doit être exempte de documents et d'objets métalliques.

Quels sont les avantages?

- Livré préinstallé dans le véhicule
- RV Toll Pass couvre la majorité des routes à péage du NOUS
- Une inscription, un compte, un transpondeur
- Les clients du RV Toll Pass n'ont plus besoin d'espèces pour payer les percepteurs de péage ou s'arrêter à un poste de péage pour jeter de l'argent dans des paniers de compteur de pièces.
- Élimine le besoin de plusieurs transpondeurs de péage et des comptes à utiliser dans des autorités de péage et des régions distinctes.
- Les péages saisis électroniquement sont généralement inférieurs au prix du péage en espèces, ce qui permet d'économiser de l'argent.
- De nombreuses routes à péage utilisent une technologie capable de capturer la transaction de péage des véhicules circulant à des vitesses d'autoroute, ce qui permet de gagner du temps et d'éliminer le besoin de naviguer dans ces voies étroites aux postes de péage.
- Frais mensuels nominaux facturés UNIQUEMENT en mois de péages encouru.

Comment puis-je l'activer ?

L'activation consiste à créer un compte et à le lier à votre transpondeur RV Toll Pass, à votre véhicule et à votre méthode de prépaiement. Une fois activé, vous ne serez facturé pour le réapprovisionnement de votre compte que lorsque le solde tombe en dessous d'un minimum et vous ne serez facturé que des frais de service plus les péages au cours des mois où vous engagez des frais de péage.

Vous devez avoir une carte de crédit active et un compte établi compte pour payer les péages facturés sur votre RV Toll Pass™.

1. Allez sur <https://rvtollpass.com> et visitez la page de connexion pour créer un compte.
2. Suivez les instructions pour enregistrer et activer votre

Laissez passer de péage pour camping-car.

3. Votre ID de passe de péage (UID) de RV à 13 chiffres sera fourni dans votre nouvelle trousse d'informations client et est également imprimé sur un autocollant sur le module de péage, qui peut être à l'envers. Vous aurez également besoin du ou des numéros de plaque d'immatriculation de votre VR, y compris tout véhicule remorqué ou remorque. Les numéros de plaque temporaires peuvent être utilisés et mis à jour avec des numéros de plaque permanents.



⚠️ AVERTIR

Le défaut d'enregistrement et d'activation de votre nouveau transpondeur peut entraîner des infractions au péage et des amendes.

Où ça marche ?

Le transpondeur fonctionne sur pratiquement toutes les routes à péage américaines qui utilisent une technologie de péage électronique interopérable. Cela représente plus de 97 % des principales routes à péage aux États-Unis. Les routes à péage dotées d'une technologie incompatible facturent généralement des péages sur votre compte RV Toll Pass en fonction de la plaque d'immatriculation du véhicule. Pour plus d'informations sur les routes secondaires et les ponts non participants, consultez le site Web RV Toll Pass .

Source : laissez-passer de péage pour camping-car

Système de capteur intelligent Delta Mobile avec angle mort Présentation de la détection (Modèle : 76B)

Cet article fournit des instructions de fonctionnement de base pour un système Delta Mobile Smart Sensor avec détection d'angle mort (modèle : 76B).

Aperçu

Le système de capteur intelligent 76B pour véhicules récréatifs (VR) de classe A est un système de détection d'angle mort. Le système avertit le conducteur des objets détectés dans l'angle mort du véhicule via des alertes visuelles. Les alertes visuelles sont des indicateurs LED situés dans les rétroviseurs extérieurs.

comprend les côtés du véhicule dans les voies de circulation adjacentes.

Lorsque le véhicule est allumé et que le système 76B est actif, le système alerte le conducteur des dangers potentiels dans la ou les voies adjacentes au véhicule en allumant des LED installées dans les rétroviseurs latéraux. Les LED s'allument uniquement du côté où le danger potentiel est détecté.

⚠️ AVERTISSEMENT

Le système 76B ne doit pas être utilisé comme seule méthode de vérification de l'angle mort. Il est de la responsabilité du conducteur de vérifier adéquatement l'angle mort en utilisant le rétroviseur du véhicule et en regardant par-dessus l'épaule à travers les vitres du véhicule, de garder le contrôle du véhicule et de faire en sorte que le véhicule fonctionne en toute sécurité à tout moment. Le conducteur du véhicule doit toujours être conscient de son environnement et réagir de manière appropriée et en toute sécurité. Le non-respect des procédures de conduite sécuritaire peut entraîner des dommages au véhicule, des blessures ou la mort.



Opération générale

Le système 76B alerte le conducteur des dangers potentiels situés dans l'angle mort du véhicule en utilisant plusieurs capteurs montés de chaque côté du véhicule. Reportez-vous à l'illustration pour un schéma exemplaire d'un véhicule équipé du système 76B et de la zone de couverture d'angle mort approximative. La zone de couverture approximative

COMPORTEMENT DU SYSTEME ET ALERTES

À la mise sous tension du véhicule, le système 76B est alors alimenté. Les DEL des rétroviseurs latéraux clignotent six (6) fois lorsque le système est prêt et actif.

Lorsqu'un objet est détecté dans la zone d'angle mort, les LED des rétroviseurs latéraux s'allument pour alerter le conducteur.

- Lorsqu'un objet est détecté sur le côté gauche de la véhicule, les LED sur le côté gauche s'allument.
- Lorsqu'un objet est détecté sur le côté droit de la véhicule, les LED sur le côté droit s'allument.
- Si le clignotant est allumé et qu'un objet est détecté, le LED gauche et/ou droite correspondantes clignotent au lieu d'être allumées en continu.

Si une erreur système se produit, les LED clignotent en continu dans une séquence de 3 clignotements.

FAUSSES ALERTES

De fausses alertes peuvent se produire dans des conditions inhabituelles de circulation et/ou de circulation. L'état des routes et d'autres facteurs externes doivent être pris en considération lors de la réaction à une alerte. Reportez-vous à la section « Informations importantes sur la sécurité » pour d'autres situations susceptibles de provoquer de fausses alertes.

ERREUR SYSTÈME

Si les LED clignotent dans une séquence de 3 clignotements, une erreur système s'est produite. Lorsque vous êtes en mesure de le faire en toute sécurité, éteignez le véhicule et rallumez-le afin de redémarrer le système. Si la condition d'erreur du système persiste, contactez le revendeur agréé de l'OEM du véhicule.

Informations importantes sur la sécurité

AVERTISSEMENT

Le système 76B ne doit pas être utilisé comme seule méthode de vérification de l'angle mort. Il est de la responsabilité du conducteur de vérifier adéquatement l'angle mort en utilisant les rétroviseurs du véhicule et en regardant par-dessus l'épaule à travers les vitres du véhicule, pour garder le contrôle du véhicule et pour que le véhicule fonctionne de manière sûre à tout moment. Le conducteur du véhicule doit toujours être conscient de son/

son environnement et réagir de manière appropriée et en toute sécurité. Le non-respect des procédures de conduite sécuritaire peut entraîner des dommages au véhicule, des blessures ou la mort.

AVERTIR

ATTENTION : Les éléments suivants doivent être pris en compte lors de l'utilisation du système 76B.

- Le système 76B ne fonctionnera pas immédiatement après allumer le véhicule. Il y a un court délai pendant que le système démarre. La séquence de six clignotements des LED indique quand le système est prêt et fonctionne.
- Si les voyants LED ne fonctionnent pas correctement, le système 76B détecte peut-être des objets mais est incapable d'alerter le conducteur.
- Les capteurs du système 76B doivent être conservés faire le ménage. L'accumulation de débris, tels que la saleté, la glace et la neige, sur les capteurs peut affecter le fonctionnement normal et les performances de détection des objets dans l'angle mort.
- Des conditions météorologiques extrêmes peuvent affecter le système fonctionnalité et performance pour détecter les objets dans l'angle mort.

Le système 76B peut ne pas détecter les objets dans l'angle mort dans les conditions suivantes :

- Un véhicule qui approche dépasse rapidement votre véhicule.
- Votre véhicule dépasse rapidement un véhicule dans le voie.
- Les objets dans l'angle mort sont des véhicules tels que des petites voitures, des motos, des véhicules à faible hauteur, des véhicules à garde au sol élevée ou des véhicules venant en sens inverse.
- Les objets dans l'angle mort sont plus petits que les véhicules, tels que les piétons, les vélos, les animaux, etc.
- La largeur de voie est plus large que la largeur de voie standard.

AVERTISSEMENT

En raison du placement de chaque capteur dans le système 76B, il peut y avoir des zones le long du véhicule où le système 76B ne peut pas détecter un objet.

Le système 76B ne détectera pas les objets qui se trouvent au-delà de la zone de couverture des capteurs montés sur les côtés du véhicule. Par exemple, le système 76B ne détectera pas les objets qui se trouvent devant le véhicule, directement derrière le véhicule ou sous le véhicule.

Le système 76B peut alerter le conducteur d'objets dans l'angle mort dans les conditions suivantes

- Garde-corps, murs de viaduc, murs de tunnel, route barrières de construction, etc.
- Véhicules à deux voies lorsque la largeur de la voie est plus étroite que la largeur de voie standard ou lorsque le véhicule détecté est un gros véhicule tel qu'un semi-remorque ou un autobus.

AVERTISSEMENT

Le système 76B est pleinement opérationnel dans des conditions de conduite normales. Vous trouverez ci-dessous des situations dans lesquelles le système 76B peut ne pas fonctionner comme prévu. La liste ci-dessous ne couvre pas nécessairement toutes les situations telles que l'environnement, les conditions de circulation, les conditions routières, le comportement du conducteur ou d'autres effets anormaux pouvant avoir un impact sur la fonctionnalité.

Grave Temps	En cas de conditions météorologiques extrêmes, telles que de fortes pluies ou de la neige, une forte grêle, une accumulation de glace ou des tempêtes de poussière, le système 76B peut ne pas fonctionner comme prévu.
Construction Zones	Le système 76B peut ne pas fonctionner comme prévu dans les zones de construction, ainsi que sur les routes non pavées/non finies.
Hors route	Le système 76B peut ne pas fonctionner comme prévu dans des situations hors route. Des débris projetés par les pneus, tels que de la boue, du gravier, du sable ou de l'eau, peuvent être détectés.
Petits objets	Lorsqu'il rencontre de petits objets, tels que des petits animaux, des piétons et des vélos, le système 76B peut avoir des difficultés à les détecter. Le conducteur est responsable d'être conscient de ces types d'objets et de réagir de manière appropriée.

Côté route Objets	Le système 76B peut détecter des objets en bord de route, tels que, mais sans s'y limiter, des panneaux de signalisation, des voitures en stationnement, des bras de passage à niveau, des séparateurs de voie, des garde-corps, des bordures, des tunnels, des passages supérieurs, des flancs de montagne et des tas de neige. Une hauteur de voie variable peut également être captée par le système 76B.
Batterie faible	Dans les cas où la batterie du véhicule est faible, a une mauvaise connexion ou une corrosion des bornes de la batterie, le système 76B peut ne pas fonctionner comme prévu.
Les ondes radio	Le système 76B peut ne pas fonctionner comme prévu à proximité de bâtiments qui émettent de fortes ondes radio ou en raison d'interférences d'ondes radio par des appareils internes ou à proximité du véhicule. Si un objet dans la zone d'angle mort ne réfléchit pas efficacement les ondes radio, le système peut ne pas détecter l'objet.
Relatif élevé Rapidité	Le système 76B peut ne pas fonctionner comme prévu lorsqu'un véhicule adjacent se déplace à une vitesse relative élevée par rapport au véhicule du conducteur.
Voie abrupte Changements	Le système 76B peut ne pas fonctionner comme prévu lorsqu'un véhicule se déplace rapidement dans une voie adjacente, ainsi que dans le cas inverse, où le véhicule du conducteur se déplace rapidement dans une voie adjacente à un véhicule.



Systèmes d'entrée sans clé

Aperçu du système d'entrée sans clé

Cet article fournit un bref aperçu du système d'entrée sans clé. Cet article n'est PAS spécifique à un système particulier, mais se veut un résumé de ce que fait le système et de son fonctionnement. Pour plus d'informations sur le système de sécurité et d'entrée sans clé installé par Newmar dans votre autocar, reportez-vous à Newgle.

De nombreux autocars Newmar sont équipés d'un système d'entrée sans clé, qui permettra d'entrer dans l'autocar sans utiliser de clé (via un porte-clés ou un clavier). Il nécessite que l'utilisateur ait le bon code pour déverrouiller la porte.

Les autocars équipés sont expédiés de l'usine avec un code d'accès standard. Lors de l'achat de l'autocar, il est recommandé au client d'obtenir une assistance technique pour reprogrammer un nouveau code d'accès lors de la réception de l'appareil chez le concessionnaire.

Sécurité d'accès électronique Trimark Exploitation (e-FOB / e-PAD)

Cet article fournit des instructions de fonctionnement de base pour un système d'accès sans clé de sécurité Trimark (e-FOB / e-PAD).

Fonctionnement et fonctionnalités de l'E-Pad

SERRURE LES PORTES AVEC CLAVIER

- Appuyez sur le bouton (1) et maintenez-le enfoncé pendant 1 à 2 secondes. Un code d'accès n'est pas nécessaire pour verrouiller les portes.

FONCTIONNEMENT DE LA SONNERIE DE LA PORTE

- Le bouton de sonnette fournit une mise à la terre de 0,5 seconde impulsion de la 2e sortie auxiliaire lorsqu'il est enfoncé. Un code d'accès n'est pas nécessaire pour la sonnette.

AVERTISSEMENT

Le système 76B ne doit pas être modifié après l'installation OEM. La fonctionnalité et les performances du système peuvent être compromises par toute modification.

Le système 76B ne doit en aucun cas être modifié ou désinstallé. Les capteurs ne doivent pas être couverts ou obstrués. Les capteurs ne doivent pas être peints ou repeints sauf par l'OEM du véhicule.

Tout dommage au véhicule ayant un impact sur le système 76B doit être vérifié par l'OEM du véhicule.

Source (s): Formation sur les produits du système de surveillance des angles morts 76B

Produit(s) : Delta Mobile Smart Sensor System avec détection d'angle mort (Modèle : 76B, référence Newmar : 158293)

UTILISATION DES OPÉRATIONS SÉCURISÉES

- Saisie d'un code d'accès valide à 5 chiffres fournit un double bip et permet un fonctionnement sécurisé. Après avoir saisi un code d'accès, le clavier est activé pendant 5 secondes.
- La prochaine pression sur le bouton lance une opération sécurisée, telle que le déverrouillage des portes.



OPÉRATIONS SÉCURISÉES DISPONIBLES

Bouton (1) : déverrouiller les portes d'entrée.

Bouton (2) : déverrouiller les portes câblées à la 2e sortie de déverrouillage.

Bouton (3) : NA

Bouton (4) : Activer séquentiellement les sorties de déverrouillage d'entrée et de 2e déverrouillage.

ACTIVATION DE LA LUMIÈRE

Lorsque l'alarme est armée, les feux de stationnement et les phares clignotent. Avec une instruction de déverrouillage de l'émetteur fob ou du clavier ; le plafonnier reste allumé pendant 30 secondes et le parking et les phares clignotent.

Clavier d'enseignement Nouveau Codes d'autorisation/d'accès

Le code d'autorité n'a qu'un seul objectif ; il donne au propriétaire la possibilité de définir de nouveaux codes d'accès. Le code d'autorisation doit comporter EXACTEMENT 5 chiffres. Il existe deux manières de définir le code d'autorisation avec le système TriMark Full Feature. La modification du code d'autorisation efface tous les codes d'accès précédents et définit un nouveau code d'accès dans la banque de mémoire 1 qui est le même que le nouveau code d'autorisation.

1. Appuyez et relâchez le bouton poussoir 3 fois. Attendez 3 secondes. Le clavier émettra un bip pendant 3 secondes. Le clavier est maintenant en « mode d'apprentissage ».

NOTE DE NEWMAR

Pour connaître l'emplacement de l'interrupteur de Newmar pour réinitialiser et reprogrammer le système d'entrée sans clé Trimark, reportez-vous à l'article « Interrupteur de programmation/réinitialisation de l'entrée sans clé Trimark » dans Newgle.

2. Entrez un nouveau code d'autorisation à 5 chiffres. (Double bip après chaque pression sur un bouton). Le clavier émet 3 bips après la saisie du 5e chiffre.
3. Saisissez à nouveau le nouveau code d'autorisation pour confirmation. Le clavier émettra QUATRE fois après confirmation réussie. Un bip long indique un échec de modification du code.
4. Testez le nouveau code pour le confirmer.
 - L'utilisateur dispose de 2 minutes pour remplir cette procédure. S'il n'est pas terminé à temps, ou si une erreur est commise, le système quittera le mode d'apprentissage et un long signal sonore retentira pour indiquer l'erreur.
 - En « mode d'apprentissage », chaque pression sur un bouton émet un double bip et le rétroéclairage clignote.
 - Le code d'autorité doit être contrôlé par les personnes (propriétaires de véhicule, gestionnaire de flotte, etc.) qui gèrent la distribution des codes d'accès aux utilisateurs des véhicules.

- Le code d'autorisation doit être modifié lors de la vente du véhicule.
- Le code d'autorisation n'active pas la sécurité fonctions (verrouiller/déverrouiller les portes, etc.) — il sert uniquement à attribuer des codes d'accès.
- Les systèmes de sonnette n'autorisent les codes qu'à l'aide des boutons 1 à 4 et fournissent 4 codes d'accès uniques.
- Le clavier quitte automatiquement le "mode d'apprentissage" lorsque le nouveau code est défini.

Attribution de nouveaux codes d'accès

Les codes d'accès sont utilisés pour des fonctions sécurisées, telles que le déverrouillage des portes. Les codes d'accès doivent comporter EXACTEMENT 5 chiffres. Avec un code d'autorisation valide, un code d'accès peut être programmé avec les instructions suivantes :

1. Appuyez sur le bouton (3) pendant 5 secondes jusqu'à ce que le clavier émette un bip. Le rétroéclairage du clavier clignotera indiquant que le clavier est en « mode d'apprentissage ».
2. Entrez le code d'autorisation à 5 chiffres.
 - Si vous saisissez un code d'autorisation INCORRECT, le clavier émettra un bip pendant 1 seconde et quittera le « mode d'apprentissage ».
 - Si vous entrez un code d'autorisation CORRECT, le clavier émettra un bip constant qui ne s'arrêtera qu'après avoir défini une banque de mémoire pour stocker le nouveau code d'accès.
3. Appuyez brièvement sur le bouton correspondant à la banque de mémoire. Par exemple, appuyez sur le bouton (1) pour la mémoire #1 et appuyez sur le bouton (2) pour la mémoire #2. Au cours de cette activité, vous choisissez 1 des 5 (4) banques de mémoire.
4. Entrez un nouveau code d'accès à 5 chiffres. Le clavier bip 3 fois après l'entrée du 5e chiffre.
5. Saisissez à nouveau le nouveau code d'accès pour confirmation. Le clavier émet 3 bips après une confirmation réussie. Un bip long indique un échec de modification du code.
6. Testez le nouveau code pour confirmer une modification réussie. Répétez le processus pour attribuer des codes d'accès supplémentaires.
 - Jusqu'à 5 (4 pour les claviers de sonnette) différents codes d'accès peuvent être attribués à tout moment. Au fur et à mesure que des codes d'accès supplémentaires sont définis, les codes d'accès préexistants sont écrasés. Par exemple, si un nouveau code d'accès est attribué à la mémoire #3, le code d'accès précédent dans la mémoire #3 n'est plus valide.
 - Si une erreur est commise à n'importe quel moment, ou si le temps s'écoule, le clavier quittera le « mode d'apprentissage », émettra un bip de 1 à 2 secondes et ne changera rien.

Fonctionnement et fonctionnalités de la télécommande électronique

- Mode cargo

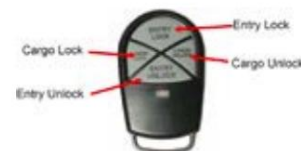

Bouton	Fonction
Serrure d'entrée	Verrouille les portes d'entrée et arme le système de sécurité
Déverrouillage d'entrée	Déverrouille les portes d'entrée et désarme le système de sécurité. Active également la lumière du porche
Serrure de cargaison	Verrouille les portes des compartiments et arme le système de sécurité
Déverrouillage de la cargaison	Déverrouille les portes des compartiments et désarme le système de sécurité

Lorsque le moteur tourne, seule la fonction de déverrouillage de l'e-FOB reste activée — les autres fonctions sont désactivées.

FOB SUPPLÉMENTAIRE D'ENSEIGNEMENT ÉMETTEURS

1. Couper le contact et désarmer l'alarme.
2. Appuyez et relâchez le bouton de programmation 3 fois.
La LED s'allumera en rouge après 3 secondes.

NOTE DE NEWMAR

Pour connaître l'emplacement de l'interrupteur Newmar pour réinitialiser et reprogrammer le système d'entrée sans clé Trimark, reportez-vous à l'article « Interrupteur de réinitialisation d'entrée sans clé Trimark » dans Newgle.

3. Appuyez et relâchez le bouton de verrouillage de chaque nouveau Transmetteur FOB une fois. La LED clignotera et le klaxon retentira une fois. Jusqu'à 60 émetteurs peuvent être programmés en même temps.
4. Répétez la dernière étape jusqu'à ce que tous les porte-clés soient programmés.

Remarques:

- Si vous placez le système en mode d'apprentissage et que vous n'enseignez rien, le système se fermera dans 10 secondes.

- Lorsque de nouveaux émetteurs sont programmés, tous les anciens émetteurs sont effacés.
- La mémoire des codes ne sera pas effacée si l'alimentation est coupée. supprimé.
- Dès que la LED s'éteint, le système est entièrement fonctionnel.

REPLACEMENT DE LA PILE DU PORTE-CLÉS

Pour remplacer la pile du porte-clés :

1. Retirez la vis à l'arrière de la télécommande avec une tête Phillips Tournevis.
2. Tirez/écarter le boîtier.
3. Élastomère séparé.
4. Poussez la batterie hors du support de batterie et remplacez-la avec un nouveau.
5. Remontez le porte-clés.

Le porte-clés ne doit pas perdre sa programmation après un changement de pile.

Allumage sans clé (Spartan Châssis)

Pour les autocars Spartan équipés d'un allumage sans clé et d'un porte-clés intégré, reportez-vous au « Guide de démarrage rapide de l'allumage sans clé Spartan » dans Newgle.

Source(s) : TriMark e-ASK e-FOB e-PAD Manuel du consommateur

Produit(s) : Cette source est associée à plus d'un produit. Consultez Newgle pour plus d'informations sur le(s) produit(s) proposé(s) pour l'année modèle de votre autocar.

Gestion des autocars/Systèmes multiplex



Systèmes multiplex KIB

Fonctionnement de l'écran tactile LCD KIB

Cet article fournit de brèves instructions d'utilisation pour un écran tactile capacitif LCD KIB L-Panel (4C-5.0) installé dans certains autocars de luxe à partir de 2022. Ce panneau d'affichage peut fournir des commandes pour des fonctions telles que l'éclairage, les stores, les ventilateurs, la luminosité de l'affichage et systèmes (pompe à eau, chauffage, ascenseur TV, générateur, Aqua Miser, mode théâtre et auvents).

⚠ IMPORTANT

L'écran tactile capacitif LCD L-Panel est personnalisé par KIB et Newmar en fonction du modèle et de l'année de l'autocar, ainsi que de l'équipement standard et optionnel disponible. En fonction de la configuration du coach, l'emplacement des icônes, paramètres ou états et les descriptions correspondantes peuvent différer de ce qui est affiché, mais le fonctionnement du panneau est le même.

Aperçu

Touchez l'écran inactif (vide) pour activer et afficher l'écran d'éclairage. Une fois que le panneau devient inactif et expire, il revient par défaut à l'écran vide. Appuyez sur l'icône d'accueil pour afficher le menu d'accueil

page, qui peut inclure des boutons pour l'éclairage, les stores, les ventilateurs, les systèmes ou les commandes de luminosité de l'affichage, ainsi qu'une icône dans le coin supérieur droit pour plus d'informations (i). Une fois qu'un bouton est touché, il devient rouge, indiquant que le circuit est actif. Les boutons sont gris lorsque le circuit est inactif.



Éclairage

Une fois qu'une fonction est sélectionnée, telle que l'éclairage, l'écran affichera des boutons supplémentaires relatifs à la zone dans laquelle le panneau est monté. Les boutons disponibles varient selon le modèle d'autocar et le plan d'étage, ainsi que les options installées. Les boutons potentiels peuvent inclure, mais sans s'y limiter :

- PLAFOND LTS
- VANITY LTS
- SALLE DE BAIN LTS
- ACCENT LTS
- CHAMBRE LTS
- LTS DE COURTOISIE
- MUR LTS
- TOUTES LES LUMIÈRES ALLUMÉES
- MIROIR LTS
- TOUTES LES LUMIÈRES ÉTEINTES

Les boutons Marche/Arrêt de toutes les lumières allument et éteignent toutes les lumières de l'autocar en même temps.

Appuyez sur le bouton ON pour allumer le circuit d'éclairage sélectionné. Appuyez sur le bouton OFF pour éteindre le circuit sélectionné. Sur les circuits d'éclairage avec capacité de gradation, faites glisser la curseur pour régler la luminosité du circuit d'éclairage sélectionné.



Nuances

Appuyez sur le bouton SHADES, suivi du bouton de store correspondant pour démarrer et arrêter le fonctionnement du store. Une fois qu'un bouton est touché, il devient rouge, indiquant que le circuit est en fonctionnement actif. Les boutons sont gris lorsque le circuit est inactif. Les boutons disponibles varient selon le modèle d'autocar et le plan d'étage, ainsi que les options installées. Les boutons potentiels peuvent inclure, mais sans s'y limiter :

- ABAT-JOUR DE PORTE
- ABAT-JOUR DE NUIT DINETTE
- PARE-SOLEIL DE PORTE
- NUANCES TOUTE LA JOURNÉE
- ABAT-JOUR DINETTE
- TOUTES LES NUANCES DE NUIT

Ventilateurs

Appuyez sur le bouton VENTILATEURS. Sélectionnez ensuite le ventilateur que vous souhaitez faire fonctionner. Une fois qu'un bouton est touché, il devient rouge, indiquant l'emplacement du ventilateur sélectionné. Les boutons sont gris lorsque le circuit est inactif. Les boutons disponibles

varient selon le modèle d'autocar et le plan d'étage, ainsi que les options installées, peuvent inclure, mais sans s'y limiter :

- CUISINE
- MAÎTRE DE BAIN
- SALLE DE TABOURETS

L'écran de fonctionnement du ventilateur fournit des boutons pour On/Off, Rain Sensor Override, ainsi que la vitesse du ventilateur (High, Medium ou Low). Un bouton rouge indique que le ventilateur est actuellement en marche, quelle vitesse de ventilateur est sélectionnée, ou la technologie de détection automatique de pluie est désactivée.



Systèmes

Appuyez sur le bouton SYSTÈMES. Alors sélectionnez le système que vous souhaitez contrôler. Une fois qu'un bouton est touché, il devient rouge, indiquant que le système sélectionné est actif. Les boutons sont gris lorsque le système est inactif.

Les boutons disponibles varient selon le modèle d'autocar et le plan d'étage, ainsi que les options installées, peuvent inclure, mais sans s'y limiter :

- POMPE À EAU
- HEATER (Allume et éteint le ventilateur soufflant)
- LEVAGE DU TÉLÉVISEUR
- TV ASCENSEUR BAS
- DÉMARRAGE/ARRÊT DU GÉNÉRATEUR
- AQUA MISER LT
- MODE CINÉMA (certains modèles d'autocars et années uniquement)

Ce mode éteint toutes les lumières de la cuisine et du salon, abaisse tous les stores du salon et du cockpit, allume les lumières d'accentuation préprogrammées (peut varier selon le plan d'étage) et élève le téléviseur.

- AUVENT (certains modèles d'autocars et années uniquement)

Cette commande d'auvent de fenêtre permet aux utilisateurs d'étendre et de rétracter les auvents de fenêtre.

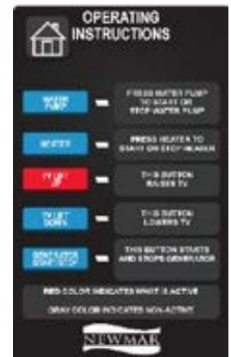



Système de gestion des entraîneurs Silverleaf

SilverLeaf est une interface utilisateur qui coordonne les différents systèmes des autocars haut de gamme Newmar.

SilverLeaf est basé sur la norme industrielle RV-C pour les communications de composants. Le système SilverLeaf n'est pas le véritable contrôleur des systèmes d'un autocar. C'est simplement l'écran qui envoie le signal pour indiquer aux différents composants les actions à entreprendre. Cette interface permet à l'utilisateur d'accéder aux fonctions de contrôle des différents systèmes et d'apporter des modifications à partir d'un emplacement central.

Écran d'accueil SilverLeaf Touchscreen 2024 (autocars avec batteries lithium-ion)

L'écran d'accueil affiche les niveaux des réservoirs, les informations de base sur le système électrique et donne accès à toutes les fonctions principales contrôlées par SilverLeaf. Ces fonctions sont accessibles en appuyant sur l'un des boutons de l'écran d'accueil. Appuyer sur le bouton Accueil à partir de l'un des écrans d'affichage ramènera l'utilisateur à l'écran d'accueil initial.

⚠️ AVIS

Les boutons et les paramètres à l'écran varient en fonction du modèle d'autocar, du plan d'étage et des options.

Toutes les images ou graphiques suivants sont des exemples et peuvent ne pas refléter les boutons et paramètres exacts représentés sur votre ou vos écrans tactiles.



état, y compris les heures de fonctionnement du générateur, le régime moteur, la tension CA, la fréquence (en Hertz) et la température du moteur. Cet écran affiche également les verrous et déclencheurs AGS et permet à l'utilisateur d'effacer les verrous AGS.

EAU

Appuyez sur le bouton Eau pour afficher des informations sur la fonction de remplissage automatique, les niveaux des réservoirs, la pompe à eau et les réservoirs de GPL (si l'autocar en est équipé).

CLIMAT

Appuyez sur le bouton Climatisation pour afficher et contrôler les réglages du système HVAC dans le car. Réglez la température souhaitée pour le chauffage et le refroidissement de pièces individuelles ou pour l'ensemble du bus, ainsi que des changements de température programmés le jour, la nuit ou lorsque vous êtes loin du bus.

CHAUFFE-BLOCS

Appuyez sur le bouton du chauffe-bloc pour afficher l'interrupteur à bascule MARCHE et ARRÊT du chauffe-bloc.

BATTERIES

Appuyez sur le bouton Batteries pour afficher les paramètres et les états de la batterie au lithium.

MODE ENTRAÎNEUR

Appuyez sur le bouton Mode Coach pour sélectionner une méthode d'utilisation basée sur l'état du coach dans diverses conditions.

Cela permet au système SilverLeaf d'activer des paramètres spécifiques selon que l'autocar est utilisé, stocké à l'intérieur ou stocké à l'extérieur.

CHALEUR AU SOL

Appuyez sur le bouton Floor pour afficher et contrôler les paramètres de la fonction de chauffage par le sol. Le système de contrôle de la chaleur du sol fonctionne en activant et désactivant les différents tapis chauffants de la zone du sol, en fonction des intervalles et des valeurs sélectionnés. Il y a trois zones différentes dans l'autocar, et chaque zone peut être réglée pour une température différente.

Remarque : Le bouton Chauffage au sol n'est disponible que si le bus est équipé d'un chauffage au sol.

Boutons

MAISON

Appuyez sur le bouton Accueil pour revenir à l'écran d'accueil. Le bouton Accueil n'est opérationnel qu'à partir des autres écrans.

ALIMENTATION CA

Appuyez sur le bouton d'alimentation CA pour afficher la source d'alimentation CA, la tension de la ligne, l'utilisation du courant (ou de l'ampérage) et la fréquence de la ligne CA (Hz). À partir de cet écran, l'utilisateur peut accéder aux informations sur le réglage du délestage et l'état de la charge, ainsi que sur la consommation maximale du chargeur et l'état du ou des onduleurs.

COURANT CONTINU

Appuyez sur le bouton d'alimentation CC pour afficher l'état des onduleurs CC et accéder aux écrans Paramètres de l'onduleur. Ce bouton affiche les batteries et leur tension, l'état des chargeurs/onduleurs et le taux de charge.

GÉNÉRATEUR

Appuyez sur le bouton Générateur pour afficher les états de fonctionnement du générateur et de démarrage automatique du générateur (AGS). L'écran Générateur permet à l'utilisateur de démarrer et d'arrêter le générateur et de visualiser le fonctionnement actuel du générateur.

CAMÉRA

Le bouton de la caméra est disponible sur les écrans HMS710 des autocars King Aire et HMS710 et/ou HMS707 sur les autres autocars équipés de batteries au lithium. Les caméras sélectionnables sur King Aire incluent :

- Caméras extérieures arrière
- Caméras extérieures côté droit
- Caméras extérieures côté gauche
- Caméras extérieures droite et gauche au milieu du navire (montées près des feux de sécurité)
- Vue 360 (possible avec puissance d'allumage)
- Caméra intérieure montée dans le plafond avant compartiment
- Caméra de porte d'entrée

Les caméras sélectionnables varient sur les autres autocars SilverLeaf (Essex, New Aire) et peut inclure :

- Caméras extérieures arrière
- Caméras extérieures côté droit
- Caméras extérieures côté gauche
- Caméras extérieures droite et gauche au milieu du navire (montées près des feux de sécurité)
- Vue 360 (possible avec puissance d'allumage)

LUMIÈRES

Appuyez sur le bouton Lumières pour accéder aux commandes d'éclairage. Sélectionnez la pièce souhaitée, suivie de la ou des lumières souhaitées dans la pièce sélectionnée.

STORES/ASCENSEUR TV

Appuyez sur le bouton Shades/TV Lift pour accéder aux commandes des stores et de l'élévateur de télévision (élévateur). Sélectionnez la pièce souhaitée, suivie des nuances souhaitées dans la pièce sélectionnée. Montez ou descendez le téléviseur à l'aide des boutons de commande.

VENTILATEURS

Appuyez sur le bouton Vent Fans pour sélectionner et contrôler la ventilation ventilateur(s), qui peuvent inclure la cuisine, le tabouret et/ou la salle de bain principale, selon le modèle d'autocar et le plan d'étage.

SERRURES DE PORTE

Appuyez sur le bouton Verrouillage des portes pour sélectionner et contrôler les serrures de la porte d'entrée et des compartiments de la porte à bagages.

ICÔNE AMPOULE/LUMINOSITÉ

Appuyez sur l'icône représentant une ampoule pour contrôler la luminosité de l'écran tactile. Un écran d'affichage sombre dans la chambre peut être préférable la nuit afin de ne pas gêner le sommeil.

PARAMÈTRES DE CONFIGURATION

Appuyez sur le bouton Paramètres (icône de roue dentée) pour accéder à de nombreuses commandes fonctionnelles (le cas échéant), telles que :

- Réglez l'horloge

- Lumières et codes d'ombre
- État de la batterie au lithium
- Diagnostic de l'onduleur
- Options climatiques
- Paramètres du générateur
- Paramètres AutoGenStart
- Configuration des avertissements
- Configuration de remplissage automatique
- Paramètres Wi-Fi/Rozie de la tablette
- Liste des composants du système
- Diagnostic réseau
- Surveiller les diagnostics
- Configuration du réservoir
- Afficher l'historique de l'alimentation CA
- Personnaliser le moniteur
- Configuration du moniteur
- Configuration de l'écran climatique
- Afficher le logo
- Afficher l'horloge
- Tester l'écran tactile
- Redémarrer

Affichages d'état

DATE | TEMPÉRATURE EXTÉRIEURE | TEMPS

La date du système, la température extérieure et l'heure sont affichées en haut de l'écran.

ÉTAT DU RÉSERVOIR

Les états des réservoirs de stockage frais, gris et noir sont affichés sous forme de pourcentage de remplissage. Ces valeurs sont affichées sous forme de pourcentage numérique et de graphique à barres.

CHARGE DE LA BATTERIE LOGEMENT/CHÂSSIS LES NIVEAUX

Les pourcentages de niveau de charge de la batterie interne et les valeurs de tension de la batterie du châssis sont affichés sous l'état du réservoir.

INDICATEUR DE PONT DE CHARGE

La fonction de pont de charge relie les batteries de la maison et du châssis ensemble. Lorsque le pont de charge est alimenté, "Bridged" apparaîtra sur le côté droit des valeurs de tension CC.

VALEURS DE PUISSANCE CA

La source d'alimentation CA (quai et générateur), la tension et le courant (ampérage) pour les deux branches d'alimentation CA sont affichés.

Présentation du module SilverLeaf LR125 avec application de contrôle du système pour les appareils personnels

Cet article fournit des instructions de démarrage rapide pour accéder à l'application SilverLeaf LR125 "System Control" et l'associer au coach.



L'application System Control permet à l'utilisateur de contrôler de nombreuses fonctionnalités de l'autocar directement à partir d'un appareil personnel tel qu'un smartphone ou une tablette. Cela concerne uniquement les autocars équipés de SilverLeaf et d'un module LR125.

1. Téléchargez et installez l'application System Control depuis l'App Store sur votre ou vos appareils mobiles Android ou iOS. L'application peut vous demander des autorisations. Acceptez-les pour un fonctionnement complet de l'application.
2. Assurez-vous que votre appareil mobile est connecté au réseau Wi-Fi de votre coach. Le nom du réseau se trouve sur le devant du routeur intérieur WiFi Ranger ou Converge.
 - Exemple : NewmarXXXX (XXXX = numéro à 4 chiffres)
3. Démarrez l'application System Control depuis votre mobile appareil.

4. L'application recherchera et trouvera le contrôle du système module tout seul. L'application doit démarrer et charger l'interface utilisateur.
5. S'il ne se connecte pas, il vous informera qu'il n'a pas trouvé le module.

- Vérifiez la connexion au réseau de l'autocar. Toi peut être connecté à un autre signal WiFi au lieu du réseau WiFi de votre coach ou être hors de portée du routeur intérieur de votre coach.

Source : Guide de l'utilisateur SilverLeaf LR125. Pour plus d'informations, consultez le guide de l'utilisateur complet fourni par SilverLeaf, qui se trouve joint au serveur WiFi.

Pour les clients avec écran(s) tactile(s) SilverLeaf avec version 1.81 ou supérieure, LR 125 version 2.01 ou supérieure, version Web 5.0 et version 4.0 du système d'exploitation :

Une couche supplémentaire de sécurité de l'application SilverLeaf LR125/Control appelée « liste blanche » est disponible pour le client à utiliser s'il le souhaite ; cependant, ce n'est pas obligatoire. Pour plus d'informations sur l'utilisation de la liste blanche, reportez-vous au fichier PDF dans Newgle intitulé « White Listing Devices via LR125 and System Control App ».

Source : Appareils de liste blanche SilverLeaf via LR125 et l'application de contrôle du système. Pour plus d'informations, consultez le guide de l'utilisateur complet fourni par SilverLeaf.



Systèmes Wi-Fi

En raison de la demande croissante de connectivité Internet, un système Wi-Fi dans votre autocar peut faire la différence entre l'utilisation de données mobiles coûteuses et la possibilité d'accéder au Wi-Fi gratuit où que vos déplacements vous mènent. Votre autocar peut être équipé de l'une des nombreuses options de systèmes Wi-Fi proposées par Newmar.

Routeur intérieur/extérieur WiFi Ranger Converge LTE Opération

Cet article fournit un aperçu opérationnel du routeur intérieur/extérieur WiFi Ranger Converge LTE (modèle : Teton/Combo peuplier, Combo Denali/épicéa et Combo tremble/Everest). Ces informations s'appliquent uniquement aux autocars équipés d'un routeur WiFi Ranger Converge en option.

Composants

Tirez le meilleur parti d'un système WiFi Ranger avec un pack intérieur et extérieur [...] pour plus de polyvalence et de fonctionnalité du réseau par rapport à une unité autonome. Toutes les fonctionnalités Wi-Fi longue portée, ports LAN, partage de connexion USB et évolutivité sont réunies dans ces packs. De plus, vous bénéficierez d'une couverture sans fil, de performances et d'une fiabilité maximales lors de l'utilisation d'un pack.



ROUTEURS INTÉRIEURS

- **Poplar** : WiFiRanger Poplar est un mobile d'entrée de gamme routeur avec WiFi 2,4 GHz, un port USB pour le partage de connexion LTE, des ports LAN 100 Mbps et un modem LTE intégré (en option).
- **Spruce** : WiFiRanger Spruce est un routeur mobile avec WiFi 2,4 GHz / 5,8 GHz, un port USB pour le partage de connexion LTE et des ports LAN 1000 Mbps.
- **Aspen** : WiFiRanger Aspen est un routeur mobile d'intérieur hautes performances avec Gigabit LAN, WiFi 2,4 GHz / 5,8 GHz, modem USB 3.0 LTE et modem LTE (en option).

ROUTEURS EXTÉRIEURS

- **Teton** : WiFiRanger Teton est un appareil d'extérieur d'entrée de gamme routeur avec WiFi 2,4 GHz, portée 1 mi, un port LAN 100 Mbps et un modem LTE intégré (en option).
- **Denali** : WiFiRanger Denali est un routeur d'extérieur de moyenne performance avec Wi-Fi 2,4 GHz, une portée de 1,5 mi, un port LAN 100 Mbps et un modem LTE intégré (en option).
- **Everest** : WiFiRanger Everest est un routeur mobile d'extérieur hautes performances avec Gigabit LAN, portée maximale de 2 mi, Wi-Fi 2,4 GHz/5,8 GHz et modem(s) LTE (en option).

Guide de démarrage rapide

1. Allumez votre/vos WiFi Ranger(s). Suivez les étapes de Installation sur le toit et installation intérieure afin de mettre sous tension l'unité ou les unités, puis attendez 5 minutes.



2. Connectez sans fil votre appareil à votre WiFi Ranger.
Les noms de réseau varient en fonction du ou des modèles de WiFi Ranger que vous possédez. Notez que l'espace vide doit être rempli avec les 4 chiffres uniques de votre/vos WiFi Ranger(s).

- Pvt. WFR__Teton.____
- Pvt. WFR__Denali.____
- Pvt. WFR__Everest.____
- Pvt. WFR__Peuplier.____
- Pvt. WFR__Épicéa.____
- Pvt. WFR__Aspen.____



3. Entrez le mot de passe : changemenow_____. Entrez mot de passe en minuscules sans espaces. Notez que les espaces vides doivent être remplis avec les 4 chiffres uniques de votre/vos WiFiRanger(s).



4. Visitez mywifiranger.com. Cela fait apparaître le panneau de configuration WiFiRanger qui peut être mis en signet pour l'avenir accès.
5. Cliquez sur Se connecter au réseau Wi-Fi ou à l'appareil cellulaire. Pour les réseaux Wi-Fi filtrés, accédez au portail captif ou à la page de connexion et entrez les informations d'identification ou les conditions de service nécessaires.



Activation LTE

WiFiRanger est heureux de fournir des solutions LTE qui ne sont pas liées à un opérateur cellulaire spécifique. Cette approche offre au client une flexibilité accrue par rapport aux autres offres concurrentes liées à des opérateurs ou à des forfaits de données uniques. La solution WiFiRanger LTE vous donne la liberté de trouver le plan parfait pour vous. Le paysage cellulaire évolue et progresse constamment, notre objectif est donc de vous aider à tirer le meilleur parti de la myriade d'options de données disponibles. Les conseils suivants sont destinés à vous aider à naviguer dans les rubriques de forfait de données et d'activation qui s'appliquent à nos solutions LTE. Les solutions LTE proposées par WiFiRanger sont susceptibles de changer en fonction de l'évolution du paysage cellulaire.

CONSIDÉRATIONS IMPORTANTES

A. La disponibilité du plan de données varie selon la région

- Certains opérateurs de téléphonie mobile proposent certains forfaits de données en région. En tant que tel, vous pouvez constater que le forfait de données que vous désirez est disponible auprès d'un revendeur ou d'un représentant cellulaire dans une autre région, tandis que votre représentant local a des options plus limitées. Vérifiez autour de vous ou appelez un représentant dans une autre région si vous ne trouvez pas ce que vous voulez localement.

B. Le type de carte SIM peut affecter les options de forfait de données

- WiFiRanger fournit des cartes SIM grand public standard avec leurs modems LTE. Ces cartes SIM peuvent ne pas fonctionner avec les forfaits de données professionnels, mais devraient prendre en charge la plupart des forfaits de données grand public. Il est important de demander à votre opérateur de téléphonie mobile si la carte SIM que vous lui fournissez est du bon type pour répondre à vos besoins en matière de données.

C. La facilité d'activation du modem varie selon le revendeur/l'opérateur

- Dans certains cas, il peut être difficile d'activer le Modem WiFiRanger LTE et carte SIM selon le représentant avec qui vous parlez. Certains représentants travaillent pour un revendeur cellulaire qui ne propose pas les offres que vous désirez, ou vous pouvez avoir besoin d'un représentant plus compétent pour traiter votre demande. Demandez à différents magasins de téléphonie mobile, revendeurs ou à un représentant direct de l'opérateur jusqu'à ce que vous trouviez la bonne personne pour activer votre modem et votre carte SIM sur le plan souhaité.

D. La tarification du forfait de données dépend de votre compte cellulaire

- En grande partie, le prix des forfaits de données pour Le modem WiFiRanger LTE est affecté par votre type de compte cellulaire et d'autres forfaits de données sur votre compte. Dans certains cas, le modem WiFiRanger LTE nécessitera un forfait de données uniquement distinct du forfait de données associé à vos smartphones ou autres appareils. Vérifier auprès de votre opérateur les coûts vous aidera à comprendre comment l'opérateur gérera le prix du modem WiFiRanger LTE et les quantités de données disponibles.

E. Mise à niveau d'un WiFiRanger non LTE vers un modem LTE

Peut nécessiter des étapes supplémentaires

- Si vous mettez à niveau un routeur WiFiRanger non LTE vers un modem LTE intégré, assurez-vous de cliquer sur Rechercher les mises à jour dans le panneau de configuration WiFiRanger après avoir installé le modem ou le kit de mise à niveau. Si vous rencontrez des problèmes ou avez des questions sur le nouveau modem LTE, contactez WiFiRanger pour vous aider à configurer votre WiFiRanger pour prendre en charge le nouveau modem. Nos coordonnées sont indiquées au bas de ce guide.

F. Le changement d'opérateur cellulaire ne doit être effectué qu'après

Vérification des bandes prises en charge

- Si vous envisagez de changer d'opérateur cellulaire, assurez-vous que votre modem prend en charge les bandes nécessaires. Bandes prises en charge répertoriées ci-dessous :

Bandes	Modem de catégorie 4	Modem de catégorie 6
	Quectel EC25-AF	Quectel EP06-A
	2 / 4 / 5 / 12 / 13 / 14 / 66 / 71	2 / 4 / 5 / 7 / 12 / 13 / 25 / 26 / 29 / 30 / 66

Identifiez le modèle de modem dans l'onglet Configuration du Panneau de configuration sous Paramètres cellulaires.

COORDONNÉES D'ACTIVATION

TRANSPORTEUR	CONSUMMATEUR TÉLÉPHONE	ENTREPRISE TÉLÉPHONE	SITE INTERNET
AT&T	888.333.6651	888.444.4410	sur www.wifiranger.com
VERIZON	**Soutien officiel Prochainement (nous ne pouvons pas garantir Forfaits de données Verizon en ce moment)*		
MILLÉNICOM 800.996.1285	285	800.996.1285	millenicom.wifiranger.com

Configuration LTE

ACCÉDER AUX PARAMÈTRES CELLULAIRES

- Allumez le système WiFiRanger avec un ou plusieurs modems LTE intégrés.
- Connectez-vous via Ethernet ou sans fil au Le réseau de WiFiRanger.
- Accédez au Panneau de configuration du WiFiRanger et sélectionnez l'onglet "Configuration".
- Développez les paramètres du modem en cliquant sur l'icône d'engrenage appropriée :
 - WiFiRanger autonome (unité intérieure ou extérieure) : Cliquez sur l'icône d'engrenage "Cellulaire".
 - Pack WiFiRangers (unités intérieures et extérieures) : Cliquez sur l'icône d'engrenage "Cellulaire" pour accéder à l'unité intérieure modem. Cliquez sur l'icône d'engrenage "WFRControl" pour accéder au modem de l'unité extérieure.

AFFICHAGE DES NUMÉROS SIM ET IMEI

Si vous avez besoin des numéros SIM ou IMEI pour l'activation ou l'assistance du forfait cellulaire, suivez les étapes ci-dessous :

- Suivez les étapes pour « Accéder aux paramètres cellulaires ».
- Afficher les numéros SIM et IMEI après avoir étendu le modem paramètres.

Les routeurs et modems convergent ne prennent en charge que la taille SIM standard. Assurez-vous que la carte SIM est de taille standard, car les tailles Nano et Micro ne s'adapteront pas correctement aux routeurs Converge ou aux modems LTE. Un kit d'adaptateur de taille de carte SIM peut être utilisé pour redimensionner la carte SIM.

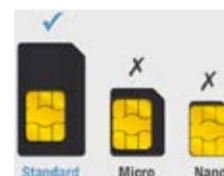

RAFRAÎCHISSEMENT DU NUMÉRO SIM

Si vous avez changé la carte SIM de votre modem WiFiRanger et que vous devez actualiser le numéro SIM, suivez les étapes ci-dessous :

- Suivez les étapes pour « Accéder aux paramètres cellulaires ».
- Cliquez sur "Effacer les détails SIM" puis attendez 30 secondes.
- Cliquez sur "Reboot Cellular" puis attendez 60 secondes.
- Rechargez le panneau de configuration et vérifiez la nouvelle carte SIM le numéro apparaît.

CONFIGURER MANUELLEMENT UN APN

(Ceci n'est généralement pas nécessaire avec le dernier micrologiciel puisque l'APN est automatiquement détecté.) Si vous ne parvenez pas à vous connecter à Internet à l'aide du modem WiFi Ranger même si votre forfait de données est actif, il se peut qu'il y ait un problème avec l'APN du modem. Un APN est un mot de passe utilisé par le modem pour s'authentifier auprès de votre opérateur cellulaire. Pour modifier l'APN, suivez les étapes ci-dessous :

1. Suivez les étapes pour « Accéder aux paramètres cellulaires ».
2. Saisissez l'APN correct dans le champ APN :
 - APN par défaut indiqué dans ce tableau (le plus courant)

Transporteur	APN par défaut
Verizon	vzwinternet
AT&T	haut débit
T-Mobile / Milléniacom	fast.t-mobile.com

- APN unique sur votre compte cellulaire (seulement si applicable)

3. Cliquez sur "Enregistrer les modifications".



Source(s) : Manuel du propriétaire des routeurs intérieurs/extérieurs WiFi Ranger Convergence (2020)
Produit(s) : Cette source est associée à plus d'un produit. Consultez Newgle pour plus d'informations sur le(s) produit(s) proposé(s) pour l'année modèle de votre autocar.

Alerte de sécurité WiFi Coach - Changer votre Newmar Mot(s) de passe réseau

Newmar Corporation a déterminé qu'il est possible que des personnes non autorisées obtiennent un accès non autorisé à certains composants connectés au WiFi sur certains produits Newmar via des routeurs WiFi installés en usine qui utilisent les paramètres de mot de passe d'usine. Le paramètre de mot de passe d'usine est unique pour chaque autocar et il n'existe aucun cas connu d'un tel accès non autorisé sur un produit Newmar. Cependant, si une personne non autorisée accédait au système Wi-Fi installé en usine, il est possible que, sur certains produits, la personne non autorisée ait accès aux systèmes connectés au Wi-Fi dans l'autocar, notamment certains téléviseurs, équipements audio, caméras et caméras. certains systèmes de gestion des entraîneurs.

Afin de se protéger contre la possibilité qu'un tel accès non autorisé se produise sur les produits Newmar, Newmar Corporation recommande fortement aux clients possédant les entraîneurs en question de modifier les paramètres de mot de passe d'usine sur le routeur WiFi pour les nouveaux mots de passe qui ont été choisis par le client en suivant les instructions ci-dessous. La modification des mots de passe d'usine sur le routeur WiFi éliminera la possibilité pour des personnes non autorisées d'accéder aux produits Newmar via les paramètres de mot de passe d'usine.

Notez que la modification des mots de passe d'usine par de nouveaux mots de passe sélectionnés par le client entraînera une perte de couplage ou de connectivité entre les appareils WiFi existants dans le bus et le routeur WiFi. Il sera alors nécessaire de mettre à jour les mots de passe sur chacun des appareils individuels connectés au WiFi dans l'autocar pour avoir le même nouveau mot de passe en tant que routeur afin de rétablir l'appairage et la connectivité entre chacun de ces appareils WiFi et le routeur.

Veillez vous référer au manuel d'utilisation du fabricant pour les instructions d'appariement pour chaque composant compatible WiFi.

Si les mots de passe ne sont pas mis à jour sur les appareils WiFi dans le bus après que le mot de passe du routeur WiFi a été modifié, les appareils fonctionneront toujours sur leurs télécommandes individuelles et sur leurs panneaux de commande individuels dans le bus, mais ces appareils n'auront plus accès à Internet. fonctionnalité ou la fonctionnalité de connectivité à distance jusqu'à ce que leurs mots de passe soient mis à jour pour correspondre au nouveau mot de passe du routeur WiFi.

Si un client n'est pas en mesure de faire le changement de mot de passe sur le routeur Wi-Fi installé en usine immédiatement, la possibilité pour des utilisateurs non autorisés d'accéder aux systèmes Wi-Fi de l'autocar peut être facilement bloquée en éteignant ou en débranchant simplement le routeur Wi-Fi jusqu'à ce que les mots de passe puissent être réinitialisés.

Aperçu

Le routeur Wi-Fi de votre autocar Newmar a été préréglé avec un mot de passe d'usine unique afin de garantir que tous les composants compatibles Wi-Fi de l'autocar ont été correctement testés pendant le processus de production.

Pour mieux sécuriser ce réseau une fois que vous devenez propriétaire du coach, il est fortement recommandé de lire et d'exécuter les instructions suivantes pour « Modifier le mot de passe du routeur WiFi du coach ».

Si votre autocar est un New Aire, Mountain Aire, London Aire, Supreme Aire, Essex ou King Aire équipé du système de gestion d'autocars SilverLeaf, il est fortement recommandé de lire et d'exécuter les instructions de « Modification du mot de passe SilverLeaf LR125 » pour fournir toutes les fonctionnalités du système de gestion des entraîneurs.

⚠️ AVERTIR

Le fait de ne pas modifier ces mots de passe présente un risque potentiel pour votre sécurité et celle de votre coach.

Les mots de passe doivent comporter au moins 12 caractères. Plus le mot de passe est long, plus il est difficile et long à déchiffrer.

- Incluez des lettres majuscules, des lettres minuscules et des caractères spéciaux (par exemple, #, !, &).
- N'utilisez jamais exactement le même mot de passe pour tous vos systèmes.
- Recommander une phrase de passe contenant une série de mots non classés.

Les phrases de passe augmentent considérablement la difficulté de ce type de logiciel. Pour créer une phrase de passe, imaginez une histoire courte et idiote : "Le buffle a conduit le camion au magasin". Pour créer une phrase de passe à partir de cela, il vous suffit de sélectionner des mots et de les enchaîner, puis de faire quelques substitutions : BuffaloTruckSt0re ! Bien que cela puisse sembler idiot, il est incroyablement facile à retenir, tant que vous vous souvenez de l'histoire. Vos histoires peuvent être tout ce que vous voulez, assurez-vous simplement que c'est quelque chose de facile à visualiser et qui reste dans votre tête.

Changer le routeur WiFi Mot de passe

CONNECTEZ-VOUS AU RÉSEAU DE COACHS

⚠️ AVIS

Ces instructions sont destinées au WiFi Ranger (WFR) GO2 et CONVERGE (Teton/Peuplier, Denali/ Epicéa et Everest/Aspen). Pour changer le mot de passe WiFi Invité, veuillez vous référer au guide de l'utilisateur en tapant "WiFi Ranger User Guide" (y compris les guillemets) dans la barre de recherche Newgle.



1. Recherchez le « Réseau Newmar » dans le bus lorsque recherche de connexions réseau.
- un. Il est identifié par « NewmarXXYY ». Choisissez le réseau dont l'identifiant correspond à l'autocollant sur le routeur intérieur.
- b. Chaque modèle de coach a un identifiant pour le mot de passe, comme indiqué ci-dessous.
2. Saisissez le mot de passe en fonction de l'identifiant du coach.

EXEMPLE D'INFORMATIONS SUR L'ENTRAÎNEUR :

Numéro d'identification WFR : 778XXX

Modèle : Autobus diesel King Aire

N° de série : 530XXX

Signal Wi-Fi du client	
Exemple d'identifiant	778XXX
transmission SSID	NewmarXXYY
Clé WPA (mot de passe)	KGDB530XXX

COACHS PERTINENTS

ENTRAÎNEUR MODÈLE	ANNÉES ÉQUIPÉ	SSID XXYY = 4 DERNIERS du numéro d'identification WFR	MOT DE PASSE ModèleCoach#
Roi Aire	2014+	NewmarXXYY KGDB530XXX	
Essex	2015+	NewmarXXYY EXDP801XXX	
Londres	2018+	NewmarXXYY LADP501XXX	
Aire de montagne	2018+	NewmarXXYY MADP904XXX	
Aire Suprême	2020+	NewmarXXYY SACC270XXX	
Nouvelle Aire	2018+	NewmarXXYY NADP710XXX	
Étoile néerlandaise	2018+	NewmarXXYY DSDP604XXX	
Ventana	2018+	NewmarXXYY VTDP413XXX	
Ventana LE	2018+	NewmarXXYY VLDP413XXX	
Super étoile	2020+	NewmarXXYY SSCC230XXX	
Étoile du pays	2018+	NewmarXXYY KSDP750XXX	
Étoile du Canyon	2018+	NewmarXXYY CSCA160XXX	
Étoile du Canyon Diesel avant	2021+	NewmarXXYY CSFD162XXX	
Étoile de la baie	2018+	NewmarXXYY BSCA140XXX	
Bay Star Sport	2018+	NewmarXXYY BTCA110XXX	

3. Après vous être connecté au réseau de bus, ouvrez un navigateur Internet et tapez « MYWIFIRANGER.COM » dans la barre d'adresse pour vous connecter au panneau de contrôle WiFi Ranger.



4. Dans la barre d'adresse du navigateur Internet, supprimez tout texte suivant « :8080 », puis saisissez « /admin » après « :8080 ».

un. Exemple : 10.189.90.1:8080/admin

b. Cela ira à un écran de nom d'utilisateur et de mot de passe pour les informations d'identification de l'administrateur.

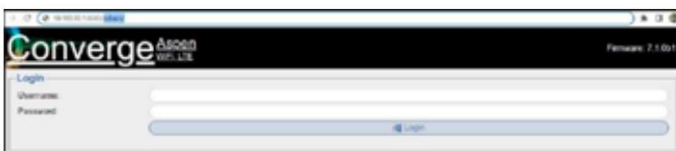

5. Entrez NOM D'UTILISATEUR : admin

6. Entrez le MOT DE PASSE : wfradmin

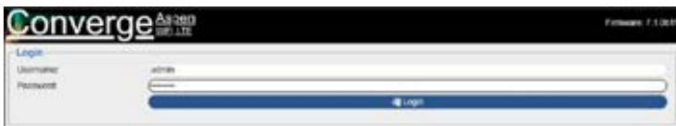

7. Dans le paramètre WPA KEY, remplacez le mot de passe par un décidé par le client.

un. Une fois le mot de passe modifié, cliquez sur 'SAVE CHANGES'.



8. Une bannière s'affichera lorsque les modifications seront apportées. Lorsque le mot de passe est modifié, la bannière doit afficher :



9. Une fois les paramètres modifiés, reconnectez-vous au réseau en utilisant le nouveau mot de passe.

10. La configuration est terminée !

Modification du mot de passe du panneau de configuration WiFi Ranger

Pour plus de sécurité dans le WiFi Ranger (WFR), il est suggéré de faire un changement dans le Panneau de configuration qui nécessitera un NOM D'UTILISATEUR et un MOT DE PASSE lors de la tentative d'accès au Panneau de configuration WFR. Effectuez la procédure suivante pour améliorer encore la sécurité.

1. Entrez dans le panneau de contrôle en vous connectant d'abord à le réseau Newmar dans le coach comme expliqué précédemment dans la section « Se connecter au réseau du coach ».

2. Une fois connecté, accédez à l'onglet CONFIGURATION et assurez-vous que la sélection MASQUER LES FONCTIONNALITÉS AVANCÉES est désactivée.

un. S'il est activé, sélectionnez Désactivé et cliquez sur ENREGISTRER LES MODIFICATIONS.



3. À partir de là, cliquez sur l'onglet AVANCÉ.

4. Dans la dernière case intitulée ADMIN ACCESS, choisissez "ON".

5. Remplacez le NOM D'UTILISATEUR et le MOT DE PASSE par quelque chose de différent.

un. Pour rendre cela aussi sûr et sécurisé que possible, ne partagez pas ce mot de passe.

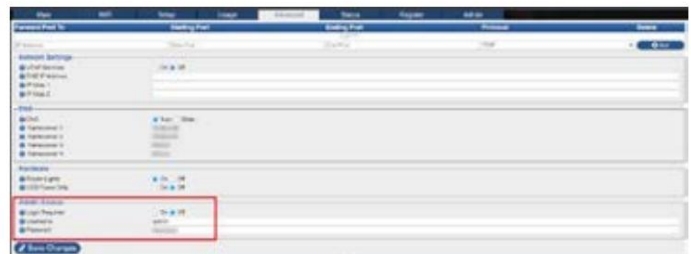

6. Cliquez sur ENREGISTRER LES MODIFICATIONS.

un. La prochaine fois que vous essayez d'accéder au panneau de configuration, vous aurez besoin de ce nom d'utilisateur et de ce mot de passe pour obtenir accès.

7. Les mots de passe des appareils compatibles Wi-Fi tels que les téléviseurs, les caméras et les barres de son (par exemple : la barre de son Bose 700 utilisée sur certains autocars Mountain Aire, London Aire, Supreme Aire, Essex et King Aire) devront également être mis à jour pour avoir le même nouveau mot de passe que le routeur afin de rétablir l'appariement et la connectivité entre chacun de ces appareils Wi-Fi et le routeur. Veuillez vous référer au manuel d'utilisation du fabricant pour les instructions d'appariement pour chaque composant compatible Wi-Fi.

8. La configuration est terminée !

Changement du SilverLeaf LR125 Mot de passe

⚠ IMPORTANT

NE CHANGEZ PAS le mot de passe SilverLeaf à moins que vous n'ayez D'ABORD changé le mot de passe sur le WiFi Ranger.

1. Démarrez sur l'écran d'accueil de SilverLeaf.
2. Appuyez sur le bouton CONFIG en bas à droite côté de l'écran d'accueil.



3. Faites défiler jusqu'à la dernière page à l'aide de la flèche vers le bas en bas à droite de l'écran CONFIG.

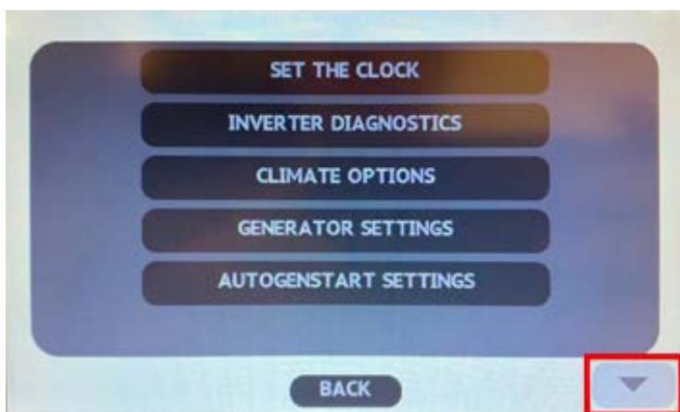

4. Modifiez le CODE DE VERROUILLAGE DES PARAMÈTRES à l'aide des flèches vers le haut ou vers le bas, en réglant ce nombre sur "42".

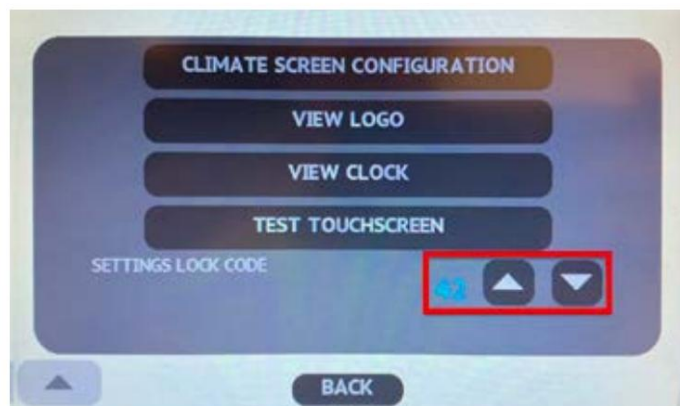

5. Faites défiler deux fois vers le haut à l'aide de la flèche de navigation et sélectionnez TABLETTE WIFI / PARAMÈTRES ROZIE.

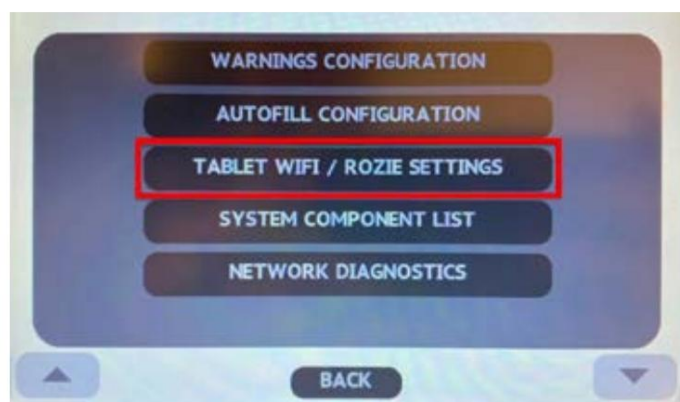

6. Faites défiler une fois vers le bas jusqu'au mot de passe du routeur et appuyez sur le bouton CHANGER.



7. Entrez votre nouveau mot de passe à l'aide du clavier et sélectionnez ACCEPTER une fois votre mot de passe complet.



8. Sélectionnez le bouton RETOUR pour revenir de la TABLETTE Écran PARAMÈTRES WIFI / ROZIE à la CONFIG filtrer.



9. Sélectionnez CONFIGURATION DU MONITEUR parmi les options.

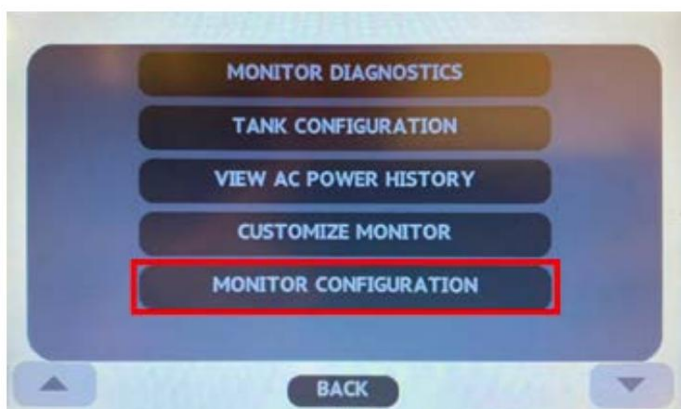

10. À l'aide de la flèche vers le bas, faites défiler jusqu'à la dernière Écran CONFIGURATION MONITEUR. Sélectionnez ensuite le bouton REDÉMARRER.



Une fois REBOOT sélectionné, le moniteur SilverLeaf reviendra à l'écran HOME et votre nouveau mot de passe sera enregistré.

Cette page est intentionnellement vide.



SYSTÈMES DE DIVERTISSEMENT

Ce chapitre fournit des informations sur les composants de divertissement, y compris les téléviseurs, les équipements audio montés sur le tableau de bord, les lecteurs multidisques, les systèmes de cinéma maison et les antennes satellites. Ces composants peuvent être situés dans le salon, la chambre, la zone de chargement de votre autocar ou même à l'extérieur de l'autocar dans un centre de divertissement extérieur en option.

⚠ IMPORTANT

Aucune des instructions de démarrage rapide suivantes fournies par Newmar ne doit remplacer la documentation complète du fabricant. Reportez-vous à Newgle pour plus d'informations sur les composants de divertissement proposés pour l'année modèle de votre autocar.



Antennes, câbles et systèmes satellites

Aperçu des antennes et des câbles

Cet article donne un aperçu du système d'antenne et de câble dans le car. Votre autocar peut être équipé d'une prise d'antenne extérieure et de prises d'antenne intérieures ou d'un câblage à chaque emplacement de télévision. Selon l'année, le modèle et les options de votre autocar, plusieurs antennes ont été utilisées.

Amplificateur de puissance d'antenne

Une antenne avec amplificateur de puissance peut être installée dans votre autocar et est conçue pour la réception de toutes les chaînes locales en couleur et en noir et blanc. L'antenne peut être à levage automatique, fixe ou manuel. L'amplificateur de puissance fournit une tension à l'antenne lors de l'utilisation d'un signal hertzien. Cependant, il transfère la connexion de l'antenne au câble de stationnement lorsqu'il est disponible et connecté.

Pour faire fonctionner le booster de puissance pour le signal de télévision, appuyez sur l'interrupteur sur la plaque booster pour allumer le voyant LED vert. Cela alimentera l'antenne et amplifiera le signal de télévision.

Lors de l'utilisation d'un câble de stationnement, l'amplificateur doit être éteint pour permettre au signal de contourner l'antenne et de se connecter au téléviseur ou au sélecteur via le même câble coaxial. Le voyant LED vert ne doit pas être allumé.

Une prise 12 volts est également prévue pour les accessoires 12 volts. N'utilisez pas cette prise pour un allume-cigare.

Signal en direct

Si la réception est mauvaise, assurez-vous que l'interrupteur d'alimentation de l'amplificateur de puissance est en position "ON" et que toutes les connexions coaxiales sont bien serrées. Cet interrupteur est généralement situé à côté du siège passager ou sur le boîtier de sélection vidéo (certaines unités uniquement).

Sur les autocars équipés d'une antenne TV automatique Rayzar, cet interrupteur est intégré à l'interrupteur marche/arrêt généralement situé dans le centre de contrôle supérieur. Après un voyage, il peut être nécessaire de programmer automatiquement vos téléviseurs pour capter les stations locales.

Câble de connexion

Une prise et une prise de câble extérieures peuvent être disponibles sur votre autocar. S'ils sont installés, ils peuvent être situés dans un compartiment de rangement extérieur, généralement près du cordon d'alimentation.

Lors de l'utilisation du câble de stationnement, il est nécessaire de désactiver l'amplificateur d'antenne afin de permettre au signal de se rendre au téléviseur ou au sélecteur (le cas échéant). Cet interrupteur est généralement situé à côté du siège passager ; il peut également s'agir du bouton d'alimentation du boîtier de sélection vidéo (certaines unités uniquement).

Sur les autocars équipés d'une antenne TV automatique Rayzar, cet interrupteur est intégré à l'interrupteur marche/arrêt généralement situé dans le centre de contrôle supérieur.

⚠ IMPORTANT

Le fait de ne pas éteindre l'interrupteur d'alimentation de l'antenne lors de l'utilisation du système de câble de stationnement peut entraîner une mauvaise qualité d'image.



Puissance d'antenne
Amplificateur

Connexion par câble avec
Satellite trépied en option
Connexions

Antenne Winegard Rayzar

Dépannage de base

Si vous avez une mauvaise réception, essayez ces solutions simples :

1. Assurez-vous que le booster de puissance ou le système d'antenne Rayzar est éteint.

- Assurez-vous que le câble coaxial du câble de stationnement le raccordement au sous-sol de l'autocar est en bon état de fonctionnement et n'a pas de fil blindé en court-circuit.

- Chaque téléviseur devra être réglé pour le câble et programmé automatiquement à chaque nouvel emplacement de camping.
- Tout autre dépannage et diagnostic doit être effectué par un technicien de service agréé.

Fonctionnement automatique de l'antenne Winegard Rayzar (Modèles : RZ-7500, RZ-7535, RZ-8500, RZ-8535)

Cet article fournit des informations sur le panneau de commande, le mode câble et antenne et la fonction de recherche automatique d'une antenne automatique Winegard Rayzar (modèles : RZ-7500, RZ-7535, RZ-8500, RZ-8535).

Panneau de commande

Les autocars équipés d'une antenne automatique Rayzar seront également équipés d'un panneau de commande dans l'armoire supérieure.

Mode câble

Lorsque le panneau de commande est éteint, les signaux du câble de stationnement seront transmis au téléviseur. Dans ce mode, toutes les LED sont éteintes.

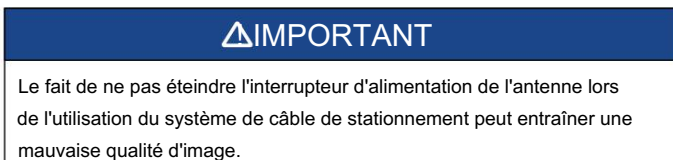

Mode antenne

Lorsque le panneau de commande est allumé en appuyant sur le bouton Marche/Arrêt, les LED clignotent et commencent son processus de mise sous tension. À ce moment, l'amplificateur d'antenne est sous tension et les signaux de l'antenne TV seront transmis. Initialement, les « DEL de position » VERTES s'allumeront pour indiquer la direction de l'antenne positionnée.



Fonction de recherche automatique

Le système ne bouge pas tant que le bouton Recherche n'est pas enfoncé. Les canaux seront reçus chaque fois que le système est sous tension.

Pour commencer une nouvelle recherche, appuyez sur le bouton Rechercher. L'antenne passera par son processus d'initialisation et commencera à rechercher des fréquences TV. Une recherche typique prendra 2-3 minutes. Une LED ROUGE passera rapidement en revue la position de la LED pour indiquer que l'antenne se déplace et la direction dans laquelle elle se déplace. Une fois la recherche terminée, l'antenne ira automatiquement à la position qui donne les chaînes de télévision les plus regardables. L'affichage à 2 chiffres indiquera le nombre de fréquences vues à cette position, et les DEL VERTE et ROUGE s'allumeront pour indiquer l'emplacement de la recherche réussie.

Des LED ROUGES supplémentaires s'allumeront également pour indiquer tout autre canal trouvé à d'autres positions. Appuyez à nouveau sur le bouton Rechercher pour déplacer l'antenne vers le meilleur emplacement suivant. Continuer à appuyer à nouveau sur Search fera défiler les autres positions qui ont fourni des canaux supplémentaires, jusqu'à ce que vous reveniez à l'emplacement de recherche principal. Pour effacer les résultats de la recherche et lancer une nouvelle recherche, appuyez sur le bouton Rechercher et maintenez-le enfoncé pendant 2 secondes. Le système effacera également tous les résultats de la recherche chaque fois qu'il est éteint.

Source(s) : Guide de l'utilisateur de l'antenne automatique Winegard Rayzar

Produit(s) : Cette source est associée à plus d'un produit. Consultez Newgle pour plus d'informations sur le(s) produit(s) proposé(s) pour l'année modèle de votre autocar.

Satellite automatique en mouvement Winegard RoadTrip T4 Fonctionnement (Modèle : RTT-20B/RT2000T)

Cet article fournit des instructions de fonctionnement de base pour un satellite en mouvement automatique Winegard RoadTrip T4 (modèle : RTT 20B/RT2000T).

Utilisation du Roadtrip® T4 Antenne

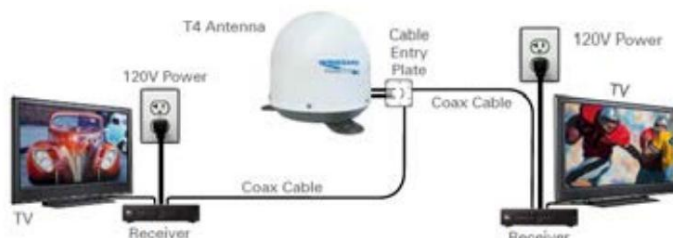

- Allumez le récepteur et le téléviseur. Le RoadTrip® L'antenne T4 doit être connectée à un récepteur branché sur 120VAC.
- Vérifiez que vous obtenez les écrans de menu du récepteur sur le téléviseur. Ces écrans sont disponibles avec ou sans la parabole trouvant le signal.
- Assurez-vous que le récepteur est correctement configuré pour votre fournisseur.

4. Allumez l'interrupteur d'alimentation de l'antenne. Dans les 10 à 15 secondes, la parabole commencera à bouger et devrait faire une ou deux révolutions lors du démarrage. Au cours de ce processus, il est normal d'entendre un léger grincement lorsque l'appareil vérifie ses limites de rotation. Cela n'endommage pas l'unité. Le système s'arrêtera pour acquérir le GPS.
5. Une fois que la parabole commence sa recherche, elle s'arrête sur les signaux suffisamment longtemps pour déterminer quel satellite elle a trouvé. L'antenne peut s'éloigner du signal dans le but de vérifier le signal et devrait revenir sous peu.

CONSEIL : étant donné que l'antenne T4 utilise les informations du dernier emplacement où elle était au signal, l'acquisition du satellite peut prendre plus de temps si la parabole est inactive sur de longues distances.

6. Une fois que le T4 a vérifié le bon satellite, il continuera à suivre le signal. L'appareil passera en "mode veille" si le véhicule est à l'arrêt pendant 6 minutes. Cela implique un processus de vérification rapide où le signal peut être perdu, puis revenir au signal et se taire. Si le véhicule commence à se déplacer à plus de 10 mi/h, le T4 en mouvement reprendra le mode de suivi. Pour un fonctionnement plus fluide, utilisez votre guide à l'écran pour localiser votre chaîne plutôt que de "naviguer sur les chaînes".

- **REMARQUE** Dans certaines régions des États-Unis, l'antenne T4 peut bénéficier d'une couverture limitée ou inexistante du satellite 129° pour la programmation HD. La couverture à domicile DISH a les mêmes limites. Les zones problématiques comprennent Washington, l'Oregon et la Californie, mais une couverture limitée peut s'étendre au-delà de ces zones. Contactez DISH pour des questions supplémentaires sur la couverture (1-888-825-2557).
- **AUSSI** lorsque le dôme T4 est bloqué (exemple : en passant dans un tunnel, sous un pont, près d'un bâtiment, etc.) la programmation ne sera pas disponible. Une fois le bloc supprimé, la programmation reviendra.

DirecTV®

Les réglages du commutateur d'antenne RoadTrip® T4 sont pré-réglés pour DIRECTV. Si vous avez un récepteur DISH ou Bell Télé, vous devez changer les interrupteurs numérotés qui se trouvent sur le boîtier électronique sous le dôme.

CONFIGURATION DU RÉCEPTEUR

Connectez le récepteur à une source d'alimentation et terminez la configuration du récepteur. Consultez les guides de configuration du récepteur en ligne pour votre antenne sur www.winegard.com/support.

RECOMMANDATIONS DU RÉCEPTEUR

L'antenne RoadTrip® T4 fonctionnera avec la plupart des récepteurs DIRECTV. Winegard ne recommande pas d'utiliser des récepteurs avec des disques durs, car ils ne sont pas destinés aux applications mobiles. Winegard ne recommande pas d'utiliser un récepteur HD puisque la programmation HD ne sera pas disponible. Les récepteurs SWM uniquement nécessitent un kit SWM-840.

COUVERTURE SATELLITAIRE

L'antenne localisera et basculera entre les satellites 101° et 119°. L'antenne RoadTrip® T4 ne fonctionnera pas dans toutes les zones où les satellites 101° et 119° sont disponibles. L'antenne T4 n'est pas compatible avec les satellites 110° ou KA-band 99° et 103°. Les cartes de couverture satellite sont basées sur un fonctionnement stationnaire et de niveau. L'interruption de la réception peut également se produire lors de conditions météorologiques défavorables.

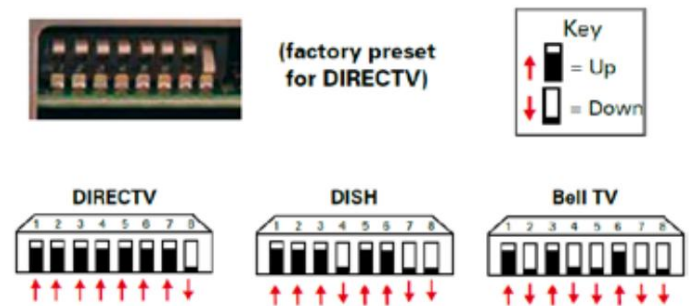

Entretien

L'antenne RoadTrip® T4 est conçue pour ne nécessiter aucun entretien. Cependant, c'est une bonne idée de nettoyer le dôme de temps en temps avec un chiffon doux, de l'eau et du savon à vaisselle.

Source (s): Winegard RoadTrip T4 Télévision par satellite automatique en mouvement montée sur le toit
Guide de l'utilisateur de l'antenne

Produit(s) : satellite en mouvement Winegard T4 RoadTrip (modèle : RTT-20B, Newmar)
Numéro de pièce : 135606P

Winegard Trav'ler Pro TV Multi-Satellite Automatique

Fonctionnement de l'antenne (Modèles : SK2-100/SK2DISH et SK2-300/SK2SWM3)

Cet article fournit des instructions de fonctionnement de base pour une antenne TV multi-satellite automatique Winegard Trav'ler Pro (modèles : SK2-100/SK2DISH et SK2-300/SK2SWM3).

Opération IDU

L'opération Winegard® Trav'ler® déjà simple est encore plus facile et peut désormais être effectuée depuis votre smartphone avec l'application Winegard-Connected. Pour profiter des fonctionnalités avancées et des mises à jour en direct, veuillez télécharger l'application Winegard-Connected depuis Google Play ou l'App Store. Branchez simplement le câble d'alimentation 48 VDC pour allumer le boîtier d'interface (IDU) et commencer à profiter du Winegard Trav'ler Pro.

1. L'IDU s'allumera dès que le cordon d'alimentation 48 VDC sera branché sur l'IDU. Cela ne soulèvera pas l'antenne.
2. Lors de la mise sous tension, l'IDU affichera le courant versions matérielles et logicielles. S'il est connecté à une source Internet (la configuration WiFi nécessite l'application Winegard-Connected), l'IDU vérifiera si des mises à jour sont disponibles au téléchargement.
REMARQUE : lors du téléchargement d'une mise à jour logicielle, assurez-vous de disposer d'une source et d'une connexion Internet fiables et de qualité.
3. Une fois que l'IDU est chargé et prêt, appuyez et maintenez enfoncé le bouton Rechercher pour effectuer une recherche.
4. Pour ranger l'antenne, appuyez sur le bouton Stow et maintenez-le enfoncé jusqu'à ce que l'antenne satellite démarre le processus de rangement.

L'IDU comprend des fonctionnalités avancées ainsi que des informations système dans le menu Paramètres. Pour accéder au menu des paramètres, appuyez sur le bouton d'alimentation et maintenez-le enfoncé pendant cinq secondes jusqu'à ce que les options du menu des paramètres s'affichent. Appuyez sur Search pour faire défiler vers le haut et sur Stow pour faire défiler vers le bas. Une icône d'astérisque indique l'élément de menu actuellement sélectionné. Appuyez sur le bouton d'alimentation pour confirmer votre sélection. Pour quitter un mode d'alimentation sélectionné, maintenez enfoncé le bouton d'alimentation pendant cinq secondes et sélectionnez le mode souhaité.



Fonctionnement du téléphone intelligent et Caractéristiques

Pour coupler votre smartphone avec l'IDU, ouvrez l'application Winegard-Connected et connectez-vous à votre compte.

REMARQUE : La création d'un compte est nécessaire pour continuer. Si vous avez besoin de créer un compte, appuyez sur "Vous n'avez pas de compte ? Créez-en un" sous "CONNEXION" et remplissez les champs demandés. Une fois soumis, vous recevrez un lien de confirmation envoyé par e-mail. Si l'e-mail ne se trouve pas dans votre [boîte de réception], assurez-vous de vérifier votre dossier spam/courrier indésirable. Une fois le lien confirmé, vous pouvez maintenant vous connecter à votre compte.

Fonctions de l'application

Le menu principal affiche toutes les fonctionnalités supplémentaires de l'application Winegard-Connected. Les fonctions disponibles incluent : les modes d'alimentation, le mode de recherche, le mode de rangement, la configuration du Wi-Fi, la déconnexion et la reconnexion à l'IDU et les paramètres. Pour plus d'informations sur les fonctions et paramètres disponibles (type d'antenne, mode de recherche, monter l'antenne, régler l'antenne, réseau WiFi, calibrage EL), reportez-vous au manuel d'utilisation complet.

SOUTIEN

Téléchargez le manuel du produit via l'application Winegard Connected. L'application vous demandera de sélectionner un produit. Une fois sélectionné, appuyez sur "GET MANUAL" pour démarrer le processus de téléchargement.

INFORMATIONS SYSTÈME

L'option Informations système fournit des détails spécifiques sur votre antenne Trav'ler Pro, y compris sa version matérielle, la version logicielle, l'adresse MAC WiFi, le SSID et l'adresse MAC Bluetooth®.

Pour quitter, faites défiler les écrans d'informations jusqu'à ce que les informations de sortie s'affichent, puis maintenez enfoncée la touche "Power". Les mêmes informations sont disponibles dans l'application Winegard-Connected et peuvent être consultées via l'onglet Informations système dans le menu principal de Trav'ler Pro.

Mettre à jour le logiciel

Les mises à jour logicielles nécessitent une source et une connexion Internet fiables. Une connexion faible peut créer des problèmes avec le téléchargement du logiciel. Lorsqu'une mise à jour logicielle est disponible, un point d'exclamation apparaît dans l'icône du nuage sur l'écran de l'IDU. Dans l'application Winegard-Connected, il y aura également un cercle rouge avec un point d'exclamation dans la partie messagerie du menu principal Trav'ler Pro indiquant qu'une mise à jour logicielle est disponible.

⚠ AVERTISSEMENT

Il est fortement recommandé de ranger l'unité avant d'effectuer toute mise à jour.

REMARQUE : Lors de la première configuration du Winegard Trav'ler Pro, il est recommandé de se connecter à une source Internet et de vérifier les mises à jour logicielles.

Pour plus d'informations sur les mises à jour logicielles, reportez-vous au manuel d'utilisation complet.

Divers

ARRÊT D'URGENCE

L'antenne est livrée avec une fonction d'arrêt d'urgence. Si vous avez besoin d'arrêter l'antenne Trav'ler Pro à tout moment pendant une séquence Search ou Stow, appuyez à nouveau sur « Search » ou « Stow » (c'est-à-dire répétez la même commande) pour arrêter l'antenne. L'antenne s'arrêtera dans sa position actuelle et l'alimentation sera déconnectée de l'ODU. Une fois l'antenne arrêtée, l'ODU redémarrera automatiquement et attendra la prochaine commande. Si la fonction d'arrêt d'urgence est utilisée, l'antenne peut ne pas être dans une position sûre pour le voyage. Ne déplacez pas le véhicule tant que l'appareil n'est pas rangé.

En plus de l'arrêt d'urgence, vous pouvez également effectuer une réinitialisation d'urgence. Pour ce faire, vous devez appuyer simultanément sur les trois boutons (Power, Search et Stow). Cela mettra immédiatement sous tension l'IDU et forcera un redémarrage. Une fois l'IDU redémarré, il passera à l'état prêt et attendra une demande.

RANGEMENT MANUEL D'URGENCE

S'il est impossible de ranger l'antenne Trav'ler Pro, il peut être nécessaire de ranger manuellement l'antenne pour pouvoir voyager. Le rangement manuel d'urgence est destiné à être utilisé en dernier recours et n'est pas destiné à un usage courant.

1. Pour effectuer le rangement manuel d'urgence, assurez-vous que l'alimentation de l'IDU est débranchée.
2. Une fois déconnecté, dirigez-vous vers le toit et retirez les six vis cruciformes et le boîtier de la tourelle.
3. Débranchez le câble de l'ensemble moteur du moteur et trois vis Allen 9/64" pour retirer le moteur de la tourelle.
4. Pour abaisser l'antenne, utilisez une douille à 6 points de 12 mm sur l'arbre carré du moteur d'élévation et tournez l'arbre dans le sens des aiguilles d'une montre pour abaisser l'antenne.
5. Une fois abaissé en position de rangement, rebranchez le câble de l'ensemble moteur avant de réinstaller le moteur.
6. Une fois le câble d'assemblage connecté, assurez-vous que le coupleur du moteur est aligné avec l'arbre.

7. Après avoir aligné le moteur, installez les trois vis Allen 9/64" vis (Couple – 25 po-lb).
8. Vérifiez l'étanchéité du joint avant d'aligner le boîtier en plastique sur les trous de vis et placez le boîtier sur le joint.
9. Réinstallez les six vis cruciformes. N'utilisez pas de perceuse, car vous pourriez décaprer la base.

⚠ AVIS

Avant d'abaisser l'antenne, assurez-vous que l'antenne sera rangée vers l'arrière du véhicule. Sur la base du support, la plaque de transition est marquée « FRONT » et « BACK ». Si l'antenne n'est pas en mesure de se ranger vers l'arrière du véhicule, retirez le câble de l'ensemble moteur AZ du haut du moteur et faites tourner l'antenne à la main jusqu'à ce que l'antenne soit alignée avec « BACK » sur la plaque de transition. Une fois aligné, reconnectez le câble de l'ensemble moteur AZ et abaissez l'antenne.

GÉRER LES APPAREILS

La gestion des appareils peut être effectuée à partir de la page Sélection d'appareils/Ajouter un nouvel appareil en appuyant sur le bouton Menu (3 barres en haut à gauche) et en sélectionnant Gérer les appareils sous Mes outils. L'écran Gérer les appareils vous permet d'enregistrer un nouvel appareil, de supprimer un appareil et de gérer les utilisateurs autorisés pour les appareils.

Pour enregistrer un nouvel appareil, appuyez sur le signe plus vert à côté de Register New Device au bas de la page. Pour supprimer un appareil, appuyez sur l'icône de la corbeille.

Ajoutez un utilisateur autorisé en appuyant sur le signe plus vert à côté de l'appareil. Sélectionnez ensuite "Ajouter un nouvel utilisateur". À ce stade, il vous sera demandé d'entrer le nom de la personne, son adresse e-mail et de sélectionner s'il s'agit du propriétaire ou d'un invité. L'accès du propriétaire n'expirera pas alors que si vous souhaitez donner à quelqu'un un accès temporaire, définissez le champ du propriétaire sur "faux" et définissez "expire le" à la date souhaitée. L'accès invité est destiné à être configuré pour toute personne ayant besoin d'un accès temporaire, comme un revendeur ou un technicien mobile. L'IDU a la capacité d'y coupler cinq appareils.

Source (s) : Winegard Trav'ler Pro Fonctionnement automatique de l'antenne TV multi-satellite
Manuel Rev5-21 (Modèles : SK2DISH, SK2SWM3)

Produit(s) : Antenne TV multi-satellite automatique Winegard Trav'ler Pro (modèles : SK2-100/SK2DISH, référence Newmar : 161392)

Antenne TV multi-satellite automatique Winegard Trav'ler Pro (modèles : SK2-300/SK2SWM3, référence Newmar : 161393)

Antenne de télévision par satellite Winegard Trav'ler Pro AutoStow

Opération

Cet article fournit des informations importantes sur la fonction AutoStow de l'antenne de télévision par satellite Winegard Trav'ler Pro disponible dans certains autocars (à partir de l'année modèle 2024).

NOTE DE NEWMAR

Savoir! Étant donné que le contrôleur Trav'ler Pro est alimenté en 120 volts, la fonction AutoStow de Winegard ne fonctionnera correctement que lorsque le boîtier de commande est alimenté en 120 volts. Dans les autocars Newmar, cela signifie que l'autocar doit être branché sur l'alimentation à quai, le générateur en marche ou l'onduleur allumé et fournissant 120 volts pour fournir la tension nécessaire. Il est possible que si l'antenne est relevée alors que l'autocar est branché à l'alimentation à quai, puis débranchée de l'alimentation à quai sans l'onduleur ou le générateur allumé, l'indicateur d'avertissement de montée de l'antenne du tableau de bord peut ne pas s'activer, et l'antenne ne peut PAS effectuer un AutoStow lorsque l'autocar frein de stationnement est desserré.

Théorie du fonctionnement AutoStow pour les autocars Newmar

TERMINOLOGIE

- Gnd - Le frein est enfoncé et la masse est appliqué à J7 Pin 4 sur le panneau arrière de l'IDU.
- Buzzer – Le buzzer interne de l'IDU.
- Indicateur de tableau de bord - J7 La broche 1 est tirée vers le bas, ce qui allume l'indicateur du tableau de bord RV.

MODES

MODE NORMAL

1. Position rangée : Lorsque Gnd est appliqué, rien arrive. (Pas d'indicateur de tableau de bord, pas de buzzer et l'appareil reste rangé.)
 - Si Search ou Stow est pressé sur l'IDU et que Gnd est présent : L'IDU affiche « Back-Panel LOCKED », le buzzer s'allume et l'indicateur du tableau de bord s'allume pendant environ 2 secondes. La même chose se produit lorsque Stow, Search, Install Antenna ou Adjust Antenna est activé à partir de l'application.
2. Recherche en cours : lorsque Gnd est appliqué, la recherche s'arrête, le buzzer s'allume, l'indicateur de tableau de bord s'allume et l'appareil se range. Une fois le rangement terminé, l'avertisseur sonore et l'indicateur du tableau de bord s'éteignent.
3. Recherche terminée : lorsque Gnd est appliqué, le buzzer s'allume, l'indicateur de tableau de bord s'allume et l'appareil se range. Une fois le rangement terminé, l'avertisseur sonore et l'indicateur du tableau de bord s'éteignent.

MODE DE SERVICE

1. En mode Service, l'antenne est relevée à 70 degrés d'élévation. Lorsque Gnd est appliqué, le buzzer s'allume et l'indicateur de taret s'allume jusqu'à ce que le Gnd soit supprimé. L'appareil ne se range pas par mesure de sécurité. Si l'unité est en mode service, il y a des situations où quelqu'un pourrait être sur le toit du RV

travailler sur l'appareil et quelqu'un d'autre met la clé de contact ou appuie sur le frein ; dans cet état, il ne serait pas prudent de déplacer l'antenne.

MODE VOYAGE

1. En mode voyage, l'appareil est automatiquement rangé, donc lorsque Gnd est appliqué, l'appareil reste rangé sans sonnerie ni indicateur de tableau de bord.

MODE BASSE PUISSANCE

1. Non rangé : Lorsque Gnd est appliqué, le buzzer tourne allumé, l'indicateur du tableau de bord s'allume et l'appareil se range. Une fois le rangement terminé, l'avertisseur sonore et l'indicateur du tableau de bord s'éteignent.
2. Stowed : Lorsque Gnd est appliqué, rien ne se passe. (Pas d'indicateur de tableau de bord, pas de buzzer et l'unité reste rangée.)

CONDITIONS ADDITIONNELLES

1. Si un Stow est démarré à partir du panneau avant de l'IDU ou App, puis Gnd est appliqué, le buzzer s'allume et l'indicateur de tableau de bord s'allume. L'arrimage qui a déjà commencé se poursuit sans interruption. Lorsque le rangement est terminé, l'avertisseur sonore et l'indicateur du tableau de bord s'éteignent.
2. Non rangé : si Gnd est appliqué, le buzzer s'allume, l'indicateur de tableau de bord s'allume et l'appareil commence à se ranger. Si Stow est pressé sur le panneau avant de l'IDU ou l'application avant que le stockage ne soit terminé, le stockage est interrompu et redémarré. Une fois le rangement terminé, l'avertisseur sonore et l'indicateur du tableau de bord s'éteignent.

Source(s) : Théorie de fonctionnement de l'interface client Trav'ler Pro AutoStow (fournie par Winegard ; version 8/29/2022)



Systèmes audio

Fonctionnement des haut-parleurs du téléviseur Bose (modèle : 838309-1100)

Cet article fournit des instructions de fonctionnement de base pour un haut-parleur TV Bose (modèle : 838309-1100).

Télécommande

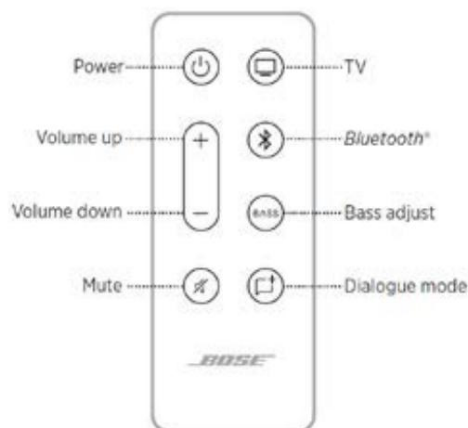

POUVOIR

Sur la télécommande, appuyez sur le bouton d'alimentation pour allumer/éteindre le haut-parleur. Lorsqu'il est allumé, le haut-parleur utilise par défaut la dernière source active.

- Lorsque vous branchez l'enceinte sur une prise secteur (AC), l'enceinte s'allume automatiquement.
- La première fois que l'enceinte est allumée, l'enceinte se règle par défaut sur la source TV.
- Si l'enceinte est connectée au téléviseur à l'aide d'un Câble HDMI, l'enceinte passe à la source TV chaque fois que le téléviseur est allumé.

Réveil automatique

Vous pouvez configurer l'enceinte pour qu'elle s'allume chaque fois qu'un signal sonore est reçu d'un câble optique ou analogique. Sur la télécommande, appuyez sur le bouton d'alimentation I et maintenez-le enfoncé jusqu'à ce que vous entendiez une tonalité et que les voyants TV et Bluetooth de l'enceinte clignotent 3 fois en orange pour basculer entre le réveil automatique et les paramètres d'alimentation par défaut.

VOLUME

Augmenter le volume : Appuyez sur +. REMARQUE : Pour augmenter rapidement le volume, appuyez longuement sur +.

Baisser le volume : appuyez sur -. REMARQUE : Pour baisser rapidement le volume, appuyez longuement sur -.

Muet/Activer le son : appuyez sur le bouton Muet. Lorsque le son est coupé, le voyant du haut-parleur de la source actuelle (TV ou Bluetooth) clignote en blanc jusqu'à ce que le son reprenne. CONSEIL : Vous pouvez également appuyer sur + pour reprendre le son.

SOURCES

Vous pouvez contrôler votre téléviseur et vos connexions Bluetooth à l'aide de votre télécommande. Pour contrôler une source, appuyez sur la touche TV ou la touche Bluetooth) de la télécommande de la source que vous souhaitez contrôler.

MODE DIALOGUE

Le mode Dialogue améliore la clarté des dialogues et des voix dans les films, les programmes télévisés et les podcasts en ajustant la balance audio du système. Sur la télécommande, appuyez sur le bouton du mode Dialogue pour basculer entre le mode Dialogue et vos paramètres audio par défaut. Lorsque le mode Dialogue est activé, le voyant de la source actuelle s'allume en vert.

Remarque : Lorsque vous activez le mode Dialogue, il reste activé pour votre source actuelle même si vous passez à une autre source ou éteignez le haut-parleur. Pour désactiver le mode Dialogue pour une source, appuyez à nouveau sur le bouton Mode Dialogue.

RÉGLER LES GRAVES

1. Sur la télécommande, appuyez sur BASS. Sur l'enceinte, les voyants TV et Bluetooth clignotent 3 fois en blanc.
2. Réglez les graves en effectuant l'une des actions suivantes :
 - Appuyez sur Volume haut (+) pour augmenter les basses.
 - Appuyez sur Volume bas (-) pour diminuer les basses.

Les voyants TV et Bluetooth de l'enceinte s'allument pour indiquer le réglage actuel des basses.

3. Appuyez sur GRAVES. Le haut-parleur enregistre les basses actuelles paramètre.

RÉINITIALISER LES BASSES

Sur la télécommande, maintenez enfoncée la touche BASS jusqu'à ce que les voyants TV et Bluetooth de l'enceinte clignotent 3 fois. Les réglages des basses sont réinitialisés aux réglages d'usine d'origine.

BLUETOOTH

1. Sur la télécommande, appuyez sur le bouton Bluetooth. Le voyant Bluetooth clignote lentement en bleu.
2. Sur votre appareil mobile, activez la fonction Bluetooth.

ASTUCE : Le menu Bluetooth se trouve généralement dans le menu Paramètres.
3. Sélectionnez Bose TV Speaker dans la liste des appareils. Une fois connecté, vous entendez une tonalité. Le voyant Bluetooth s'allume en blanc fixe. Bose TV Speaker apparaît dans la liste des appareils mobiles.

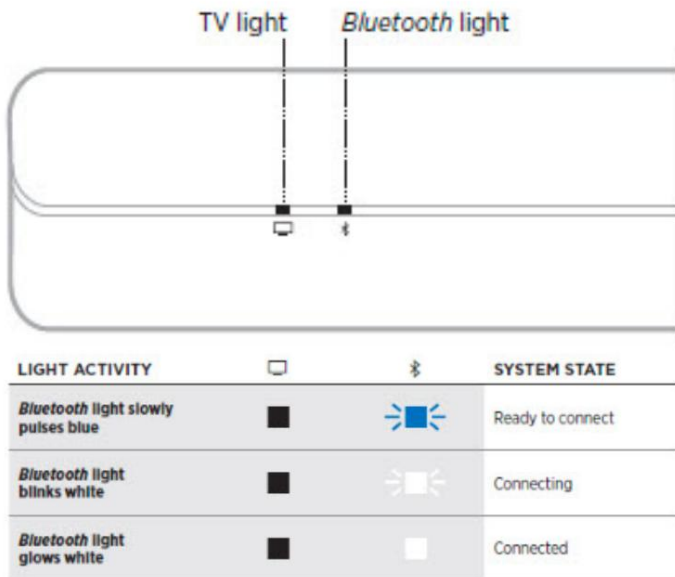

Lecture multimédia et volume Statut

ACTIVITÉ LÉGÈRE	ÉTAT DU SYSTÈME
La lumière du téléviseur est blanche solide	Allumer le téléviseur
Le voyant Bluetooth est blanc fixe	Connecté à un appareil Bluetooth
Le voyant du téléviseur est vert fixe	Mode dialogue activé pour la télévision
Le voyant Bluetooth est vert fixe	Mode dialogue activé pour les appareils connectés par Bluetooth
Le voyant du téléviseur clignote en blanc	Modification du volume pour la télévision
Le voyant Bluetooth clignote en blanc	Modification du volume pour l'appareil connecté par Bluetooth
Le voyant du téléviseur clignote en vert	Modification du volume en mode Dialogue pour le téléviseur
Le voyant Bluetooth clignote en vert	Modification du volume en mode Dialogue pour un appareil connecté Bluetooth
Le voyant du téléviseur clignote lentement en blanc	Muet activé pour le téléviseur
Le voyant Bluetooth clignote lentement en blanc	Muet activé pour l'appareil connecté par Bluetooth
Le voyant du téléviseur clignote lentement en vert	Muet activé en mode dialogue pour le téléviseur
La lumière Bluetooth clignote lentement en vert	Muet activé en mode Dialogue pour Bluetooth appareil connecté
Le voyant du téléviseur clignote en rouge	Erreur de haut-parleur - déconnectez-vous de l'alimentation, puis reconnectez-vous. Si l'erreur persiste, contactez le service client de Bose.

Source(s) : Guide de démarrage des enceintes TV Bose

Produit(s) : haut-parleur TV Bose (modèle : 838309-1100, référence Newmar : 155172)

Statut du haut-parleur

Les voyants LED situés à l'avant du haut-parleur indiquent l'état du haut-parleur. Les voyants affichent l'état de priorité le plus élevé des sources actuelles.

Fonctionnement de la barre de son intelligente Bose (modèle : 900)

Cet article fournit des instructions de fonctionnement de base pour une barre de son intelligente Bose (modèle : 900).

Commandes de la barre de son

Les commandes de la barre de son sont situées sur le dessus de la barre de son et sur la télécommande. ASTUCE : Vous pouvez également contrôler

vosre barre de son à l'aide de l'application Bose Music.

FONCTIONS À DISTANCE

Utilisez la télécommande pour contrôler la barre de son, les connexions Bluetooth et les pré-réglages.

MARCHE / ARRÊT

Sur la télécommande, appuyez sur le bouton d'alimentation pour allumer/éteindre la barre de son. Lorsqu'elle est allumée, la barre de son utilise par défaut le dernier

source.

Remarques:

- Lorsque vous branchez la barre de son sur une prise secteur (AC), la barre de son s'allume automatiquement.
- Vous pouvez toujours accéder à votre assistant vocal lorsque la barre de son est éteinte.
- Vous pouvez également utiliser Voice4Video™ pour alimenter la barre de son marche/arrêt.

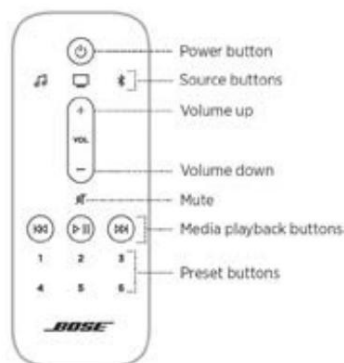

AUTO-WAKE (CONNEXION OPTIQUE UNIQUEMENT)

Vous pouvez configurer la barre de son pour qu'elle s'allume chaque fois qu'un signal sonore est reçu. Pour basculer entre le réveil automatique et les paramètres d'alimentation par défaut, maintenez enfoncé I pendant 10 secondes jusqu'à ce que vous entendiez une tonalité et que la barre lumineuse clignote deux fois en blanc.

ASTUCE : Vous pouvez également contrôler le réveil automatique à l'aide de l'application Bose Music. Vous pouvez accéder à cette option à partir du menu Paramètres.

SOURCES

Vous pouvez contrôler votre téléviseur, les connexions Bluetooth et le son de l'application Bose Music à l'aide de votre télécommande. Pour sélectionner une source, appuyez sur le bouton approprié (application Bose Music, TV ou Bluetooth) sur la télécommande.







Conseils:

- Vous pouvez également utiliser Voice4Video™ pour sélectionner votre source Bluetooth.
- Vous pouvez également utiliser l'application Bose Music pour sélectionner une source.

PRÉCONFIGURATIONS

La barre de son comprend 6 pré-réglages que vous pouvez définir pour lire le son de vos services de musique préférés. Une fois réglé, vous pouvez accéder à votre audio, à tout moment, d'une simple pression sur un bouton de la télécommande ou à l'aide de l'application Bose Music.

LECTURE MÉDIA ET VOLUME

Fonction	Symbole	Ce qu'il faut faire
Jouer/pause		Appuyez sur le bouton Lecture/Pause. Lorsque l'audio est en pause, deux voyants au centre de la barre lumineuse s'allument en blanc fixe jusqu'à ce que l'audio reprenne. Vous ne pouvez lire/mettre en pause l'audio que lorsque l'application Bose Music ou une connexion Bluetooth est votre source.
Sauter vers l'avant		Appuyez sur le bouton Sauter vers l'avant.
Revenir en arrière		Appuyez sur le bouton Saut en arrière.
Monter le son		Appuyez sur +. Pour augmenter rapidement le volume, appuyez longuement sur +.
Baisser le volume		Presse -. Pour augmenter rapidement le volume, appuyez longuement sur -.
Muet/Rétablir le son		Appuyez sur le bouton Muet. Lorsque le son est coupé, l'extrémité gauche de la barre lumineuse s'allume en blanc fixe jusqu'à ce que le son reprenne. Vous pouvez également appuyer sur + pour réactiver le son.

COMMANDES DE L'ASSISTANT VOCAL

Vous pouvez utiliser le bouton Action et le bouton Microphone désactivé pour contrôler Google Assistant ou Amazon Alexa (reportez-vous au manuel complet pour plus d'informations).

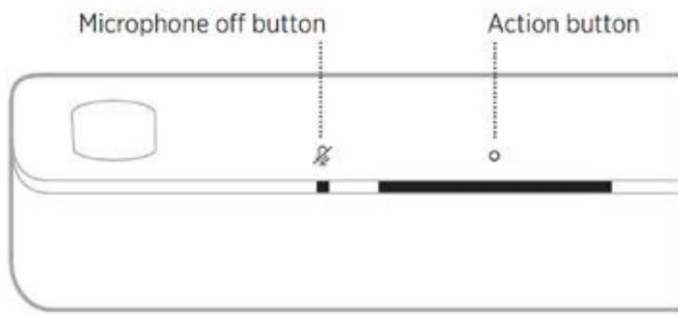

Personnalisation prédéfinie

Vous pouvez contrôler les préréglages à l'aide de l'application Bose Music ou de la télécommande. REMARQUE : Vous ne pouvez pas définir de préréglages lorsque votre source est une connexion Bluetooth.

DÉFINIR UN PRÉRÉGLAGE

1. Diffusez de la musique à l'aide de l'application Bose Music.
2. Sur la télécommande, appuyez sur le bouton Bose Music.
3. Appuyez sur un bouton de préréglage et maintenez-le enfoncé jusqu'à ce que vous entendiez une tonalité.

JOUER UN PRESET

1. Une fois que vous avez personnalisé les préréglages, appuyez sur un bouton de préréglage sur la télécommande pour écouter de la musique.

CONNECTER UN APPAREIL MOBILE

1. Sur la télécommande, appuyez sur le bouton Bluetooth. La barre lumineuse clignote en bleu.
2. Sur votre appareil mobile, activez la fonction Bluetooth.
REMARQUE : Le menu Bluetooth se trouve généralement dans le menu Paramètres.
3. Sélectionnez votre barre de son dans la liste des appareils. REMARQUE : recherchez le nom que vous avez saisi pour votre barre de son dans l'application Bose Music. Si vous n'avez pas nommé votre barre de son, le nom par défaut apparaît. Une fois connecté, vous entendez une tonalité et la barre lumineuse s'allume en blanc puis s'estompe en noir. Le nom de la barre de son apparaît dans la liste des appareils mobiles.

DÉCONNECTER UN APPAREIL MOBILE

Utilisez l'application Bose Music pour déconnecter votre appareil mobile.

ASTUCE : Vous pouvez également utiliser les paramètres Bluetooth sur votre appareil mobile. La désactivation de la fonction Bluetooth déconnecte tous les autres appareils.

RECONNECTER UN APPAREIL MOBILE

Sur la télécommande, appuyez sur le bouton Bluetooth. La barre de son essaie de se connecter aux derniers appareils connectés.

Remarques:

- Assurez-vous que la fonction Bluetooth est activée sur votre appareil mobile.
- L'appareil doit se trouver à moins de 9 m (30 pieds) et être alimenté sur.

CONNECTER UN APPAREIL MOBILE SUPPLÉMENTAIRE

Vous pouvez stocker jusqu'à huit appareils dans la liste des appareils de la barre de son.

REMARQUE : Vous ne pouvez lire le son que d'un seul appareil à la fois.

1. Sur la télécommande, appuyez longuement sur le bouton Bluetooth jusqu'à ce que la barre lumineuse clignote en bleu.
2. Sur votre appareil mobile, sélectionnez votre barre de son dans la liste des appareils.
REMARQUE : Assurez-vous que la fonction Bluetooth est activée sur votre appareil mobile.

EFFACER LA LISTE DES DISPOSITIFS DE LA BARRE DE SON

1. Sur la télécommande, maintenez enfoncée la touche I pendant 10 secondes jusqu'à ce que la barre lumineuse clignote deux fois en blanc puis passe au noir. La barre lumineuse clignote en bleu.
2. Supprimez la barre de son de la liste Bluetooth de votre appareil. Tous les appareils sont effacés et la barre de son est prête à se connecter.

État de la barre de son

La barre lumineuse LED située à l'avant de la barre de son indique l'état de la barre de son.

REMARQUE : La barre lumineuse affiche un état à la fois de la source sélectionnée.

- État Wi-Fi : affiche l'état de la connexion Wi-Fi du barre de son.
- État Bluetooth : affiche la connexion Bluetooth état des appareils mobiles.
- État de l'assistant vocal : affiche l'état de votre voix assistant.

Pour plus d'informations sur les voyants d'état, reportez-vous au manuel complet.

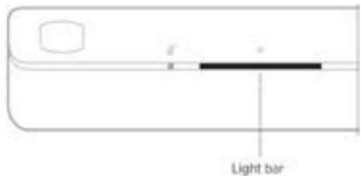

Entretien et maintenance

Essayez les surfaces extérieures de la barre de son avec un chiffon doux et sec.

AVERTIR

- Ne laissez PAS de liquides se renverser sur la barre de son ou dans les ouvertures.
- Ne soufflez PAS d'air dans les haut-parleurs ou la barre de son orientés vers le haut.
- N'utilisez PAS d'aspirateur pour nettoyer le haut-parleurs ou barre de son.
- N'utilisez PAS de sprays à proximité des haut-parleurs ou barre de son.
- N'utilisez PAS de solvants, de produits chimiques ou de solutions de nettoyage contenant de l'alcool, de l'ammoniac ou des abrasifs.
- Ne PAS laisser tomber d'objets dans les ouvertures.

Source(s) : Guide du propriétaire de la barre de son intelligente Bose 900 (2021)

Produit(s) : Barre de son intelligente Bose (modèle : 900, référence Newmar : 161021)

Fonctionnement du module de basses Bose (modèle : 500)

Cet article fournit des instructions de fonctionnement de base pour un module de basses Bose (modèle : 500).

Statut

Le voyant à l'arrière du module indique l'état du système.

ACTIVITÉ LÉGÈRE	ÉTAT DU SYSTÈME
Blanc uni	Connecté à la barre de son
Blanc clignotant	Téléchargement d'une mise à jour logicielle
Ambre solide	Veille réseau (connexion sans fil)
Ambre clignotant	Prêt à se connecter à la barre de son
Éteint	Mode économie d'énergie (connexion filaire)
Rouge clignotant	Erreur - contactez le service client de Bose

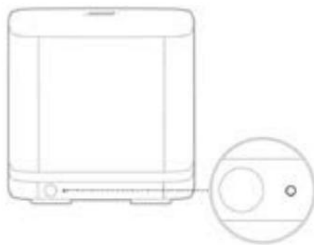

Choisissez votre connexion

Méthode

La façon dont vous connectez le module de basses dépend de votre barre de son.

Choisissez votre méthode de connexion dans le tableau ci-dessous.

BARRE DE SON	MÉTHODE DE CONNEXION
Barre de son Bose 500 ou Barre de son Bose 700	Connectez-vous à l'aide de l'application Bose Music. Remarque : si vous ne parvenez pas à accéder à l'application Bose Music ou si vous rencontrez des difficultés pour vous connecter, reportez-vous à la section Dépannage du guide d'utilisation de Bose.
Sound Touch 300 Barre de son	Connectez-vous à l'aide de la télécommande de votre barre de son.

SE CONNECTER À L'AIDE DE L'APPLICATION BOSE MUSIC

1. Dans l'application Bose Music, depuis l'écran My Bose, sélectionnez votre barre de son.
2. Appuyez sur l'image de la barre de son dans le coin inférieur droit de l'écran.
3. Appuyez sur Paramètres > Haut-parleurs accessoires > Ajouter Bose Haut-parleurs accessoires. Suivez les instructions de l'application.

SE CONNECTER AVEC LE SOUNDTOUCH

300 À DISTANCE

1. Sur la télécommande de votre barre de son, appuyez sur la touche SoundTouch bouton.
2. Maintenez la touche 7 enfoncée jusqu'à ce que le voyant de connectivité la barre de son clignote en blanc. Une fois connecté, vous entendez une tonalité. Le voyant à l'arrière du module de basses et le voyant de connectivité sur la barre de son s'allument en blanc.
La connexion peut prendre plusieurs minutes.

Choisissez votre méthode de réglage des basses

La façon dont vous réglez les basses dépend de votre barre de son.

Choisissez votre méthode de réglage des graves dans le tableau ci-dessous.

BARRE DE SON	MÉTHODE DE RÉGLAGE DES BASSES
Barre de son Bose 500 ou Barre de son Bose 700	Réglez les basses à l'aide de l'application Bose Music
Sound Touch 300 Barre de son	Réglez les basses à l'aide de la télécommande de votre barre de son. Pour une qualité sonore optimale pour les programmes contenant uniquement des dialogues, tels que les actualités et les talk-shows, activez le mode dialogue.

RÉGLER LES BASSES À L'AIDE DU BOSE

APPLICATION MUSICALE

Remarque : vous ne pouvez régler les basses à l'aide de l'application que si votre module de basses est connecté à la barre de son Bose Soundbar 500 ou à la barre de son Bose Soundbar 700.

1. Dans l'application Bose Music, depuis l'écran My Bose, sélectionnez votre barre de son.
2. Appuyez sur l'image de la barre de son dans le coin inférieur droit de l'écran.
3. Appuyez sur Réglages pour régler les basses.

RÉGLER LES GRAVES À L'AIDE DE LA TÉLÉCOMMANDE SOUNDTOUCH 300

1. Sur la télécommande SoundTouch 300, appuyez sur BASS. Le voyant de la barre de son s'allume en fonction du réglage actuel des basses.
2. Réglez les graves en effectuant l'une des actions suivantes :
 - Appuyez sur le bouton d'augmentation du volume pour augmenter les basses.
 - Appuyez sur le bouton Volume bas pour diminuer les basses.
3. Appuyez sur GRAVES. La barre de son enregistre les basses actuelles paramètre.

RÉINITIALISER LES BASSES

Sur votre télécommande, maintenez enfoncée la touche BASS jusqu'à ce que le voyant SoundTouch de la barre de son clignote deux fois. Le réglage des basses est réinitialisé aux réglages d'usine d'origine.

+4	
+3	
+2	
+1	
0 (default)	
-1	
-2	
-3	
-4	

Source(s) : Guide du propriétaire du module de base Bose 500

Produit(s) : module de base Bose 500 (modèle : 796145-1100, référence Newmar : 151757)



Télécommandes

Sur certains autocars, tous les équipements de divertissement peuvent être commandés à l'aide d'une seule télécommande universelle.

Télécommande intelligente universelle SofaBaton

Fonctionnement (Modèle : U1)

Cet article fournit des instructions de fonctionnement de base pour une télécommande intelligente universelle SofaBaton (modèle : U1).

NOTE DE NEWMAR

Newmar programme la télécommande pendant la production pour contrôler les appareils installés en usine. Si des composants supplémentaires sont installés après-vente, il appartient à l'utilisateur de programmer la télécommande en suivant les instructions de SofaBaton pour "ajouter un appareil".

Télécharger l'application "Sofabaton"



Charger la batterie



Connecter la télécommande

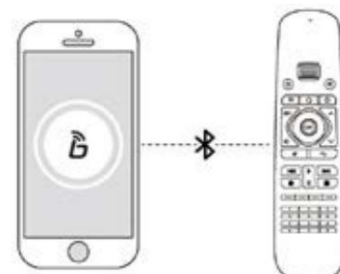

Ajouter un appareil



Déterminez si vos appareils prennent en charge IR ou Bluetooth.

VIA LE MODE D'APPRENTISSAGE IR

Gardez U1 Line-of-Sight avec votre télécommande d'origine, sélectionnez l'icône de la touche de fonction qui doit être copiée. Pendant ce temps, appuyez longuement sur la touche de fonction correspondante de la télécommande

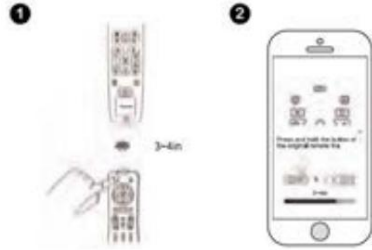

d'origine. Si l'application vous informe qu'elle a réussi, cela signifie qu'elle est terminée. Si ce n'est pas le cas, veuillez réessayer.

VIA LE MODE DE CORRESPONDANCE IR

Gardez U1 Line-of-Sight avec votre appareil, cliquez d'abord sur Alimentation, puis choisissez Oui ou Non pour voir si

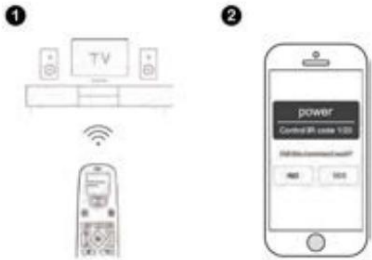

cela fonctionne. Pendant le processus, la télécommande U1 émettra des signaux infrarouges vers l'appareil.

Et U1 sera en mesure de

trouver le jeu de codes approprié après avoir recherché la base de données.

VIA LE MODE BLUETOOTH

Si vous ajoutez un nouvel appareil Bluetooth, l'application sera d'abord déconnectée de votre U1. Pendant ce temps, vous pouvez connecter votre U1 à votre téléphone pour terminer les étapes restantes de l'ajout d'un nouvel appareil.

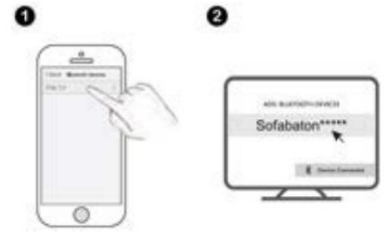

Lors de l'ajout de nouveaux appareils

Réattribuer les clés à distance

Configurer les touches de macro



Commencer à utiliser

Faites défiler jusqu'à l'appareil souhaité et commencer à l'utiliser.



Source(s) : Manuel de la télécommande universelle SOFABATON-U1KT02 U1 et SOFABATON

Manuel d'utilisation de la télécommande universelle U1KT02

Produit(s) : Télécommande universelle SofaBaton SOFABATON-U1KT02 U1 (Modèle : U1,

Référence Newmar : 164701) et SofaBaton SOFABATON-U1KT1 U1 Universal

Télécommande (modèle : U1, référence Newmar : 164702)



Tablettes

Fonctionnement de la tablette Samsung Galaxy S6 Lite (Modèle : SM-P610)

Cet article fournit des instructions de fonctionnement de base pour une tablette Samsung Galaxy S6 Lite (modèle : SM-P610).

Disposition de l'appareil

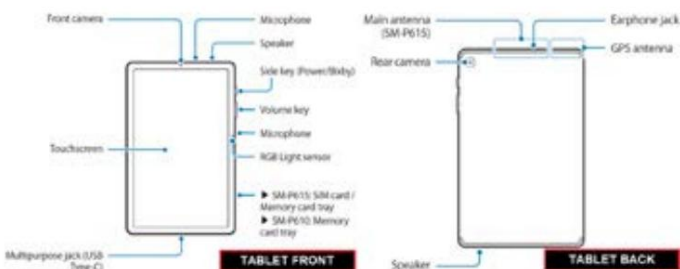

CLÉ	FONCTION
Touche Volume	<ul style="list-style-type: none"> Appuyez pour régler le volume de l'appareil
Sound Touch 300 Barre de son	<ul style="list-style-type: none"> Lorsque l'appareil est éteint, maintenez enfoncé pour l'allumer. Appuyez pour allumer ou verrouiller l'écran. Appuyez et maintenez pour démarrer une conversation avec Bixby. Reportez-vous à Utilisation de Bixby dans le manuel d'utilisation de Samsung pour plus d'informations. Appuyez deux fois ou maintenez la touche enfoncée pour lancer l'application ou la fonction que vous avez définie. à Lancez l'application Paramètres, appuyez sur Fonctions avancées → Touche latérale, puis sélectionnez l'option souhaitée.
Boutons programmables	<ul style="list-style-type: none"> Lorsque vous allumez l'écran, les touches programmables apparaîtront au bas de l'écran. Les boutons programmables sont définis sur le bouton Récents, le bouton Accueil et le bouton Retour par défaut. Reportez-vous à Barre de navigation (boutons contextuels) pour plus d'informations.

Chargement de la batterie

Chargez la batterie avant de l'utiliser pour la première fois ou lorsqu'elle n'a pas été utilisée pendant de longues périodes.

1. Connectez le câble USB à l'adaptateur secteur USB.
2. Branchez le câble USB dans la prise multifonction de l'appareil.
3. Branchez l'adaptateur d'alimentation USB dans une prise électrique.
4. Après une charge complète, débranchez le chargeur de l'appareil. Ensuite, débranchez le chargeur de la prise électrique.

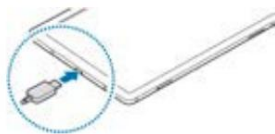

Allumer et éteindre l'appareil

Suivez tous les avertissements affichés et les instructions du personnel autorisé dans les zones où l'utilisation d'appareils sans fil est restreinte, comme les avions et les hôpitaux.

Appuyez sur la touche latérale et maintenez-la enfoncée pendant quelques secondes pour allumer l'appareil. Lorsque vous allumez votre appareil pour la première fois ou après avoir effectué une réinitialisation des données, suivez les instructions à l'écran pour configurer votre appareil.

Pour éteindre l'appareil, maintenez enfoncées simultanément la touche latérale et la touche Volume bas. Sinon, ouvrez le panneau de notification et appuyez sur le bouton d'alimentation. Appuyez sur Éteindre. Pour redémarrer l'appareil, appuyez sur Redémarrer. Vous pouvez configurer l'appareil pour qu'il s'éteigne lorsque vous maintenez la touche latérale enfoncée. Lancez l'application Paramètres, appuyez sur Fonctions avancées → Touche latérale, puis appuyez sur le menu Éteindre sous Appuyez et maintenez enfoncé.

Si votre appareil est gelé et ne répond pas, maintenez enfoncées simultanément la touche latérale et la touche Volume bas pendant plus de 7 secondes pour le redémarrer.

Icônes des indicateurs

Les icônes des indicateurs apparaissent sur la barre d'état en haut de l'écran. Les icônes répertoriées dans le tableau ci-dessous sont les plus commun.

1. La barre d'état peut ne pas apparaître en haut de l'écran dans certaines applications. Pour afficher la barre d'état, faites glisser vers le bas depuis le haut de l'écran.
2. Certaines icônes d'indicateur n'apparaissent que lorsque vous ouvrez le panneau de notifications.
3. Les icônes des indicateurs peuvent apparaître différemment selon le fournisseur de services ou le modèle.

Icon	Meaning
	No signal
	Signal strength
	Roaming (outside of normal service area)
	GPRS network connected
	EDGE network connected
	UMTS network connected
	HSDPA network connected
	HSPA+ network connected

Icon	Meaning
	LTE network connected
	Wi-Fi connected
	Bluetooth feature activated
	Location services being used
	Call in progress
	Missed call
	New text or multimedia message
	Alarm activated
	Mute mode activated

Icon	Meaning
	Flight mode activated
	Error occurred or caution required
	Battery charging
	Battery power level

Panneau de notifications

Lorsque vous recevez de nouvelles notifications, des icônes d'indicateur apparaissent sur la barre d'état. Pour voir plus d'informations sur les icônes, ouvrez le panneau de notification et affichez les détails. Pour ouvrir le panneau de notification, faites glisser la barre d'état vers le bas. Pour fermer le panneau de notification, balayez l'écran vers le haut. Vous pouvez utiliser les fonctions suivantes sur le panneau de notification.

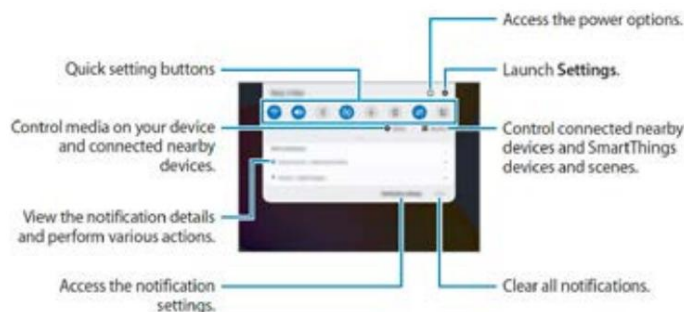

Page d'accueil

Depuis la page d'accueil, vous pouvez accéder :

- Le site Web direct de Newmar
- Newgle (base de connaissances en ligne gratuite de Newmar - fournit des informations sur les autocars directement de Newmar, des fabricants et des fournisseurs)
- Contrôle du système (contrôle tous les appareils connectés au bus RV-C, y compris les réservoirs de rétention, le générateur, le climat, etc.)
- Application Samsung SmartThings (contrôle tous les appareils Samsung et les lecteurs Blu-ray Sony depuis la paume de votre main avec un compte Samsung actif)
- Manuels (Littérature sur les produits Samsung et Bose)

Source(s) : Manuel d'utilisation Samsung (SM-P610/SM-P615) Rév. 1.2 04/2020

Produit(s) : NOM DU PRODUIT NEWGLE (Modèle : XXX, Numéro de pièce Newmar : XXX)



Télévisions

Cet article donne un aperçu des téléviseurs et des équipements connexes installés dans l'autocar. Votre autocar peut être prêt pour le câble et (selon votre plan d'étage) peut avoir plusieurs téléviseurs à écran plat installés dans toute l'unité. Les téléviseurs sont alimentés en électricité de 120 volts et le bus doit être branché sur

l'alimentation à quai, en utilisant l'onduleur (le cas échéant) ou faire fonctionner la génératrice pour que les téléviseurs fonctionnent. Le fonctionnement du téléviseur est similaire à celui de la plupart des téléviseurs utilisés à la maison.

Les téléviseurs LED de votre autocar peuvent être compatibles HD (haute définition), ce qui signifie qu'ils sont capables d'afficher la résolution et la clarté des émissions et des sources vidéo haute définition.

Votre autocar peut également être pré-câblé pour un système satellite et peut être équipé d'une prise de télévision intérieure et d'une prise de télévision extérieure situées du côté passager de l'autocar. Choisissez la source du téléviseur en sélectionnant le mode d'entrée (air, câble, HDMI, etc.). Le lecteur DVD et le satellite, selon l'équipement, fournissent une entrée au(x) téléviseur(s) avant et au centre de divertissement extérieur. Le récepteur DVD et satellite de la chambre, le cas échéant, fournit une entrée à la télévision de la chambre.

Remarque : les modèles 2022 et plus récents peuvent ne pas être équipés de lecteurs DVD ou Blu-Ray installés en usine.

⚠ IMPORTANT

La télévision dans l'armoire supérieure avant ne fonctionnera pas pendant le transport. Les réglementations fédérales exigent que ce téléviseur soit inopérant pendant l'utilisation du véhicule, de sorte que l'alimentation électrique est automatiquement coupée lorsque le contact est mis.

Centre de divertissement extérieur avec téléviseur Samsung

Cet article fournit un aperçu de base du centre de divertissement extérieur. Pour votre commodité et votre plaisir, un centre de divertissement extérieur peut être une option sur certains plans d'étage. Il peut être situé soit dans un compartiment au sous-sol, soit dans la paroi latérale du côté passager de l'autocar et dispose d'une télévision à écran plat.

Télévision

Le téléviseur est monté sur un support pivotant qui vous permet de faire pivoter le téléviseur vers l'extérieur et l'éloigner de l'autocar pour offrir de meilleurs angles de vision. Pour dégager le téléviseur de ses fixations, saisissez fermement les côtés du téléviseur et tirez-le directement vers vous. Il se relâchera et pivotera librement vers la position de visualisation souhaitée. Pour ranger le téléviseur pour le voyage, faites-le basculer dans l'ouverture en vous assurant qu'il est bien verrouillé.



Fonctionnement de la barre de son Conjonction avec Xite Radio

Selon l'année, le modèle et le plan d'étage de votre autocar, ce centre de divertissement peut également comporter une barre de son qui jouera n'importe quelle source sélectionnée sur le téléviseur lorsqu'il est allumé (c'est-à-dire câble de stationnement, lecteur Blu-ray, satellite). Lors de l'utilisation de la télévision extérieure, la radio ne peut pas être lue via la barre de son.

La radio peut être lue via la barre de son via la fonction House Mode de la radio Xite ; cependant, la télévision extérieure doit être éteinte. Pour lire des médias via la barre de son à l'aide d'un appareil séparé tel qu'un iPad, un smartphone, etc., appuyez sur le bouton Bluetooth de la barre de son et couplez-la avec l'appareil souhaité. Pour plus d'informations sur la fonctionnalité Bluetooth, reportez-vous au manuel d'utilisation de votre barre de son spécifique, qui peut se trouver dans Newgle.

⚠ IMPORTANT

Il est important de s'assurer que le téléviseur est bien verrouillé en place avant de fermer la porte du compartiment. Le non-respect de cette consigne peut entraîner des dommages au boîtier et à l'écran du téléviseur.

⚠ IMPORTANT

Les composants électroniques utilisés dans le centre de divertissement extérieur ne sont pas conçus pour être utilisés par temps humide. Le téléviseur doit être rangé en toute sécurité dans la position "voyage" et la porte du sous-sol fermée en cas de pluie ou d'autres conditions météorologiques défavorables. Des précautions doivent également être prises lors du lavage de l'extérieur de votre autocar pour vous assurer que de l'eau à haute pression ne pénètre pas dans le compartiment. La pulvérisation d'eau à haute pression sur le joint entre les portes peut provoquer des fuites et potentiellement endommager l'électronique logée dans ce compartiment.

Fonctionnement du téléviseur Samsung 4K UHD série 7 (Modèle : TU7000)

Cet article fournit des instructions de fonctionnement de base pour un téléviseur Samsung 4K Crystal UHD série 7 (modèle : TU7000).

Fonctionnement de la télécommande

À PROPOS DES BOUTONS DE LA TÉLÉCOMMANDE

- Les images, les touches et les fonctions de la télécommande peuvent différer selon le modèle.
- La télécommande comporte des points Braille sur les boutons Power, Channel, Volume et Select et peut être utilisée par des personnes malvoyantes.
- Si vous utilisez la télécommande fournie avec votre téléviseur pour contrôler un autre téléviseur, certaines fonctions peuvent ne pas fonctionner normalement.

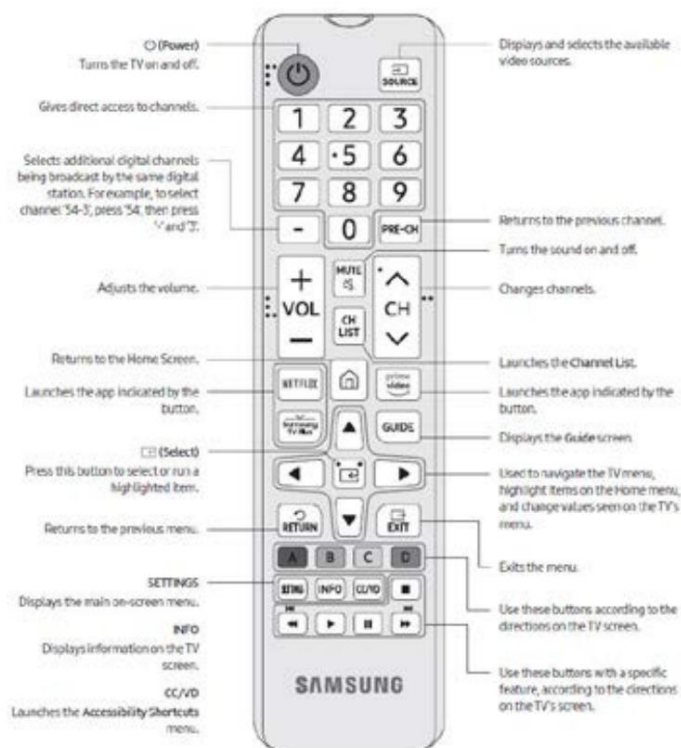

INSTALLATION DES PILES DANS LA TÉLÉCOMMANDE

Faites correspondre la polarité des piles avec les symboles dans le compartiment des piles.

- Utilisez la télécommande à moins de 23 pieds (7 m) du téléviseur.
- Une lumière vive peut affecter les performances de la télécommande. Évitez d'utiliser près de lumières fluorescentes vives ou d'enseignes au néon.
- La couleur et la forme de la télécommande peuvent varier selon le modèle.

Accéder au manuel électronique de Samsung

Vous pouvez afficher le manuel électronique intégré contenant des informations sur les principales fonctionnalités de votre téléviseur. Appuyez sur le bouton menu de la télécommande standard pour ouvrir le menu.

Vous pouvez également appuyer sur le bouton pour ouvrir Smart Hub, appuyer sur la flèche gauche jusqu'à atteindre les paramètres, puis appuyer sur Sélectionner.

Utilisez les flèches haut et bas pour vous déplacer dans ce menu.

Accédez à l'option Support, sélectionnez l'option e-Manual, puis appuyez sur Select pour l'ouvrir.

Le manuel électronique contient deux rangées de boutons. Utilisez les flèches haut et bas pour vous déplacer entre les rangées et les flèches gauche et droite pour vous déplacer dans une rangée. Appuyez sur Sélectionner pour ouvrir la section que vous souhaitez lire.

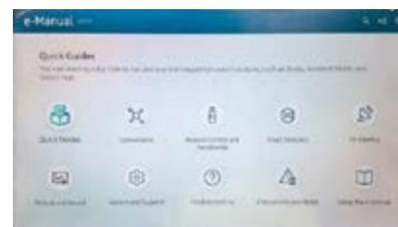

IMPORTANT

Le manuel électronique Samsung peut contenir des fonctionnalités qui ne s'appliquent pas à votre téléviseur.

Entretien du téléviseur

- Si un autocollant était apposé sur l'écran du téléviseur, des débris peuvent rester après le retrait de l'autocollant. Veuillez nettoyer les débris avant de regarder la télévision.
- L'extérieur et l'écran du téléviseur peuvent être rayés lors du nettoyage. Assurez-vous d'essuyer soigneusement l'extérieur et l'écran à l'aide d'un chiffon doux pour éviter les rayures.
- Ne vaporisez pas d'eau ou de liquide directement sur le téléviseur. Tout liquide pénétrant dans le produit peut provoquer une panne, un incendie ou un choc électrique.
- Pour nettoyer l'écran, éteignez le téléviseur, puis essuyez délicatement les taches et les empreintes digitales sur le panneau avec un chiffon en microfibre. Nettoyez le corps ou le panneau du téléviseur avec un chiffon en microfibre humidifié avec une petite quantité d'eau. Après cela, retirez l'humidité avec un chiffon sec. Pendant le nettoyage, n'appliquez pas de force importante sur la surface du panneau car cela pourrait endommager le panneau. N'utilisez jamais de liquides inflammables (benzène, diluant, etc.) ou de produit nettoyant. Pour les taches tenaces, vaporisez une petite quantité de nettoyant pour écran sur un chiffon en microfibrilles, puis utilisez le chiffon pour essuyer les taches.

Source(s) : Manuel d'utilisation du téléviseur intelligent 4K Samsung Crystal UHD série 7

Produit(s) : Samsung UHD série 7 UN43TU7000 43 pouces Crystal UHD 4K Smart TV (Modèle : UN43TU7000 Numéro de pièce Newmar : 154965)

Entretien et maintenance des téléviseurs Samsung

Cet article fournit des instructions d'entretien et de maintenance de base pour un téléviseur Samsung.

Nettoyez votre téléviseur Samsung

Il n'y a rien de pire que de forcer pour regarder une émission ou un film parce que l'écran est taché ou couvert de poussière. Si vous ne nettoyez pas votre téléviseur [...] de temps en temps, la poussière et les traces de doigts peuvent s'accumuler. Nettoyez périodiquement votre téléviseur [...] pour qu'il garde son aspect neuf et que vous puissiez continuer à voir l'image clairement.

⚠️ IMPORTANT

N'utilisez jamais de nettoyant pour vitres, de savon, de poudre à récurer, de cire ou de nettoyant contenant des solvants tels que l'alcool, le benzène, l'ammoniac ou l'acétone. N'utilisez jamais de tampons abrasifs ou de serviettes en papier. Si vous le faites, vous pouvez rayer l'écran ou enlever le revêtement antireflet de l'écran et causer des dommages permanents. Ne vaporisez jamais d'eau directement sur le téléviseur. Assurez-vous d'essuyer le téléviseur aussi doucement que possible. Les écrans de télévision sont fragiles et peuvent être endommagés s'ils sont pressés trop fort.

Comment nettoyer votre Samsung

la télé

1. Éteignez le téléviseur et laissez-le refroidir pendant quelques minutes avant de le débrancher.
2. Pour nettoyer le cadre et l'écran, essayez-les délicatement avec un chiffon de nettoyage en microfibre. Assurez-vous d'essuyer le cadre et l'écran du téléviseur aussi doucement que possible. Les écrans de télévision sont fragiles et peuvent être endommagés s'ils sont pressés trop fort.
3. Si vous ne voyez pas de résultats, vaporisez de l'eau distillée sur votre chiffon de nettoyage en microfibre et essayez délicatement le cadre et l'écran.
4. Laissez le téléviseur sécher complètement avant de le brancher retour dans.

Source(s) : <https://www.samsung.com/us/support/> (2023.03.16)

Produit(s) : Cette source est associée à plus d'un produit. Consultez Newgle pour plus d'informations sur le(s) produit(s) proposé(s) pour l'année modèle de votre autocar.

Programmation Samsung Air TV

Cet article fournit les instructions de programmation de base pour Samsung Air TV.

1. S'il n'y a pas de signal après avoir allumé le téléviseur, appuyez sur le bouton Accueil de la télécommande.

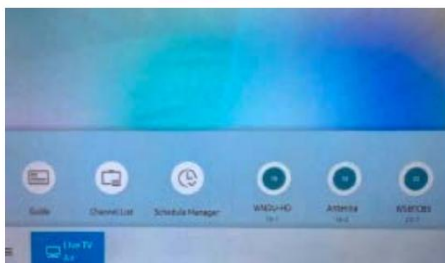

2. Utilisez les flèches vers la gauche jusqu'à ce que « Paramètres » s'affiche à l'écran. Appuyez sur "Sélectionner".

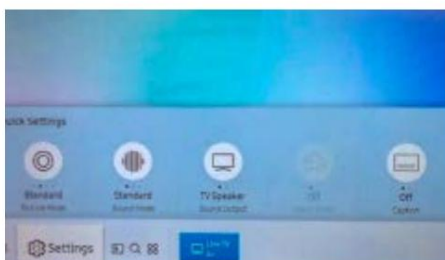

3. Faites défiler jusqu'à "Diffusion" et appuyez sur "Sélectionner".

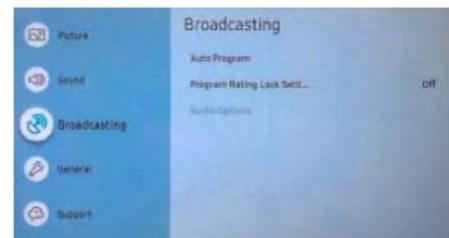

4. Lorsque « Auto Program » est en surbrillance, appuyez sur « Select ».



5. Mettez en surbrillance "Démarrer" et appuyez sur "Sélectionner". Le téléviseur recherchera les chaînes locales et les mémoriserà.

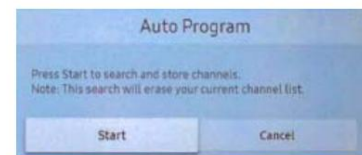

⚠️ AVIS

Ces étapes devront être complétées chaque fois que l'autocar est déplacé vers un nouvel emplacement.



Téléviseurs

Fonctionnement de l'élévateur de télévision via l'écran tactile KIB

Cet article fournit des instructions de fonctionnement de base pour un ascenseur de télévision (ascenseur) via un écran tactile KIB.

Opération

Sur certains autocars, les commandes de levage TV sont intégrées dans les commutateurs à écran tactile KIB (le cas échéant) et sont étiquetées TV LIFT UP ou TV LIFT DOWN. Les boutons de l'écran tactile deviennent rouges lorsqu'ils sont actifs et gris lorsqu'ils ne sont pas actifs.

1. Dans le menu d'accueil, appuyez sur le bouton Systèmes.
2. Appuyez brièvement sur le bouton TV Lift Up pour soulever le téléviseur.
3. Appuyez et relâchez le bouton TV Lift Down pour abaisser
4. L'ascenseur continuera dans la direction sélectionnée jusqu'à ce qu'il arrive en fin de parcours. Si vous devez l'arrêter à tout moment pendant le processus de déplacement, appuyez à nouveau sur l'interrupteur dans l'une ou l'autre direction.

LA TÉLÉ

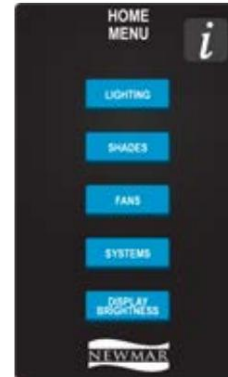

Televator pendant le voyage

⚠️ IMPORTANT

Abaissez complètement l'élévateur du téléviseur pour le déplacement afin d'éviter d'endommager le téléviseur et l'équipement environnant.

Mode théâtre

Le mode Théâtre n'est disponible que sur certains modèles et années d'autocars. Ce mode éteint toutes les lumières de la cuisine et du salon, abaisse tous les stores du salon et du cockpit, allume les lumières d'accentuation préprogrammées (peut varier selon le plan d'étage) et élève le téléviseur.

⚠️ AVIS

Les interrupteurs de commande du téléviseur et les boutons de l'écran tactile doivent être enfoncés et immédiatement relâchés. Ne continuez pas à maintenir enfoncé le commutateur ou le bouton UP ou DOWN, car cela pourrait faire passer l'élévateur de télévision en mode de programmation.

Remarque : Si le mode de programmation est atteint, reportez-vous à l'article sur le recalibrage dans Newgle pour plus d'informations.

Fonctionnement de l'élévateur de télévision via SilverLeaf HMS710

Cet article fournit des instructions de fonctionnement de base pour un élévateur de télévision (ascenseur) via le SilverLeaf HMS710 installé dans les autocars à partir de 2023.

Opération

Sur certains autocars équipés du système SilverLeaf, la commande du téléviseur est accessible en appuyant sur le bouton Lights/Shades ou Shades/TV Lift sur le Home filtrer.

⚠️ AVIS

Cette fonction n'est pas disponible sur tous les autocars équipés de SilverLeaf.

Appuyez sur le bouton Lights/Shades ou Shades/TV Lift pour afficher les commandes de l'élévateur de télévision. Ce bouton n'apparaît pas sur les autocars sans ascenseur avec télévision.

1. Appuyez sur le bouton HAUT pour relever le téléviseur.
2. Appuyez sur le bouton DOWN pour abaisser le téléviseur.
3. Si le lève-personne doit être arrêté dans une position autre que la position haute ou basse, appuyez à nouveau sur le bouton lorsque le lève-personne a atteint la position souhaitée.



Televator pendant le voyage

⚠ IMPORTANT

Abaissez complètement l'élevateur du téléviseur pour le déplacement afin d'éviter d'endommager le téléviseur et l'équipement environnant.

**Lower TV
while coach
is in motion**



EXTÉRIEUR

Ce chapitre fournit des informations concernant les composants extérieurs de l'autocar, tels que les auvents, les compartiments, les portes, les marches et la construction extérieure globale de l'autocar. Si cela s'applique au modèle, ce chapitre contient également des informations sur les composants installés dans les autocars et les transporteurs de jouets accessibles aux personnes handicapées.

⚠ IMPORTANT

Aucune des instructions de démarrage rapide suivantes fournies par Newmar ne doit remplacer la documentation complète du fabricant. Consultez Newgle pour plus d'informations sur les composants extérieurs proposés pour l'année modèle de votre autocar.



Klaxons pneumatiques

Fonctionnement du klaxon à air de classe A

Cet article fournit des instructions de fonctionnement de base pour un klaxon à air installé sur les autocars de classe A. Ces informations ne sont pas spécifiques à un modèle d'autocar ou à un fabricant de châssis.

En règle générale, le conducteur peut appuyer au centre du volant (ou sur le bouton du klaxon désigné) pour faire fonctionner le klaxon électrique standard du châssis, qui est similaire au type de klaxon installé sur la plupart des voitures particulières et des camions. De plus, les avertisseurs sonores sont également de série (ou en option) sur de nombreux modèles d'autocars et sont installés en usine pendant le processus de production. Le cas échéant, les avertisseurs pneumatiques peuvent être montés sur le toit ou sous le capot avant.

1. Avec l'interrupteur de klaxon d'air activé et une pression d'air adéquate dans les réservoirs d'air, appuyez sur l'icône de klaxon sur le volant pour faire retentir le klaxon d'air. Certains modèles d'autocars peuvent exiger que le contacteur d'allumage soit actif pour le fonctionnement du klaxon.
2. Avec l'interrupteur de klaxon d'air éteint, appuyez sur le klaxon icône sur le volant pour faire retentir le klaxon standard de la ville.

Commutateur de klaxon pneumatique

Si les klaxons pneumatiques ont été installés en usine, il devrait y avoir un sélecteur de klaxon situé dans la zone du cockpit du conducteur (l'emplacement exact sur le tableau de bord ou la console du conducteur peut varier). Le commutateur de klaxon à air permet au conducteur de choisir entre le klaxon à air ou le klaxon de ville standard.

Normalement, l'avertisseur pneumatique et l'avertisseur électrique du châssis ne sonnent pas en même temps, mais uniquement l'avertisseur sonore sélectionné au moment de l'activation. Lorsque le klaxon pneumatique est sélectionné, le solénoïde d'air situé sous le capot avant ou dans le compartiment avant côté conducteur est activé lorsque le bouton du klaxon est enfoncé sur le volant, ce qui ouvre ensuite la soupape d'air et alimente le klaxon en air.

L'interrupteur d'avertisseur sonore peut être situé dans l'un des différents emplacements en fonction du modèle et de l'année de l'autocar, mais il sera toujours à portée du conducteur.





Auvents

Aperçu de l'auvent et du dessus coulissant

Cet article fournit un bref aperçu du fonctionnement et de l'entretien des auvents et des surmatelas coulissants.

Hauts de forme Sildeout

Les surmatelas coulissants fonctionnent lorsque les glissières sont étendues et rétractées. Vérifiez la partie supérieure coulissante pour les débris (feuilles, branches, glace, neige, etc.) avant de rétracter la glissière.

⚠️ AVERTIR

Les surmatelas coulissants doivent être rétractés lorsque de la neige, de fortes pluies, du vent et des conditions météorologiques extrêmes sont prévues. Ne laissez jamais les surmatelas coulissants ouverts ou sans surveillance par mauvais temps et/ou accumulation de pluie.

Auvents



Les auvents sont une caractéristique standard de votre autocar. Newmar offre une variété de marques et de types d'auvents, selon l'année et le modèle de votre autocar, ainsi que les options disponibles qui ont été sélectionnées au moment de la fabrication de votre autocar. Certains modèles peuvent comporter des auvents de porte d'entrée, de fenêtre et/ou de terrasse.

L'auvent de terrasse est l'auvent de plus grande taille sur l'autocar et est l'auvent principal. Ces auvents se connectent sur ou près du toit, offrant une protection contre la pluie légère et l'ombre du côté passager de l'autocar. Les auvents avec des bandes LED peuvent également fournir un éclairage lorsque vous le souhaitez.

Les auvents électriques de terrasse, de fenêtre et de porte (le cas échéant) de votre autocar peuvent être actionnés facilement à l'aide du ou des interrupteurs appropriés pour déployer ou rétracter les auvents comme vous le souhaitez.

Le commutateur est généralement situé dans le panneau de commande supérieur. S'ils ne sont pas à cet endroit, vérifiez au-dessus de la fenêtre du passager, car il peut être caché par le store de la fenêtre. Certains auvents pour autocar peuvent également fonctionner via la télécommande ou l'écran tactile SilverLeaf (le cas échéant).

⚠️ AVERTIR

Les auvents doivent être rétractés pendant les pluies qui s'accumulent. L'accumulation d'eau sur l'auvent peut endommager la quincaillerie et/ou la toile de l'auvent.

⚠️ AVERTIR

Les auvents doivent être rétractés lorsque de la neige, de fortes pluies, du vent et des conditions météorologiques extrêmes sont prévues. Ne jamais laisser les auvents ouverts ou sans surveillance par temps violent et/ou accumulation de pluie.

⚠️ IMPORTANT

Avant d'étendre l'un de vos auvents d'autocar, vérifiez s'il y a des obstructions qui pourraient empêcher les auvents de se déployer correctement. Inspectez la zone autour de votre unité où l'auvent s'étendra pour assurer un dégagement adéquat.

⚠️ AVIS

Les dommages causés à vos auvents par les intempéries ne sont pas couverts par la garantie.

⚠️ CAUTION

Awnings should be retracted during accumulating rains. Pooling water on the awning can result in damage to the awning hardware and/or fabric.

NI-132

Fonctionnement de l'auvent Girard via un interrupteur mural et une télécommande (Modèle : séries G et Nova)

Cet article fournit des instructions de fonctionnement de base pour un auvent Girard via un interrupteur mural et une télécommande (modèle : séries G et Nova).

Avant d'utiliser votre store, assurez-vous que tous vos circuits électriques fonctionnent correctement. Les véhicules récréatifs peuvent générer du courant alternatif à partir de trois sources distinctes. Le commutateur de transfert du système électrique de votre véhicule sélectionnera l'alimentation de l'auvent comme suit :

1. Alimentation à quai – si connectée ;
2. Puissance du générateur – si le générateur est en marche ;
3. Alimentation de l'onduleur – les batteries doivent être chargées pour le fonctionnement de l'onduleur.

⚠️ AVERTIR

Ne laissez jamais le(s) auvent(s) étendu(s) sans alimentation CA disponible pour rétracter le(s) auvent(s) via le mouvement/vent capteur.

Comment faire fonctionner les auvents

⚠️ AVERTIR

Ne laissez jamais l'auvent ouvert et sans surveillance. Tous les auvents doivent être fermés avant de déplacer le véhicule pour quelque raison que ce soit. Par mesure de sécurité supplémentaire, vérifiez que chaque auvent est complètement fermé. Avant d'utiliser votre store, assurez-vous que la zone environnante est dégagée de tout obstacle (arbres, murs, piliers, poteaux, autres véhicules, etc.). Les dommages causés par le non-respect de ces instructions ne sont pas couverts par la garantie.

⚠️ IMPORTANT

Les auvents Girard peuvent être utilisés dans des conditions de vent léger et de pluie. Lorsque des périodes de fortes pluies et/ou de vents violents sont prévues, l'auvent doit être fermé.

Les dommages causés par le vent et la pluie ne sont pas couverts par la garantie.

Les auvents de patio principaux sont actionnés par un interrupteur à distance portatif ou un interrupteur monté dans les armoires suspendues ou sur le mur dans la zone du cockpit des passagers.

L'emplacement exact peut varier selon le modèle d'autocar et l'année.

La plupart des interrupteurs fonctionnent sur piles à distance. Girard recommande de remplacer les piles chaque année.



CANAL + / - BOUTONS

Pour faire fonctionner les stores, changez de canal jusqu'à ce que l'indicateur visuel s'affiche à côté du canal que vous souhaitez sélectionner :

- Le canal "1" sélectionne le store principal avant
- Le canal "2" sélectionne le store principal arrière
- Le canal « 0 » OU « Tous » sélectionne tous les canaux actifs pour les stores Girard en même temps.

BOUTONS IN/OUT/STOP

Utilisez les boutons « In/Out » ou « Stop » pour faire fonctionner l'auvent après avoir sélectionné le(s) canal(aux) souhaité(s).

- Appuyez et relâchez le bouton « Out » pour étendre le(s) store(s).
- Appuyez et relâchez le bouton « In » pour rétracter le(s) store(s).
- Appuyez sur le bouton "Stop" pendant l'extension ou rétraction pour arrêter le(s) store(s) dans la position souhaitée entre l'extension complète et la rétraction complète.

BOUTONS DE VERROUILLAGE/DÉVERROUILLAGE

- Appuyez sur le bouton de verrouillage et maintenez-le enfoncé pendant 10 secondes pour verrouiller le panneau de commande ou la télécommande portable individuellement. En mode de verrouillage, l'écran affichera la lettre "L" et les autres boutons seront inopérants. Cela empêchera tout fonctionnement accidentel pendant le verrouillage.
- Pour déverrouiller, appuyez sur le bouton de déverrouillage et maintenez-le enfoncé pendant 10 secondes.

Remarque : Si les auvents sont en position déployée et que la télécommande est verrouillée, l'auvent fonctionnera toujours via le capteur de mouvement/vent tant que l'alimentation CA est présente pour faire fonctionner le(s) auvent(s).

BOUTON AMPOULE

Pour allumer ou éteindre les lumières de l'auvent, appuyez sur le bouton "Light Bulb". Le bouton alterne les lumières allumées et éteintes.

⚠️ AVIS

Les auvents ne se déploient pas lorsque le frein de stationnement est desserré. Cependant, les auvents principaux se rétracteront lorsque le frein de stationnement sera relâché s'ils sont toujours alimentés en 120 volts. Tous les autres auvents de porte et de fenêtre Girard (le cas échéant) perdent leur puissance et ne fonctionnent pas lorsque le frein de stationnement est relâché.

Source(s) : Interrupteur mural multicanal Girard (98GC782)

Produit(s) : Girard Nova Series Auvent (Modèle : NOVA, Newmar Numéro de pièce : NovaAuvent)

Source(s) : G-2000 Patio Auvent G-1500 Door Auvent Installation, Operation, Adjustment, and Repair (REV. 01272016)

Produit(s) : Auvent Girard série G (modèle : G2000, référence Newmar : G2000)



Compartiments

Les compartiments de rangement sont situés sur les côtés extérieurs de votre appareil. Ces compartiments offrent un espace supplémentaire pour vos effets personnels pendant que vous voyagez.

Certains modèles d'autocars sont équipés de plateaux coulissants manuels en option et d'un éclairage standard, tandis que d'autres peuvent comporter des compartiments complets avec des plateaux coulissants électriques, un accès double côté et un éclairage LED automatique dans toute la zone de stockage.

⚠️ IMPORTANT

Avant de voyager, effectuez une inspection pré-voyage qui comprend la vérification de chaque porte à bagages pour vous assurer que chacune est verrouillée et verrouillée en toute sécurité.



⚠️ AVERTIR

Faites preuve de prudence lors de l'emballage des zones de stockage. N'emballez pas d'articles autour des chauffe-eau, des réfrigérateurs, des fournaises, des appareils de chauffage hydroniques ou de tout autre appareil produisant de la chaleur.

Aperçu des serrures de compartiment électriques

Cet article fournit un aperçu opérationnel pour le verrouillage et le déverrouillage des serrures électriques des portes de compartiment.

Opération

L'interrupteur de verrouillage/déverrouillage de la cargaison actionne les serrures de porte de cargaison sur tous les compartiments avec des serrures électriques à partir d'un emplacement pratique. Ce commutateur est situé sur la console du passager. Pour déverrouiller les portes, appuyez sur le commutateur en position de déverrouillage (représenté par un

icône de cadenas). Pour verrouiller les portes, appuyez sur le commutateur en position verrouillée (représentée par une icône de cadenas verrouillé).



Fonctionnement de la glissière du générateur hydraulique HWH

Cet article fournit un aperçu opérationnel du toboggan du générateur hydraulique HWH. Ces informations concernent principalement les autocars diesel poussant Mountain Aire, London Aire, Essex et King Aire (différentes années modèles).

Pour ouvrir la diapositive du générateur :

1. Mettez la clé de contact.
2. Ouvrez le compartiment situé devant le premier volant côté conducteur.
3. Localisez l'interrupteur à glissière du générateur.
4. Appuyez et maintenez l'interrupteur en position "extension" jusqu'à ce que le coulisseau du générateur atteigne la position souhaitée ou l'extension maximale.



Pour fermer la glissière du générateur :

1. Mettez la clé de contact.
2. Ouvrez le compartiment situé devant le premier volant côté conducteur.
3. Localisez l'interrupteur à glissière du générateur.
4. Appuyez et maintenez l'interrupteur en position « rétractée » jusqu'à ce que la glissière du générateur soit complètement rétractée.

⚠️ AVERTISSEMENT

N'occupez pas cette zone lorsque la glissière de pare-chocs est en fonctionnement. Ne pas rester à l'écart de cette zone peut entraîner la mort ou des blessures graves.

Portes de compartiment à fermeture amortie avec bouton poussoir

Opération d'accès

Cet article fournit des instructions de fonctionnement automatiques et manuelles de base pour les portes de compartiment à fermeture en douceur et à verrouillage automatique équipées d'un accès par bouton-poussoir.

Ouverture du compartiment

Des portes

ACCÈS PAR BOUTON-POUSSOIR

Certains modèles d'autocars peuvent être équipés de compartiments de rangement avec accès par bouton-poussoir. En fonctionnement normal, appuyez sur le bouton pour déverrouiller la porte.



ACCÈS MANUEL

En cas de panne de courant, les compartiments sont accessibles manuellement à l'aide de la boucle de câble ou de la fonction de verrouillage du câble située sous la plupart des compartiments. Les baies traversantes sont l'exception, car elles peuvent n'avoir qu'un seul compartiment avec accès de chaque côté.

Pour accéder manuellement aux compartiments équipés d'un câble antivol, insérez la clé #751 dans la serrure cachée au fond du compartiment par le rayon de la porte du compartiment.

Pour accéder aux compartiments équipés d'une boucle de câble, localisez la boucle de câble sous le compartiment près du côté du loquet et tirez sur le câble jusqu'à ce que la porte du compartiment se déverrouille. La plupart des câbles tirent vers le bas pour se libérer. Le câble du compartiment de la batterie se libère plus facilement en tirant vers l'arrière de l'autocar.

Fermeture des portes des compartiments

Pour fermer les portes des compartiments à verrouillage automatique, poussez doucement la porte pour la fermer jusqu'à ce que le mécanisme de verrouillage électrique s'enclenche et termine le processus de fermeture. En cas de panne de courant, la porte peut être fermée manuellement en poussant fermement la porte près du loquet de la porte du compartiment. La porte se verrouillera; cependant, il ne sera pas tiré étroitement contre l'entraîneur pour un joint étanche.



Portes, poignées et carillons

Présentation des portes, poignées et carillons

Cet article fournit des informations de base sur les portes, les poignées et les carillons installés dans un autocar Newmar. La porte d'entrée avant est équipée d'une serrure à pêne dormant pour plus de sécurité, et certains modèles d'autocars peuvent être équipés d'un couvercle de puits de marche à commande électrique.

Pour votre sécurité et votre commodité, tous les modèles actuels sont dotés d'une poignée de maintien à la porte d'entrée pour vous aider à entrer et à sortir de l'autocar. Certains modèles peuvent incorporer le système d'entrée sans clé, et beaucoup ont également un bouton de sonnette intégré dans la poignée de maintien.

Lorsque la porte est complètement ouverte, la porte est dotée d'une fonction de «vérification de porte» qui maintiendra automatiquement la porte ouverte. Pour fermer la porte, tirez simplement pour libérer la détente, puis fermez et verrouillez la porte. Les portes d'entrée centrales peuvent incorporer un vérin à gaz pour maintenir la porte ouverte.

Présentation de la porte d'entrée et de la porte moustiquaire

Cet article fournit un aperçu opérationnel de l'entrée et de la porte moustiquaire.

AVIS

Ces informations sont de nature générale et peuvent ne pas être spécifiques à votre modèle et/ou à votre année d'autocar.

Fonctionnement du pêne dormant

1. De l'intérieur de l'autocar, actionnez le pêne dormant en vous assurant d'abord que la porte est bien fermée dans le loquet du deuxième étage. Tournez le levier du pêne dormant dans le sens des aiguilles d'une montre.
2. De l'extérieur du car, utilisez la clé et faites-le tourner dans le sens inverse des aiguilles d'une montre pour engager le pêne dormant.

AVIS

Ne prolongez pas le pêne dormant avant de fermer la porte, car des dommages pourraient survenir.

3. Pour verrouiller la porte sans utiliser le pêne dormant, maintenez enfoncée la touche numéro un sur le pavé tactile d'entrée sans clé (selon l'équipement).
4. Actionnez le levier rouge avant de fermer la porte et utilisez le porte-clés (le cas échéant).

Fonctionnement de la porte moustiquaire d'entrée

1. Rangez l'écran supérieur de la porte de l'écran d'entrée pour le voyage en tirant vers le bas au centre et en déverrouillant les deux crochets du bas.
2. Laissez l'écran se rétracter doucement tout en continuant à maintenir le bas de l'écran.
3. Lorsque vous ne voyagez pas, abaissez l'écran dans centre et verrouillez l'écran à l'aide des crochets en bas.



Aperçu de l'interrupteur de verrouillage de la porte d'entrée

Cet article fournit un aperçu du commutateur de verrouillage de porte d'entrée.

Le commutateur de verrouillage de la porte d'entrée est situé sur le tableau de bord et verrouille ou déverrouille la porte d'entrée. Cet interrupteur vous permet également de contrôler les serrures de chargement depuis l'intérieur de l'autocar sans armer l'alarme de sécurité. La porte d'entrée peut également être déverrouillée manuellement et ouverte de l'intérieur sans que l'alarme ne retentisse.

1. Abaissez le commutateur pour verrouiller les portes.
2. Relevez le commutateur pour déverrouiller les portes.

Certains autocars peuvent être équipés pour verrouiller automatiquement la porte d'entrée avant lorsque le frein de stationnement est desserré pour le déplacement ou pour déverrouiller la porte d'entrée avant lorsque le frein de stationnement est engagé.





Marches d'entrée

Fonctionnement de la marche d'entrée hydraulique HWH (Modèle : Série 725)

Cet article fournit des instructions de fonctionnement de base pour une marche d'entrée hydraulique HWH (modèle : série 725).

Opération

⚠ AVERTISSEMENT

Assurez-vous toujours que le marchepied est correctement étendu avant de sortir ou d'entrer dans le véhicule. Des blessures graves peuvent survenir si la marche n'est pas correctement déployée.

Le marchepied fonctionnera contact mis ou coupé.

Toute opération d'étape, d'extension ou de rétraction, interrompra le fonctionnement du système de mise à niveau, des glissières HWH ou de la glissière du générateur HWH. Le fonctionnement de ces systèmes, y compris le nivellement automatique ou le magasin, se poursuivra lorsque l'opération par étapes sera terminée.

⚠ AVERTISSEMENT

Tenez les personnes et les objets éloignés de la marche pendant que la marche est en marche. Des blessures graves peuvent survenir.

Si le marchepied est rétracté, le marchepied se déploiera chaque fois que la porte sera ouverte.

Le marchepied se rétracte chaque fois que la porte est fermée, à moins que l'interrupteur principal de

la porte ne soit éteint et que le frein de stationnement ne soit serré.

Le seul moment où l'étape restera étendue est

si la porte est ouverte ou si la porte est fermée avec le frein de stationnement activé et l'interrupteur principal de l'étape désactivé.



NOTE DE NEWMAR

L'interrupteur extérieur peut être désactivé une fois la marche déployée. Cela empêchera le marchepied de s'ouvrir et de se fermer à chaque fois que la porte est ouverte ou fermée. Le marchepied s'allongera une fois après s'être rétracté avec l'interrupteur en position d'arrêt.

NOTE DE NEWMAR

Il est normal que la pompe fonctionne pendant une courte période après le retrait du marchepied.

NOTE DE NEWMAR

Le palpeur de trottoir est monté au bas du plus bas

marcher; cependant, les nouveaux modèles d'autocars peuvent avoir un interrupteur d'arrêt de choc au lieu du palpeur de trottoir.

Pour déployer complètement le marchepied, l'obstruction doit être dégagée, le véhicule peut avoir besoin d'être déplacé, l'interrupteur principal du marchepied doit être activé et la porte doit être fermée. Le

l'étape se rétractera. Lorsque la porte est rouverte, la marche s'allongera.

Pendant le nivellement automatique, si le palpeur de trottoir entre en contact avec le sol ou un objet, le processus de nivellement est annulé. La suspension est ramenée en mode de déplacement afin que les coussins gonflables puissent se remplir, mais les vérins ne sont pas rétractés. Si l'étape s'étendait, l'étape cessera de s'étendre. L'obstruction doit être dégagée ou le véhicule devra peut-être être déplacé. L'interrupteur principal doit être activé et la porte doit être fermée. La marche se rétracte. Lorsque la porte est rouverte, la marche s'allongera.

Si le processus de mise à niveau est annulé, le processus de mise à niveau devra être redémarré. Assurez-vous que l'entraîneur est

positionné pour laisser suffisamment d'espace pour que la marche s'étende et que l'autocar soit mis à niveau. S'il est nécessaire de déplacer l'autocar, assurez-vous d'abord que les vérins sont complètement rétractés.

⚠ AVERTIR

Ne vous asseyez pas ou ne vous tenez pas debout sur la marche lorsque la porte est fermée, car elle se rétracte lorsque l'interrupteur de la porte est activé.

⚠ AVERTISSEMENT

Ne vous asseyez pas ou ne vous tenez pas debout sur la marche avec le contact mis si le frein de stationnement est sur le point d'être desserré. Le marchepied peut se rétracter automatiquement quelle que soit la porte ou la position de l'interrupteur marche/arrêt.

⚠ AVERTIR

HWH ne recommande pas de pulvériser l'ensemble marchepied avec de l'eau à haute pression, car cela pourrait endommager le trottoir et/ou les capteurs du protège-tibia.

Protège-tibia et palpeur de bordure

Il y a une bande de capteur de protège-tibia montée à l'avant de la marche inférieure et une bande de capteur de palpeur de trottoir montée au bas de la marche inférieure.

Si l'un ou l'autre des capteurs entre en contact avec une personne ou un objet pendant l'extension, la marche s'arrêtera de bouger. La marche ne se rétractera PAS.

Commutateur de dérogation

Selon l'équipement, cet interrupteur est situé dans la console côté passager ou sur le mur juste à l'intérieur de la porte d'entrée.



⚠ IMPORTANT

N'utilisez pas l'interrupteur prioritaire à moins que la porte ne soit ouverte.

L'interrupteur de neutralisation de marche peut être utilisé pour étendre la marche en cas de panne du protège-tibia ou de l'interrupteur de palpeur de trottoir. L'interrupteur de dérogation peut être utilisé avec le contact sur ON ou OFF. L'interrupteur prioritaire est un interrupteur momentané. Le marchepied s'arrêtera de bouger lorsque l'interrupteur sera relâché. La pompe fonctionnera jusqu'à ce que l'interrupteur soit relâché.

⚠ AVIS

Chaque fois que le marchepied est complètement étendu ou s'arrête de bouger, relâchez l'interrupteur de neutralisation. La pompe ne s'arrêtera PAS automatiquement lorsque le marchepied est complètement déployé.

⚠ IMPORTANT

Il est de la responsabilité de l'opérateur de s'assurer que toute personne ou tout objet se tient à l'écart du marchepied et qu'il y a suffisamment d'espace pour déployer complètement le marchepied avant d'utiliser l'interrupteur de neutralisation du marchepied.

L'utilisation de l'interrupteur prioritaire interrompra toute procédure de mise à niveau ou d'extension/rétraction de la pièce. Ces procédures reprendront lorsque l'interrupteur de dérogation sera relâché. Si l'air de la suspension a été vidé, le contact est mis et l'interrupteur de palpeur de trottoir s'allume tout en appuyant sur l'interrupteur de neutralisation, le système de mise à niveau reviendra au mode de déplacement et la suspension pourra revenir à la hauteur de conduite si l'alimentation en air est adéquate.

NOTE DE NEWMAR

Assurez-vous que le chemin de l'étape est libre. L'appui sur l'interrupteur de neutralisation désactive les capteurs du trottoir et du protège-tibia. Arrêtez la marche avant qu'elle n'entre en contact avec des objets ou le sol. Le non-respect de cette consigne peut entraîner de graves dommages à la marche ou aux objets en contact. L'utilisation de l'interrupteur de priorité prolongera l'étape pendant l'activation de l'interrupteur à tout moment, à moins que le frein de stationnement ne soit desserré. Le relâchement du frein de stationnement désactivera l'interrupteur de neutralisation.

Bouton de réinitialisation

Lorsqu'il est équipé, cet interrupteur est situé dans l'armoire supérieure (peut être au-dessus du panneau de commande principal) et est étiqueté « Interrupteur de réinitialisation principal HWH ». Si le système HWH est inactif, appuyez sur le bouton de réinitialisation et maintenez-le enfoncé pendant cinq secondes. Relâchez ensuite le commutateur et essayez à nouveau de faire fonctionner le système.



Source(s) : HWH, série 725 commandée par ordinateur, opérateur de mécanisme à pas Manuel

Produit(s) : Cette source est associée à plus d'un produit. Consultez Newgle pour plus d'informations sur le(s) produit(s) proposé(s) pour l'année modèle de votre autocar.

Conseils de dépannage du système hydraulique HWH

PROBLÈME

Cet article fournit des conseils de dépannage pour les composants suivants :

- Glissières hydrauliques HWH
- Glissières de générateur hydraulique HWH
- Marches d'entrée hydrauliques HWH
- Vérins de nivellement hydrauliques HWH

Si l'un ou l'ensemble de ces composants hydrauliques HWH ne fonctionne pas, suivez les étapes de dépannage avant de contacter Newmar ou HWH.

SOLUTION

Si la pompe fonctionne pendant une durée cumulée d'environ trois minutes tout en actionnant les vérins HWH, le ou les coulisseaux, le coulisseau du générateur ou le marchepied, le système s'éteindra et la pompe cessera de fonctionner. Ceci s'applique uniquement aux autocars équipés d'une marche HWH.

Si, pour une raison quelconque, la pompe ne fonctionne pas pour un équipement HWH, il peut être nécessaire de réinitialiser le système HWH. Si ce verrouillage se produit, l'alimentation du système de commande HWH doit être coupée avant que les composants du système ne fonctionnent.

Autocars équipés de HWH

Bouton de réinitialisation

Les autocars actuels équipés d'un système de marche-pied HWH ont également un interrupteur de réinitialisation HWH installé dans la commande principale panneau, permettant à l'utilisateur de réinitialiser le tableau de commande HWH.

1. Appuyez sur le commutateur de contact momentané et maintenez-le enfoncé pendant environ cinq secondes pour réinitialiser le système.



Source : Manuel de l'opérateur HWH série 725 contrôlé par ordinateur (ML56701)



Attelages et composants de remorquage

Aperçu des attelages et du remorquage

Votre camping-car est équipé d'un crochet d'attelage et de remorquage, car il est conçu pour tracter des charges légères. Votre attelage peut vous permettre de tracter votre voiture ou votre remorque pendant vos déplacements. Un faisceau de câbles ou une queue de cochon est nécessaire pour connecter les feux arrière, les feux de freinage, les clignotants, etc. du véhicule remorqué à celui de l'autocar. Certains modèles d'autocars sont équipés de feux d'amarrage arrière pour faciliter le raccordement du véhicule de remorquage la nuit.

Avant le remorquage

Avant le remorquage, inspectez toutes les connexions de remorquage, y compris les boulons de montage de l'attelage pour une usure ou une corrosion inhabituelle. Vérifiez les brides de montage pour toute déformation, ainsi que les soudures de l'attelage pour toute fissure, signe de mouvement ou fatigue dans l'assemblage de l'attelage. Les performances sûres et satisfaisantes du système de remorquage dépendent du type d'équipement de remorquage connecté au récepteur d'attelage. La longueur assemblée du système de timon/remorquage utilisé doit être réduite au minimum. Ne dépassez pas les capacités nominales de l'attelage ou des composants utilisés pour attacher le véhicule remorqué ou la remorque.

Capacité de remorquage

Le poids total du camping-car et de tout véhicule remorqué ne doit pas dépasser le PNBC (poids nominal brut combiné). Lors de la planification d'un remorquage, l'approche du PNBV (poids nominal brut du véhicule) peut réduire la capacité de remorquage du camping-car. Lors de la pesée du camping-car, assurez-vous de prendre en considération l'emplacement des passagers. Les véhicules remorqués doivent être équipés de freins actifs adéquats. Contactez le Département des transports de votre état ou votre revendeur Newmar local pour connaître les exigences de votre état.

⚠ IMPORTANT

Newmar n'est pas responsable des dommages ou de la défaillance du récepteur d'attelage causés par l'utilisation de barres d'attelage excessivement longues ou d'autres styles de barres d'attelage qui créent des charges de levier sur le récepteur d'attelage au-delà de ses capacités conçues.

⚠ IMPORTANT

L'attelage est généralement fourni et installé par le fabricant du châssis, et il peut être nécessaire de le contacter directement pour connaître le poids nominal et les recommandations de remorquage. Certaines informations peuvent également être disponibles sur une étiquette de données collée près de l'attelage.

⚠ AVERTISSEMENT

NE PAS couper, percer, souder ou modifier l'attelage.





Miroirs

Réglage multidirectionnel du rétroviseur extérieur et Fonctionnement de l'interrupteur à bascule de chauffage

Cet article fournit des instructions de fonctionnement et de réglage de base pour un rétroviseur extérieur.

Aperçu

Votre autocar peut être équipé de rétroviseurs extérieurs convexes en deux parties télécommandés. La partie supérieure du miroir est plate, offrant des vues réfléchies conventionnelles sur les côtés du VR, tandis que la partie inférieure est convexe pour fournir une vue élargie, aidant à éliminer les angles morts.

Ces rétroviseurs peuvent également contenir des éléments chauffants pour désembuer, dégivrer ou dégivrer le verre du rétroviseur pendant le fonctionnement par temps froid.

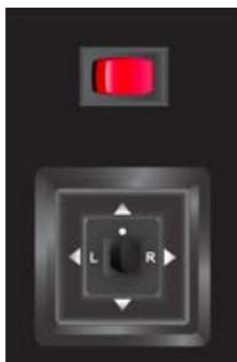

CONTRÔLE DE RÉGLAGE

Le commutateur de commande de rétroviseur actionne la partie électrique du rétroviseur et ajuste le rétroviseur vers le haut, le bas, l'arrière et l'avant. Pour sélectionner le rétroviseur à régler, tournez le sélecteur vers la position gauche ou droite. Déplacez le sélecteur vers la position centrale pour obtenir la meilleure vue et rendre les flèches directionnelles inactives. La commande de réglage déplace la moitié supérieure des deux rétroviseurs. La moitié inférieure du miroir est convexe et est ajustée manuellement.

CHALEUR

L'interrupteur rouge situé près de la commande de réglage du rétroviseur actionne le chauffage du rétroviseur (selon l'équipement). Le contacteur d'allumage doit être sur marche pour que l'interrupteur de chauffage du rétroviseur fonctionne.

1. Pour activer le chauffage du rétroviseur, tournez l'interrupteur sur la position "ON". Le voyant s'allume sur l'interrupteur lorsque le chauffage du rétroviseur fonctionne.
2. Pour désactiver le chauffage du rétroviseur, tournez le commutateur sur Position "ARRÊT". Le voyant de l'interrupteur s'éteint lorsque le chauffage du rétroviseur ne fonctionne plus.

⚠ IMPORTANT

Les objets vus dans les miroirs convexes sont plus proches qu'ils ne le paraissent.



Accessoires optionnels

Présentation de l'assemblage du mât de drapeau

Cela fournit des informations sur l'option de mât de drapeau disponible sur certains modèles d'autocars (Option # R045).

Composants d'assemblage

L'ensemble de mât de drapeau (pièce Newmar # 143894 ou 138708) doit gérer n'importe quel mât de drapeau standard de 1 pouce pouvant être monté sur le côté d'une maison. Si l'autocar est équipé du support de mât de drapeau en option (option Newmar # R045, pièce Newmar # 138682 et 138683), il est généralement situé à l'avant de l'autocar juste devant la porte d'entrée. L'ensemble drapeau peut être expédié de l'usine dans un tiroir de cuisine.

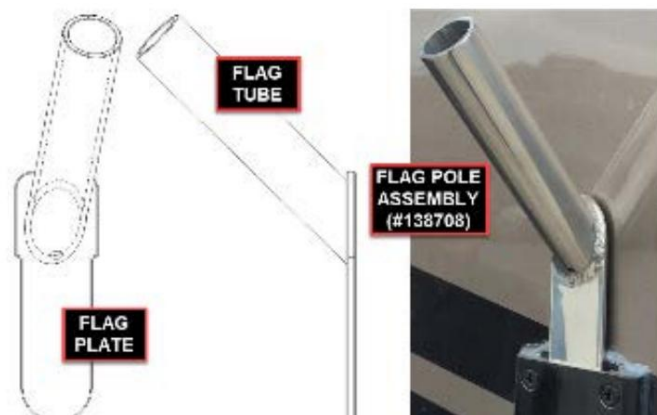



Installation et retrait de l'assemblage

La fente du support permet d'installer facilement l'ensemble de drapeau incliné tout en affichant un drapeau et de le retirer facilement pour le voyage. Pour afficher un drapeau, faites simplement glisser l'ensemble vers le bas dans le support de montage, puis installez le mât (non fourni par Newmar). Pour retirer le drapeau et l'assemblage, inversez l'ordre d'installation. Pour les propriétaires d'autocars qui souhaitent faire installer un mât de drapeau sur leur autocar, contactez le service des pièces Newmar pour commander les composants d'assemblage appropriés. Newmar recommande de faire installer le support par un centre de service agréé.



Sécurité des mâts de drapeau

⚠️ AVERTIR

L'ensemble mât n'est pas destiné à être utilisé dans des conditions de vent fort.

⚠️ AVERTISSEMENT

Lors de l'installation d'un mât de drapeau, assurez-vous d'avoir un dégagement suffisant par rapport aux lignes électriques aériennes ou à d'autres obstacles.

⚠️ DANGER

Ne laissez pas le mât de drapeau dans le support de montage lorsque le véhicule est en mouvement.



Peinture, toiture et revêtement

Présentation et entretien du toit et des parois latérales

Cet article fournit un aperçu de base et l'entretien du toit et des parois latérales.

Flancs

Les parois latérales Newmar RV sont conçues avec une structure pour les rendre plus rigides et fiables. En construisant des cadres en aluminium avec des montants de 16 pouces au centre, vos parois latérales et votre toit formeront une structure solide, légère et intégrée afin que vous puissiez profiter d'une isolation supérieure. Les parois latérales et les embouts de votre autocar sont construits en fibre de verre lisse, qui présente une finition peinte « Clear-Coat / Color Coat » de style automobile.

ENTRETIEN DES PAROIS

Cet article fournit un aperçu de base et l'entretien du toit et des parois latérales. Nettoyez tout matériau en fibre de verre non peint avec un nettoyant doux et de l'eau tiède. Utiliser

uniquement des chiffons doux. L'utilisation de brosses à poils durs peut rayer la surface en fibre de verre.

⚠️ IMPORTANT

Newmar n'est pas responsable de l'altération/oxydation des surfaces enduites de gel.

ENTRETIEN DE LA PEINTURE EXTÉRIEURE

Pour les instructions de nettoyage et de cirage et les produits recommandés, reportez-vous à la section Entretien et maintenance divers de Newgle. Les codes de peinture sont généralement affichés à l'arrière de l'une des portes supérieures des armoires de cuisine.

Toit

Cette unité est fabriquée avec un matériau de platelage de 7 mm recouvert d'une membrane en fibre de verre ou en caoutchouc. Un entretien approprié et un entretien de routine de votre toit sont nécessaires pour une performance sans problème. Une inspection fréquente (au moins une fois par an) des drains de toit, des coutures et des joints doit être effectuée par un centre de service agréé Newmar.

NOTE DE NEWMAR

Pour plus d'informations sur le nettoyage de vos drains de toit et gouttières, reportez-vous à l'article Drains de toit dans Newgle.

ENTRETIEN DU TOIT

Un nettoyage et un entretien réguliers sont essentiels pour assurer une longue durée de vie sans problème. Avant le nettoyage, il est important que vous inspectiez les produits d'étanchéité et les joints utilisés pour sceller les composants à la structure du toit pour vous assurer qu'il n'y a pas de fuite pendant le processus de nettoyage. Toutes les fissures ou les vides dans les produits d'étanchéité et les joints DOIVENT être réparés avant de pulvériser le toit avec de l'eau. Une extrême prudence doit être utilisée lors de l'inspection ou du nettoyage du toit.

AVERTISSEMENT

Il est recommandé que l'accès, le nettoyage et l'entretien soient effectués par un professionnel qualifié chez votre concessionnaire local. Soyez prudent si vous travaillez sur le dessus de votre véhicule. La surface du toit humide est extrêmement glissante.

Si une inspection et/ou un entretien devient nécessaire, restez sur la zone principale du toit. Ne marchez pas et ne vous tenez pas debout sur les parties surélevées du toit ou sur la zone du rail de gouttière (le cas échéant). Ne dépassez pas 300 livres sur le toit.

AVIS

Ne placez pas d'objets sur le toit pour le transport. Le toit n'a pas été conçu pour supporter le transport de bagages ou d'autres articles.

Entretien des drains de toit et des gouttières à pousoir diesel

Cet article fournit des recommandations et des instructions de nettoyage pour les drains de toit et les gouttières sur les autocars diesel. Toutes les années et/ou tous les modèles de pousoirs diesel ne sont pas équipés de drains de toit.

Remarque : Cela a commencé comme une fonctionnalité haut de gamme vers 2007 et a été mis en œuvre dans d'autres modèles d'autocars au fil des ans (pousseurs diesel King Aire, Essex, London Aire, Mountain Aire, New Aire, Dutch Star et Ventana). La fonctionnalité a été ajoutée au fur et à mesure que les autocars ont commencé à inclure des auvents Girard montés sur le toit avec des rails de gouttière intégrés au bord du toit et des cadres pour correspondre aux auvents sur les capuchons avant et arrière.

Pour les autocars diesel à propulsion équipés de drains de toit, il est important de s'assurer que les crépines du puisard du drain de toit sont nettoyées et exemptes de débris.

Il y en a quatre (4) et elles sont situées aux extrémités avant et arrière des gouttières, sur les côtés gauche et droit. Ils peuvent être couverts par les auvents montés sur le toit.

Les drains peuvent être soufflés à l'aide d'air comprimé (environ 60 PSI) à partir des tuyaux de drainage situés sous les capuchons avant et arrière. Il y a généralement deux tuyaux de vidange du côté passager du capuchon arrière et un de chaque côté de l'avant

casquette. Les débris sortiront par le bas de l'entraîneur si vous le soufflez par le haut, ou les débris viendront par le haut de l'entraîneur si vous le soufflez par le bas.



Aperçu de la peinture extérieure

Nous sommes passionnés par la peinture. Et nous pensons que le camping-car que nous créons pour vous doit être aussi beau que confortable. Nos autocars sont plus magnifiques que jamais, avec un extérieur élégant et époustoufflant mis en valeur par de tout nouveaux graphismes et l'exquise finition Full Paint Masterpiece™. Notre objectif est de créer une finition parfaite chaque fois que nous peignons un Newmar. C'est comme ça qu'on fait:

- Entre 12 et 16 gallons de peinture sont utilisés sur chaque modèle.
- Plusieurs types d'apprêts sont appliqués, suivis d'une couche de base, d'une couleur pour les graphiques et d'une couche finale transparente.
- Nous n'utilisons que des matériaux de la plus haute qualité et intégrité.
- Nos techniciens sont parmi les plus compétents et les plus expérimentés.
- Les équipements et techniques que nous avons créés sont parmi les plus avancés.

Nous veillons toujours à ce que chaque couche de peinture soit à plat et lisse pour produire une brillance étonnante. C'est ainsi que nous pouvons promettre que votre VR Newmar vous offrira un extérieur de la plus haute qualité et durabilité.

Pour les instructions de nettoyage et de cirage et les produits recommandés, reportez-vous à la section Entretien et maintenance divers de Newgle. Les codes de peinture sont généralement affichés à l'arrière de l'une des portes supérieures des armoires de cuisine.

Pour plus de détails sur les codes de peinture, reportez-vous à la section "Coach - Pages de codes de peinture" dans NewPar, le catalogue de pièces en ligne de Newmar (Référence des pièces et de la garantie > Coach - Pages de codes de peinture > Année de l'autocar > Modèle de l'autocar > Plus d'infos).

Utilisation et entretien de la protection de la peinture Diamond Shield

Des lignes directrices

Cet article fournit des directives d'entretien et de maintenance de base pour la protection de peinture Diamond Shield. Suivez les directives d'utilisation et d'entretien décrites par Diamond Shield.

⚠ IMPORTANT

Une fois appliqué, s'abstenir de laver pendant 48 heures, le lavage après ce délai ne pose aucun problème. N'utilisez PAS de nettoyants ou de détergents agressifs ou abrasifs.

Étape 1 : Essuyez régulièrement

Essuyer les insectes et la saleté de la route de votre véhicule, avec un chiffon doux et humide, dès que vous en avez l'occasion, est essentiel pour garder votre film en bon état. Cela réduira également le risque de taches et de décoloration causées par les acides d'insectes, les taches de ruissellement et la crasse de la route laissées pendant une période prolongée. Une fois terminé, appliquez 303 Aerospace Protectant!

Étape 2 : laver mensuellement

Un lavage mensuel donnera à votre film le nettoyage en profondeur qu'il mérite et garantira que le film reste limpide. Nous vous recommandons d'utiliser Advanced RV & Auto Wash et un gant doux en coton ou en laine d'agneau à appliquer. N'utilisez pas de brosses, chiffons, chiffons ou composés abrasifs. Lorsque vous avez terminé, appliquez 303 Aerospace Protectant !

⚠ IMPORTANT

N'utilisez pas de produits Rain-Ex ni d'anti-insectes et de goudron.

Étape 3 : Cire Trimestrielle

Le cirage de votre film sur une base trimestrielle, ou plus, ajoutera cette couche supplémentaire de protection à votre film. Le garder ciré empêchera les dommages causés par les acides d'insectes et la saleté de la route, et permettra au film d'être nettoyé sans effort. Nous vous recommandons d'utiliser Advanced RV & Auto Wax, une cire crème polymère synthétique spécialement conçue pour Diamond Shield.

Précautions d'entretien générales

Plusieurs techniques de nettoyage et produits de nettoyage ne doivent JAMAIS être utilisés sur les zones protégées par Diamond Shield sur votre véhicule.

- Ne pas laver sous pression.
- N'utilisez pas les produits Rain-X.
- N'utilisez pas de brosses, chiffons, chiffons ou composés abrasifs.

Cette liste de soins généraux n'est pas exhaustive. Veuillez appeler Diamond Shield au 1-888-806-5862 avant d'utiliser des produits non spécifiquement répertoriés sur le site Web de Diamond Shield. L'utilisation de sprays, de chiffons ou de cires non approuvés peut endommager le film, ce qui peut ne pas être couvert par la garantie.



Fenêtres et pare-brise

Fonctionnement manuel de l'évent et de l'écran de fenêtre Fresco

Cet article fournit des instructions pour ouvrir et fermer les événements et moustiquaires Fresco.

Pour ouvrir la fenêtre :

1. Tirez sur la poignée rouge (sortie de secours uniquement) ou noire (sortie non de secours) pour déverrouiller la vitre.
2. Ouvrez la fenêtre en la faisant glisser.

Pour quitter:

1. Une fois la fenêtre ouverte, écarter l'écran de l'évent de la fenêtre.

Pour fermer la fenêtre :

1. Faites glisser la fenêtre en position fermée.
2. Appuyez fermement sur le loquet rouge ou noir pour mettre la fenêtre en position fermée et affleurante.



Fresco Flush Slide Fenêtre de cockpit électrique côté conducteur

Opération

Cet article fournit les instructions d'utilisation d'une fenêtre de cockpit électrique côté conducteur à glissière affleurante Fresco.

Le commutateur directionnel sur la console côté conducteur actionne la vitre électrique Fresco.

1. Contact mis, appuyez longuement sur la touche interrupteur vers le haut ou vers le bas pour déplacer la vitre dans la direction souhaitée.
2. Continuez à maintenir le commutateur jusqu'à ce que la position de fenêtre souhaitée est obtenue. Relâchez ensuite le commutateur.
3. Une pression sur le commutateur ouvre le fenêtre en tirant la fenêtre vers l'intérieur et en la faisant glisser vers l'avant.
4. Une pression vers le haut sur le commutateur ferme la vitre en faire glisser la fenêtre vers l'arrière et pousser la fenêtre vers l'extérieur.



Comment prévenir la condensation sur les fenêtres

Cet article donne un aperçu préventif de la condensation à l'intérieur des vitres et à l'intérieur de l'autocar.

L'accumulation de condensation sur les surfaces de votre appareil se produit lorsque l'air chaud et humide entre en contact avec une surface froide. Il est plus évident à l'intérieur des fenêtres.

⚠ IMPORTANT

Étant donné que la condensation de surface à l'intérieur de l'autocar ne peut pas être contrôlée par le fabricant, les dommages causés par la condensation ne sont pas couverts par votre garantie limitée Newmar.

Des dommages peuvent survenir à votre appareil en cas de condensation excessive. Ce problème peut être contrôlé par :

1. Ouvrir légèrement une fenêtre ou un évent de toit pour permettre à l'humidité de s'échapper de l'appareil.
2. Un petit déshumidificateur est également très efficace pour éliminer l'humidité de l'air.

Les niveaux de condensation sont les plus élevés pendant les périodes où une personne cuisine ou prend une douche dans l'appareil, mais ce ne sont pas les seuls moments où de la condensation est présente.

La condensation peut migrer à travers les panneaux de plafond et saturer l'isolant en fibre de verre dans la cavité de votre plafond.

Cette condition amène souvent les occupants à croire que le véhicule récréatif a une fuite de toit. Les murs et les panneaux de plafond peuvent également devenir humides lorsque l'humidité s'accumule sur ces surfaces.

⚠ IMPORTANT

Newmar Corporation ne recommande pas l'utilisation de réchauffeurs catalytiques.

Entretien et remplacement du pare-brise

Le soin et l'entretien appropriés de votre pare-brise sont essentiels pour maintenir une bonne visibilité et un fonctionnement sûr de l'autocar.

Entretien et maintenance

Garder votre pare-brise propre vous offrira une visibilité optimale pour voir la route devant vous. Si vous rencontrez des éclats de roche ou des fissures, faites-les réparer immédiatement par un professionnel du verre automobile pour éviter un remplacement coûteux du pare-brise. Si la fissure se propage, un remplacement peut être nécessaire.

⚠ AVERTIR

N'actionnez pas les essuie-glaces avec des balais endommagés, car ils pourraient endommager la vitre.

Les dommages causés au verre par des pierres, des essuie-glaces endommagés ou d'autres objets étrangers ne sont pas des réparations couvertes par la garantie.

Vérifiez le niveau de liquide de lave-glace avant chaque voyage et remplissez le réservoir de liquide au besoin.

Remplacement de pare-brise

Lors du remplacement d'un pare-brise, Newmar recommande fortement d'acheter le nouveau pare-brise par l'intermédiaire du département des pièces Newmar pour assurer un bon ajustement du pare-brise. Les clients et les concessionnaires ont rencontré de nombreux problèmes de taille et d'installation lorsqu'ils ont tenté d'utiliser des pare-brise de rechange. Si votre pare-brise doit être remplacé, assurez-vous que votre revendeur ou votre entreprise de remplacement de vitres achète le pare-brise de remplacement directement auprès de Newmar.

Aperçu des puits de lumière

Cet article fournit des informations de base sur le lanterneau installé dans le car.

Pour améliorer l'éclairage et la hauteur libre, un puits de lumière peut également être installé dans la salle de bain au-dessus de la douche. L'ouverture fournit une lumière supplémentaire pendant les heures de clarté et la lucarne est teintée pour assurer l'intimité et réduire l'éblouissement.

Le puits de lumière doit être inspecté avec le toit et les composants, et le scellant doit être entretenu. Certains scellants ne sont pas compatibles avec le matériau du puits de lumière.

Newmar recommande d'utiliser le scellant butyle Surebond SB-140 autour du puits de lumière. Un nettoyage périodique à l'aide d'un détergent doux ou d'un nettoyant spécialement conçu pour les plastiques (tel que Novus n° 1) est nécessaire ; la fréquence de nettoyage peut dépendre des conditions environnementales pendant la conduite, le stationnement ou le stockage de l'autocar.

AVERTISSEMENT

Il est recommandé que l'accès, le nettoyage et l'entretien soient effectués par un professionnel qualifié chez votre concessionnaire local. Soyez prudent si vous travaillez sur le dessus de votre véhicule. La surface du toit humide est extrêmement glissante.



Systèmes d'essuie-glace

Entretien et maintenance du système d'essuie-glace

Cet article fournit des informations sur l'entretien et la maintenance de base du système d'essuie-glace de l'autocar, ainsi que des informations sur le remplacement des balais d'essuie-glace.

Entretien des balais d'essuie-glace

Le soin et l'entretien appropriés de vos balais d'essuie-glace sont essentiels pour maintenir une bonne visibilité et un fonctionnement sûr de l'autocar. Nettoyez l'élément en caoutchouc chaque fois que vous remplissez votre réservoir d'essence et enlevez la saleté et la saleté de la route du pare-brise. Lors du lavage de votre autocar, utilisez une petite quantité de nettoyant pour vitres non abrasif sur une éponge humide pour nettoyer à la fois le pare-brise et les éléments d'essuyage en caoutchouc. Dans les climats plus froids, utilisez un grattoir à glace pour enlever la neige et la glace. L'utilisation de vos essuie-glaces pour dégivrer votre pare-brise peut endommager les balais, ainsi que le bras et le moteur d'essuie-glace.

Des traînées, des claquements et des lames usées peuvent être causés par du caoutchouc sec qui a durci et s'est fissuré. Les traînées peuvent également être causées par de l'huile, de la sève d'arbre, du goudron de route ou d'autres substances étrangères sur le caoutchouc de la lame ou le pare-brise.

Les bruits de claquement lorsque la lame passe sur le pare-brise sont causés par la «déformation» ou la «courbure» du caoutchouc que certains balais d'essuie-glace développent avec le temps.

Le caoutchouc usé, endommagé ou fendu autour du bord d'essuyage est généralement causé par l'âge et l'utilisation, mais peut être

en raison des effets des rayons ultraviolets du soleil sur le caoutchouc. Les dommages peuvent également être causés par des grattoirs à glace, des lave-autos automatiques ou du vandalisme. Les dommages causés au verre par des pierres, des essuie-glaces endommagés ou d'autres objets étrangers ne sont pas des réparations couvertes par la garantie.

Remplacement des balais d'essuie-glace

Pour en savoir plus sur les balais d'essuie-glace de remplacement ou d'autres composants, reportez-vous au catalogue de pièces NewPar (anciennement ComNet) ou contactez le service des pièces au 1-800-731-8300 (sélectionnez l'option de menu appropriée). Cela aidera à assurer le bon ajustement de l'essuie-glace.

AVERTISSEMENT

Remplacez vos balais d'essuie-glace lorsqu'ils sont usés ou endommagés. Des balais d'essuie-glace usés ou endommagés peuvent endommager le pare-brise et nuire à la capacité du conducteur, ce qui peut entraîner un accident entraînant des blessures ou la mort.

Cette page est intentionnellement vide.



CVC

Ce chapitre fournit des instructions de fonctionnement pour les composants liés à la climatisation du tableau de bord et du toit, aux ventilateurs et à la ventilation, aux systèmes de chauffage et à la climatisation.

△ IMPORTANT

Aucune des instructions de démarrage rapide suivantes fournies par Newmar ne doit remplacer la documentation complète du fabricant. Consultez Newgle pour plus d'informations sur les composants de chauffage, de ventilation et de climatisation proposés pour l'année modèle de votre autocar.



Climatisation et chauffage, tableau de bord

Climatisation à zone unique Bergstrom et

Fonctionnement de la chaleur

Cet article fournit des instructions de fonctionnement de base pour un système de climatisation et de chauffage Bergstrom Single Zone Dash.

Fonctionnement du panneau de commande

VITESSE DU VENTILATEUR

L'un des meilleurs moyens de contrôler la température consiste à modifier la vitesse du ventilateur. L'interrupteur du ventilateur contrôle le système marche/arrêt et fournit plusieurs vitesses différentes dans n'importe quel mode.

CONTRÔLE DE LA TEMPÉRATURE

Le cadran de contrôle de la température ne contrôle que la teneur en chaleur de l'air soufflé. Le cadran de contrôle de la température contrôlera également la température globale de l'air de refoulement si le système AC fonctionne. Tournez le bouton vers la droite (zone rouge) pour un air plus chaud et vers la gauche (zone bleue) pour un air plus frais. L'utilisation de la commande de température modérera également la température de refoulement lorsque le système de refroidissement est engagé.

EMBAYAGE A/C

S'allume lorsque l'embrayage du compresseur est engagé. Cela signifie que le compresseur est en marche et décharge du réfrigérant.

RECIRCULATION

Votre système de chauffage et de climatisation conducteur/passager est conçu pour fonctionner en mode air frais par défaut.

La fonction de recirculation de l'air est principalement utilisée pour accélérer le refroidissement de l'espace passagers pendant l'été et le réchauffement pendant l'hiver en fermant la source d'air frais et en recirculant l'air de l'habitacle. Appuyer sur cet interrupteur placera votre système en mode air recirculé.

REMARQUE : L'utilisation prolongée de cette fonction peut entraîner la formation d'air vicié et d'humidité sur les fenêtres.

DISTRIBUTION D'AIR

Pour obtenir le maximum de confort dans votre véhicule, l'air doit être dirigé là où il est nécessaire. Le commutateur de mode (à droite du centre) donne à l'utilisateur la possibilité de sélectionner où l'air circulera.

- Mode Panneau – L'air est aspiré dans le système et évacué par les volets du tableau de bord uniquement.
- À deux niveaux – L'air est aspiré dans le système et évacué par les volets d'aération du tableau de bord et les sorties au sol.
- Plancher – L'air est aspiré dans le système et évacué par les sorties au sol.
- Mélange – L'air est aspiré dans le système et évacué par les sorties au sol et les sorties de dégivrage.
- Dégivrage – L'air est aspiré dans le système et évacué par les sorties de dégivrage et de désembuage.

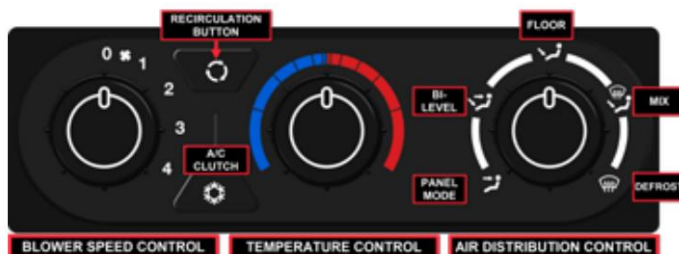

Caractéristiques de fonctionnement

Le système de climatisation est conçu pour fonctionner dans tous les modes de distribution d'air. Cela permet une élimination importante de l'humidité, de la poussière et du pollen pour un confort accru des passagers.

Le système de climatisation du véhicule Bergstrom ne fonctionnera pas si la température extérieure est inférieure à environ 40 degrés F. Pour une circulation d'air frais à basse température, il est suggéré à l'opérateur d'utiliser le mode air frais.

CARACTÉRISTIQUES DE FONCTIONNEMENT IMPORTANTES ET CONSEILS

EMBUAGE DES FENÊTRES

Remperpsidrouzspisvixieuxhominide, Vitesseipesventsetrômbâier. Par l'ontâictuP,d'intélieimePlabédendatadesdesaitrestde laszrites de la systè conploataltu, mlturhez l'inalisationatiglégléd r'habissicair d'aisystème desAIRVIRASRECEBacirégtrâtentpérâECCla réglez l'AIRREVAentilateur peutlataintpoinlencainfortir pe sibofortir pe sibopéatlar ec h a arandandole de sur l'âCOROSnde de mode sur DEFROST.

NOTE DE NEWMAR
Il est recommandé de ne pas utiliser de produits de nettoyage sur le pare-brise.
Utilisez le mode dégivrage des vitres pour le dégivrage des vitres.

FONCTIONNEMENT HIVERNAL

- N'oubliez pas de régler les paramètres de prise d'air du système.
• Évitez l'air en cas échéant.
• Évitez l'air soufflé.
• Pour le dégivrage du pare-brise, utilisez le mode dégivrage.
• Assurez-vous que l'entrée d'air est exempte de glace et de neige fondante.

FONCTIONNEMENT ÉTÉ

Les vitres arrière et latérales de votre véhicule peuvent se briser en cas de choc ou de contact avec un objet dur. Évitez de laisser des objets chauds ou de laisser le moteur tourner pendant longtemps. Évitez de laisser le moteur tourner pendant longtemps. Évitez de laisser le moteur tourner pendant longtemps.



Climatisation et chauffage, Toit

Aperçu de la climatisation et du chauffage du toit

Cet article donne un bref aperçu de la climatisation et du chauffage du toit. Cet article donne un bref aperçu de la climatisation et du chauffage du toit.

La climatisation et le chauffage du toit peuvent être utilisés pour maintenir une température confortable à l'intérieur du véhicule. La climatisation et le chauffage du toit peuvent être utilisés pour maintenir une température confortable à l'intérieur du véhicule.

La climatisation et le chauffage du toit peuvent être utilisés pour maintenir une température confortable à l'intérieur du véhicule. La climatisation et le chauffage du toit peuvent être utilisés pour maintenir une température confortable à l'intérieur du véhicule.

La climatisation et le chauffage du toit peuvent être utilisés pour maintenir une température confortable à l'intérieur du véhicule. La climatisation et le chauffage du toit peuvent être utilisés pour maintenir une température confortable à l'intérieur du véhicule.

- Utilisez la commande d'air recyclé pour un refroidissement rapide.
• Fermez toutes les fenêtres et les événements à l'air extérieur chaud et humide.
• Fermez toutes les fenêtres et les événements à l'air extérieur chaud et humide.

SOIN ET SERVICE

- Maintenez le code de service de votre système d'air.
• Vérifiez périodiquement les niveaux de liquide de refroidissement appropriés.

AVERTISSEMENT
Ne touchez pas le réfrigérant.
Personnels uniquement.

Respectez les précautions de sécurité lors de l'utilisation du système de climatisation et de chauffage du toit.

Source(s) : Manuel du propriétaire du réchauffeur A/C à zone unique Bergstrom Instructions
Modifié(s) : Ce document est associé à plusieurs autres documents. Consultez le manuel du propriétaire pour plus d'informations.



Entretien du filtre

Sur certains modèles d'autocars, des grilles avec filtres peuvent être situées derrière des caches décoratifs au plafond.

1. Retirez la grille de devant du conduit d'air de la grille de devant de la grille de plafond du climatiseur.

2. Retirez le filtre.

3. Lavez, séchez et réinstallez le filtre. Si le filtre est endommagé, remplacez-le par un nouveau filtre. Ne réinstallez pas un filtre si le filtre n'est pas complètement sec. Les filtres peuvent être remplacés par des filtres pour climatiseurs sans filtres.

4. Réinstallez le filtre et remplacez le cache et le panneau en place 4. Réinstallez l'évent.

5. Répétez le processus pour chaque événement de retour d'air.

Vous pouvez également acheter des filtres à charbon actif pour les climatiseurs de votre autocar. Consultez le manuel de l'utilisateur pour les informations relatives à l'achat de filtres à charbon actif. Consultez le manuel de l'utilisateur pour les informations relatives à l'achat de filtres à charbon actif.



Ventilateurs et Ventilation

Consignes de sécurité pour l'urée-formaldéhyde

Le formaldéhyde est un produit chimique qui se trouve dans de nombreux produits de consommation courante. Le formaldéhyde est un produit chimique qui se trouve dans de nombreux produits de consommation courante. Le formaldéhyde est un produit chimique qui se trouve dans de nombreux produits de consommation courante.

Le formaldéhyde est un produit chimique qui se trouve dans de nombreux produits de consommation courante. Le formaldéhyde est un produit chimique qui se trouve dans de nombreux produits de consommation courante. Le formaldéhyde est un produit chimique qui se trouve dans de nombreux produits de consommation courante.

Le formaldéhyde est un produit chimique qui se trouve dans de nombreux produits de consommation courante. Le formaldéhyde est un produit chimique qui se trouve dans de nombreux produits de consommation courante. Le formaldéhyde est un produit chimique qui se trouve dans de nombreux produits de consommation courante.

NOTICE

This vehicle is designed as a Recreational Vehicle. When used for an extended period of time, while furnace heating is required, sweating and condensation conditions may occur. The following precautions should be taken to minimize these conditions:

- (1) Use range hood when cooking.
- (2) Use the bathroom power vent when bathing or showering.
- (3) Open windows slightly for ventilation whenever possible.
- (4) Use dehumidifier to keep humidity as low as possible.

NO 113

IMPORTANT NOTICE

Read this important notice carefully before using this product. This notice contains important information regarding the use of this product. This notice contains important information regarding the use of this product. This notice contains important information regarding the use of this product.

NO 113

NOTICE

This vehicle is TSCA TITLE VI COMPLIANT and contains composite wood products that comply with the applicable California Code of Regulations Section 93120.2(a) Phase 2 (P2) formaldehyde emission standards specified on the above date of manufacture.

NO 113

NOTICE

This vehicle is TSCA TITLE VI COMPLIANT (conforme au titre VI de la TSCA) and contains composite wood products that comply with the applicable California Code of Regulations Section 93120.2(a) Phase 2 (P2) formaldehyde emission standards specified on the above date of manufacture.

NO 113

Présentation du ventilateur aérien Dash (autocars diesel)

Le ventilateur aérien Dash est un ventilateur à vitesse variable qui est utilisé pour refroidir le moteur d'un autocar diesel.

Le ventilateur aérien Dash est un ventilateur à vitesse variable qui est utilisé pour refroidir le moteur d'un autocar diesel. Le ventilateur aérien Dash est un ventilateur à vitesse variable qui est utilisé pour refroidir le moteur d'un autocar diesel.



Fonctionnement du ventilateur Fan-Tastic via l'écran LCD KIB

Écran tactile

Cet article fournit de brèves instructions d'utilisation pour un écran tactile LCD KIB.

Aperçu

Touchez l'écran inactif (vide) pour activer et afficher l'écran d'éclairage. Une fois que le panneau devient inactif et expire, il revient par défaut à l'écran vide. Appuyez sur l'icône d'accueil pour afficher la page du menu d'accueil, qui peut inclure des boutons pour l'éclairage, les stores, les ventilateurs, les systèmes ou les commandes de luminosité de l'affichage, ainsi qu'une icône dans le coin supérieur droit pour plus d'informations (i). Une fois qu'un bouton est touché, il devient rouge, indiquant que le circuit est actif. Les boutons sont gris lorsque le circuit est inactif.

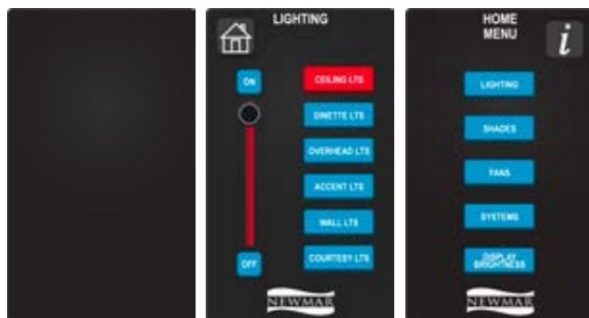

Ventilateurs

Appuyez sur le bouton VENTILATEURS. Sélectionnez ensuite quel ventilateur vous souhaitez faire fonctionner. Une fois qu'un bouton est touché, il devient rouge, indiquant l'emplacement du ventilateur sélectionné. Les boutons sont gris lorsque le circuit est inactif. Les boutons disponibles varient selon le modèle d'autocar et le plan d'étage, ainsi que les options installées, peuvent inclure, mais sans s'y limiter :

- CUISINE
- MAÎTRE DE BAIN
- SALLE DE TABOURETS

L'écran de fonctionnement du ventilateur fournit des boutons pour On/Off, Rain Sensor Override, ainsi que la vitesse du ventilateur (High, Medium ou Low). Un bouton rouge indique que le ventilateur est actuellement en marche, quelle vitesse de ventilateur est sélectionnée, ou la technologie de détection automatique de pluie est désactivée.



Chauffage hydronique

Aperçu du chauffage hydronique Oasis

Cet article fournit des instructions de fonctionnement de base pour le système de chauffage hydronique Oasis.

Pour votre confort, votre autocar peut être équipé du système de chauffage Oasis. Ce système utilise une chaudière et une pompe pour chauffer et faire recirculer le fluide chaud à travers une série de convecteurs placés stratégiquement dans votre autocar. Des ventilateurs situés sur les convecteurs assurent la circulation de l'air réchauffé pour un chauffage homogène et efficace.

Comment fonctionne le chauffage hydronique

Le chauffage central hydronique est l'utilisation d'un générateur de chaleur. Le chauffage central hydronique est l'utilisation d'un générateur de chaleur communément appelé chaudière (ou fournaise) pour élever la température d'un milieu de chauffage, généralement de l'eau ou un mélange d'eau et de glycol. Le fluide chauffé circule ensuite de la chaudière à travers des tuyaux vers des émetteurs de chaleur tels que des radiateurs passifs, des convecteurs et des serpentins de chauffage par le sol, à travers l'intérieur du camping-car et l'échangeur de chaleur à eau chaude sanitaire. Le fluide perd sa chaleur par cette circulation et le fluide plus froid retourne ensuite à la chaudière pour se réchauffer.

Le système Oasis utilise deux sources de chaleur différentes.

La principale source de chaleur du système Oasis, et la plus efficace, est le brûleur diesel, qui utilise le carburant diesel du réservoir de carburant pour brûler et créer de la chaleur. La puissance du brûleur diesel est de 50 000 BTU. Certains plans de douche doubles peuvent être équipés du modèle 85 000 BTU.

La deuxième source de chaleur est un élément chauffant électrique. Il est important de noter la différence entre les deux systèmes. Les éléments chauffants électriques ont deux éléments chauffants de 5 000 BTU et ne doivent être utilisés que pour aider à maintenir la température une fois que le brûleur diesel a amené le système à des niveaux de chaleur de fonctionnement appropriés.

À partir d'un démarrage à froid, les éléments chauffants électriques de 5 000 watts ne feront pas fonctionner le système seuls.

AVERTISSEMENT

N'essayez jamais de modifier cette fournaise. Un incendie, une explosion, une asphyxie ou un empoisonnement au monoxyde de carbone peuvent survenir. Si la fournaise fonctionne mal, consultez un technicien de service qualifié.

Opération

Appuyez sur le bouton ON/OFF Elec 1 (AC 1 Element) et/ou Elec 2 (AC 2 Element) du panneau de commande approprié (panneau de commande Oasis, panneau tactile KIB ou écran tactile SilverLeaf) pour les activer ou les désactiver. Appuyer sur le bouton Burner ON/OFF allumera ou éteindra le brûleur diesel. Pour une capacité maximale de chauffage et d'eau chaude, Newmar recommande d'allumer à la fois les éléments électriques et le brûleur diesel.

⚠AVIS

Pour plus d'informations sur le fonctionnement du chauffage hydronique Oasis, veuillez consulter les pages de produits et/ou les articles de connaissances appropriés dans Newgle. Les systèmes peuvent inclure (mais sans s'y limiter) le panneau de commande Oasis, les thermostats Dometic, les panneaux tactiles KIB et/ou les écrans tactiles SilverLeaf.

Remarque : sur les autocars sans SilverLeaf, les commandes Oasis ne sont disponibles que via l'écran tactile KIB sur les autocars 2024 et plus récents. Les années modèles précédentes peuvent être équipées d'un interrupteur Oasis dans une armoire suspendue.



Zones oasiennes

Pour le chauffage, votre autocar est divisé en trois « zones » sur votre thermostat ou votre écran climatique, si votre autocar est équipé du système SilverLeaf ou KIB. Le mode "Fournaise" apparaîtra dans les quatre zones, mais seulement trois sont actives.

ZONE 1 - TABLEAU DE BORD, SALON ET CONVECTEURS DE CUISINE

Ces convecteurs sont situés sous le tableau de bord et armoires de cuisine et contrôler la chaleur dans le cockpit, le salon et la cuisine. Le convecteur monté sur le tableau de bord est le seul de votre autocar à disposer d'un ventilateur à deux vitesses. L'interrupteur contrôlant la vitesse du ventilateur est situé dans l'armoire supérieure avant adjacente à l'interrupteur de la chaudière diesel.

ZONE 2 - CLIMATISATION MOYENNE ET THERMOPOMPE

ZONE 3 - CONVECTEURS DE SALLE DE BAIN

Ces convecteurs sont situés dans les armoires de la salle de bain et la salle des selles. L'interrupteur du ventilateur pour le tabouret (marqué « HEAT ») doit être en position « ON » pour fournir de la chaleur dans la salle des selles. Afin de recevoir de la chaleur dans Stool Room, une zone « arrière » (zones salle de bain ou chambre) doit être choisie sur votre thermostat ou votre écran climatique, si votre autocar est équipé du système SilverLeaf.

ZONE 4 - CONVECTEURS DE LA CHAMBRE

Ces convecteurs sont situés dans les armoires et les murs de la chambre arrière. Pour activer l'Oasis

système de chauffage, sélectionnez votre source de chaleur, diesel ou électrique, à l'aide des interrupteurs situés dans l'armoire supérieure avant ou via le système SilverLeaf. Une fois que vous avez sélectionné une source de chaleur (diesel ou électrique) et que la chaudière est opérationnelle, réglez le thermostat pour les zones souhaitées.

⚠IMPORTANT

La source de chaleur « brûleur diesel » Oasis fournit environ 50 000 BTU de chaleur et est conçue pour démarrer et faire fonctionner le système à pleine capacité. L'élément chauffant électrique fournit environ 5 000 BTU de chaleur.

Le système éteindra et rallumera les ventilateurs des convecteurs selon les réglages de température.

CONVECTEUR(S) DE CHALEUR AU SOUS-SOL

Les autocars équipés du chauffage hydronique Oasis auront un échangeur de chaleur, deux ventilateurs et un thermostat désigné. Le chauffage du sous-sol est activé par un thermostat fixe séparé dans la zone du sous-sol lorsque la température du compartiment tombe en dessous d'environ 40 degrés Fahrenheit. Si cela se produit, la solution antigel chaude dans le système Oasis circulera et le ventilateur se mettra en marche pour fournir de la chaleur dans la zone du sous-sol/compartiment d'eau. Le système Oasis doit être allumé et le liquide doit être au-dessus du seuil de basse température pour la production de chaleur.



Échangeur de chaleur du sous-sol Oasis

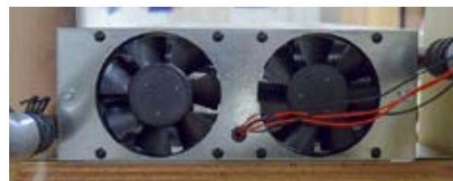

Ventilateur double Oasis sur le chauffage du sous-sol
Echangeur



Thermostat bimétallique Oasis

Réglez les zones du thermostat sur le mode « Fournaise » et réglez la température de chaque zone intérieure comme vous le souhaitez. Le système Oasis séparé doit être activé via le panneau de commande Oasis, l'écran tactile SilverLeaf ou l'écran tactile KIB (autocars 2024 et plus récents), et la température de l'eau dans le système Oasis doit être à la température voulue pour que le chauffage du sous-sol fonctionne.

Note : Le chauffage du sous-sol ne fonctionne que lorsque la fournise (système Oasis) est activée. Il ne fonctionnera PAS si le système Oasis est éteint et que l'autocar est chauffé via les pompes à chaleur du climatiseur de toit.

Eau chaude domestique

Pour plus d'informations sur l'eau chaude domestique via le chauffage hydronique Oasis, reportez-vous à Newgle.

Réinitialisation du système Oasis

⚠ IMPORTANT

En cas de défaillance du système Oasis, le système devra être réinitialisé.

Pour réinitialiser le système Oasis, appuyez sur le bouton de réinitialisation extérieur sur le devant de l'Oasis, ou éteignez l'interrupteur du brûleur, puis rallumez-le à l'intérieur de l'autocar. La réinitialisation effacera les défauts tels que Basse tension, Flamme éteinte ou un défaut de commutateur de niveau de liquide bas, qui s'efface généralement de lui-même lorsque le niveau de liquide devient suffisant. L'Oasis essaiera de démarrer deux fois en cas d'erreur Flame Out. Lorsqu'il ne démarre pas la deuxième fois, il affiche alors un défaut sur le devant de l'Oasis et sur l'écran de diagnostic du système dans le système SilverLeaf (le cas échéant).

⚠ IMPORTANT

La réinitialisation extérieure ou le cycle du bouton ON/OFF à l'intérieur de l'autocar ne réinitialisera pas le système s'il y a un défaut de composant, comme une pompe ou d'autres problèmes internes.

⚠ AVERTIR

Tous les défauts non réinitialisables en activant l'interrupteur ou en appuyant sur le bouton de réinitialisation Oasis doivent être diagnostiqués et réparés par un technicien qualifié.

Source : FAQ Oasis

Fonctionnement du système de chauffage hydronique Oasis (Modèle : Chinook)

Cet article fournit un aperçu opérationnel d'un système de chauffage hydronique Oasis (modèle : Chinook).

Aperçu

Le système de chauffage Oasis® Chinook utilise un brûleur diesel de 50 000 BTU (puissance réelle) (12 Vcc) contrôlé par un contrôleur électronique multifonctionnel comme source principale de liquide de refroidissement chauffant (antigel et eau).

Deux éléments à immersion de 1 500 watts, 120 VCA sont utilisés comme sources de chaleur secondaires pour fournir 10 000 BTU de chaleur supplémentaires.

Le système de chauffage Oasis® Chinook chauffe le liquide de refroidissement pour fournir une source de chaleur pour tous les besoins de chauffage hydronique des locaux. Grâce à l'utilisation de ses pompes de distribution intégrées, le système de chauffage Oasis® Chinook a la capacité de faire circuler le liquide de refroidissement dans toutes les zones de chauffage des locaux. Il peut également fournir une alimentation en eau chaude potable à l'aide de l'échangeur de chaleur intégré. L'Oasis® intègre également des fonctions de chauffage et de préchauffage du moteur (en option).

Mode d'emploi

MISE SOUS TENSION DU SYSTÈME DE CHAUFFAGE OASIS CHINOOK

Le panneau de commande principal du système de chauffage Oasis® Chinook, situé à l'avant de l'appareil de chauffage, contient trois boutons-poussoirs : marche/arrêt, dérivation et réinitialisation. L'interrupteur d'alimentation doit être enfoncé (le voyant d'alimentation s'allume) pour activer l'alimentation électrique CC vers le tableau de commande principal et doit rester allumé chaque fois que de la chaleur est requise.

La carte de contrôle de zone (Figure 8-4) sera alimentée chaque fois que le sectionneur principal est sur ON. Le l'interrupteur de déconnexion principal doit être laissé sur ON chaque fois que la chaleur est requis.

Lorsque le système de chauffage Oasis® Chinook est arrêté pendant une période prolongée ou pendant la saison, il est recommandé d'éteindre l'interrupteur d'alimentation et le sectionneur principal de la batterie.

⚠ AVIS

Ne faites pas fonctionner le système de chauffage Oasis® Chinook tant qu'une solution d'eau/antigel appropriée n'est pas dans le réchauffeur et que tout l'air emprisonné n'a pas été purgé ou retiré.

⚠ DANGER

Utilisez uniquement un liquide de refroidissement à base de propylène glycol non toxique avec des additifs généralement reconnus comme sûrs « GRAS » par la FDA dans le système de chauffage Oasis® Chinook.

ACTIVATION DU BRÛLEUR (SOURCE DE CHALEUR PRIMAIRE)

L'interrupteur du brûleur sur le panneau de commande à distance contrôle la marche/arrêt du brûleur diesel (source de chaleur principale). Lorsque l'interrupteur du brûleur est allumé, la partie diesel de l'Oasis® Chinook s'allumera après dix secondes. Le voyant du brûleur s'allume lorsque le brûleur diesel a été activé. Le brûleur continuera de fonctionner jusqu'à ce que le liquide de refroidissement dans l'Oasis® Chinook atteigne la température de cycle. À ce stade, le brûleur diesel s'éteindra.

Si le liquide de refroidissement du système de chauffage Oasis® Chinook refroidit en dessous de cette plage de température, le brûleur recommencera à s'allumer et continuera jusqu'à ce que l'interrupteur du brûleur sur le panneau à distance soit éteint ou que la température de cycle soit à nouveau atteinte. Si l'interrupteur du brûleur sur le panneau à distance est éteint, ou si la température de cycle est atteinte, le brûleur s'arrête et l'Oasis®

Chinook entre dans une phase de refroidissement de deux minutes avant de s'arrêter complètement.

ACTIVATION DU CHAUFFAGE AC (SUPPLÉMENTAIRE)

Placez l'interrupteur d'alimentation CA du panneau de commande à distance sur la position à un élément ou à deux éléments.

La DEL de chauffage CA (verte) s'allumera indiquant que le ou les éléments CA sont sous tension et que le liquide de refroidissement est chauffé électriquement. Les éléments continueront de fonctionner jusqu'à ce que le liquide de refroidissement dans l'Oasis® Chinook atteigne la température de cycle. À ce stade, les éléments et la DEL de chauffage CA s'éteindront.

Si le liquide de refroidissement du système de chauffage Oasis® Chinook doit refroidir en dessous de cette plage de température, le ou les éléments CA seront à nouveau alimentés et continueront jusqu'à ce que l'interrupteur CA sur le panneau à distance soit placé en position OFF ou que la température de cycle soit à nouveau atteinte. .

Si l'interrupteur de l'élément CA sur le panneau à distance est éteint, ou si la température de cycle est atteinte, les éléments CA sont désactivés et la DEL de chauffage CA (verte) s'éteint.

ACTIVER LE BRÛLEUR ET LE(S) ÉLÉMENT(S) D'IMMERSION CA CONJOINTEMENT

Allumez l'interrupteur du brûleur et placez l'interrupteur d'alimentation CA sur le panneau de commande à distance sur la position un élément ou deux éléments. Les DEL du brûleur et du chauffage CA (vert) s'allumeront pour indiquer que le brûleur diesel et le ou les éléments CA ont été sélectionnés.

Fonctions de l'oasis Panneau de configuration Chinook

Le panneau de commande Oasis® Chinook (Figure 8-2) contient trois boutons-poussoirs : marche/arrêt, dérivation et réinitialisation. De plus, il contient neuf LED indiquant l'alimentation, le chauffage CA, le compresseur, la pompe à carburant, le ventilateur de combustion, l'allumeur, la flamme éteinte, le défaut de tension et le manque d'eau.



BOUTON D'ALIMENTATION

Le bouton d'alimentation allume/éteint l'alimentation de la carte de contrôle.

Le voyant d'alimentation (vert) s'allume lorsque l'alimentation de la carte de contrôle est activée.

BOUTON DE CONTOURNEMENT

Le bouton de contournement est réservé au personnel de service autorisé.

BOUTON DE RÉINITIALISATION

Le bouton de réinitialisation, lorsqu'il est enfoncé, réinitialise la carte de contrôle.

VOYANT D'ALIMENTATION (VERT)

La LED d'alimentation (verte) s'allume lorsque l'alimentation de la carte de contrôle est activée. La LED clignote lorsque l'Oasis®

Chinook est en mode Bypass (personnel de service autorisé uniquement).

LED CHAUFFAGE CA (VERT)

La DEL de chauffage CA (verte) s'allume lorsque 120 V CA est connecté à l'unité et que le système n'a pas encore atteint la température de fonctionnement du point de consigne.

COMPRESSEUR, POMPE A CARBURANT, VENTILATEUR A COMBUSTION, ALLUMEUR (VERT)

Les DEL du compresseur, de la pompe à carburant, du ventilateur de combustion et de l'allumeur (vertes) s'allument lorsque le composant est allumé et clignotent si le composant est électriquement ouvert ou en court-circuit.

FLAMME ÉTEINTE (ROUGE)

La LED Flame Out (rouge) s'allume lorsqu'un défaut de flamme a été détecté.

DÉFAUT DE TENSION (ROUGE)

La LED de défaut de tension (rouge) s'allume lorsqu'un défaut de tension a été détecté.

BASSE EAU (ROUGE)

La LED Low Water (rouge) s'allume lorsqu'un niveau bas de liquide de refroidissement dans l'Oasis® Chinook a été détecté.

Fonctions du contrôle de zone Conseil

Le tableau de commande de zone (Figure 8-5) contient sept DEL vertes pour l'alimentation, les thermostats des zones 1, 2, 3, 4 et 5 et l'eau potable.

Il contient également neuf paires assorties de rouge/DEL vertes pour les ventilateurs des zones 1, 2, 3, 4 et 5, la boucle d'été, la boucle de chauffage 1, la boucle de chauffage 2 et la pompe de préchauffage du moteur.

Pour que le panneau de commande de zone réponde à un appel de chaleur, la température du liquide de refroidissement à l'intérieur de l'Oasis® Chinook doit être supérieure à 120 F.

L'Oasis® Chinook a une seule boucle de chauffage. Le cavalier « série » sur la carte de zone (sous le cavalier de dérivation, à gauche du plus gros relais de la carte) doit être mis en place. Si le cavalier « série » n'est pas mis en place, les thermostats demandant de la chaleur dans les zones 3, 4 et 5 n'activeront pas la pompe de la boucle de chaleur 1, qui est la seule pompe de chauffage de ce système. Cela se traduira par de l'air froid soufflé par les ventilateurs lorsque seules les zones 3, 4 ou 5 demandent de la chaleur.



Lorsque le cavalier "série" n'est pas en place, la carte de commande de zone utilise la boucle de chauffage 1 pour fournir du liquide de refroidissement aux zones 1 et 2, et utilise la boucle de chauffage 2 pour fournir du liquide de refroidissement aux zones 3, 4 et 5. Les zones 1 et 2 sont demandant de la chaleur, le tableau de commande de zone activera la pompe de la boucle de chauffage 1.

Lorsque les zones 3, 4 et 5 demandent de la chaleur, le tableau de commande de zone active la pompe de la boucle de chauffage 2.

Lorsque l'interrupteur de préchauffage du moteur est activé, la carte de commande de zone active la pompe d'été et fait circuler le liquide de refroidissement chaud dans l'échangeur de chaleur du moteur.

En même temps, la pompe de préchauffage du moteur se met en marche et fait circuler le liquide de refroidissement du moteur dans l'échangeur de chaleur du moteur.

Lorsque l'eau chaude potable est activée, le panneau de commande de zone active la pompe d'été et fait circuler le liquide de refroidissement chaud à travers l'échangeur de chaleur d'eau potable interne.

Lorsque le brûleur est allumé, le panneau de commande de zone active la pompe d'été et fait circuler le liquide de refroidissement chaud dans le circuit interne, pour fournir un chauffage uniforme dans le réservoir de liquide de refroidissement.

AVIS

La boucle d'été est une action automatique du système Oasis et ne nécessite aucune action de la part de l'utilisateur. Il fonctionne comme une pompe à agitation et fait circuler l'eau à travers l'échangeur de chaleur lorsque de l'eau chaude est souhaitée et que les zones de chaleur ne circulent pas activement.

VOYANT D'ALIMENTATION (VERT)

La LED d'alimentation s'allume lorsque l'alimentation de la carte de contrôle de zone est activée.

DEL DE THERMOSTAT ZONE 1, 2, 3, 4, 5 (VERT)

La DEL Zone # s'allume lorsque le thermostat de la zone demande de la chaleur.

LED EAU POTABLE (VERTE)

Le voyant d'eau potable s'allume lorsqu'il y a une demande d'eau chaude potable.

ZONE 1, 2, 3, 4, 5 VENTILATEURS, BOUCLE D'ÉTÉ, BOUCLE DE CHAUFFAGE 1, BOUCLE DE CHAUFFAGE 2, PRÉ-MOTEUR POMPE À CHALEUR PAIRE LED (ROUGE/VERT)

Les neuf LED appariées indiquent la fonctionnalité des appareils correspondants.

La LED verte s'allume lorsque l'appareil fonctionne normalement. La LED rouge s'allume si un fusible a sauté.

Source(s) : Manuel d'installation et d'utilisation du système de chauffage ITR Oasis Chinook :
Système de chauffage au diesel et à courant alternatif pour véhicules récréatifs et maisons mobiles
Produit(s) : ITR Oasis Chinook Heating Base Unit (Modèle : 59000, Newmar Part
Numéro : 144634)

Comment faire fonctionner le ventilateur avant du chauffage hydronique

L'interrupteur de ventilateur avant sur le tableau de bord contrôle la vitesse des ventilateurs de chauffage hydronique sous le tableau de bord.



AVIS

Le commutateur n'est actif que lorsque le chauffage hydronique est à température et que la zone du salon demande du chauffage. Lorsque ces conditions sont remplies, le conducteur peut utiliser le commutateur pour contrôler la vitesse du ventilateur (basse ou élevée) ou éteindre le ventilateur.

Eau chaude sanitaire via le chauffage hydronique Oasis

Cet article fournit un aperçu de base de l'eau chaude domestique via le système de chauffage hydronique Oasis.

COMMANDES OASIS

L'eau chaude de votre autocar est chauffée par le système de chauffage hydronique Oasis. Pour faire fonctionner un appareil qui utilise de l'eau chaude, ou pour assurer une quantité suffisante d'eau chaude pour la douche, allumez la chaudière ou les éléments chauffants à l'aide du panneau de commande approprié (selon l'année et le modèle de l'autocar) :

- le panneau de commande à distance Oasis (autocars 2023 et plus anciens) OU
- l'écran tactile capacitif du moniteur central KIB 10,1 pouces (entraîneurs 2024 et plus récents) OU
- l'écran tactile SilverLeaf

Pour plus d'informations sur le panneau de commande installé dans un autocar, reportez-vous aux pages produits et aux articles de connaissances dans le guide du propriétaire de Newmar ou dans Newgle.

Les deux sources de chaleur (brûleur diesel et éléments chauffants) peuvent être utilisées en même temps pour une capacité maximale de chauffage de l'eau.

Allumer uniquement les éléments chauffants de 120 volts fournira généralement suffisamment d'eau chaude pour la plupart des tâches ménagères, mais peut ne pas être suffisant pour la douche.

Le brûleur diesel est la principale source de chaleur avec au moins 50 000 BTU (plus sur certains modèles Oasis), et les éléments électriques sont secondaires. Selon votre consommation d'eau chaude, n'utiliser que les éléments électriques peut suffire ; cependant, si ce n'est pas le cas, utilisez le brûleur diesel lorsqu'il n'est pas branché à l'alimentation à quai ou en conjonction avec les éléments électriques.

CAPACITÉ D'EAU CHAUDE POTABLE

	CH50	NE-S	CHINOOK
BTU	50 000	85 000	50 000
Température maximale de l'eau (à une température d'eau entrante de 60 °F)	120 °F	120 °F	120 °F
Gallons par minute (GPM)	1.5	3.0	1.5



Chauffage radiant

Chauffage au sol via SilverLeaf

L'écran Floor Heat affiche et contrôle les paramètres de chauffage par le sol.

Appuyez sur le bouton Floor pour afficher et contrôler les paramètres de la fonction de chauffage par le sol. Le système de contrôle de la chaleur du sol fonctionne en activant et désactivant les différents tapis chauffants de la zone du sol, en fonction des intervalles et des valeurs sélectionnés. Il y a trois zones différentes dans l'autocar, et chaque zone peut être réglée pour une température différente.

Remarque : Le bouton Chauffage au sol n'est disponible que si le bus est équipé d'un chauffage au sol.

⚠AVIS

Les boutons et les paramètres à l'écran varient en fonction du modèle d'autocar, du plan d'étage et des options.

Toutes les images ou graphiques suivants sont des exemples et peuvent ne pas refléter les boutons et paramètres exacts représentés sur votre ou vos écrans tactiles.

Les réglages de la zone de chauffage au sol sont contrôlés par des curseurs. Utilisez votre doigt pour faire glisser la barre de défilement ou utilisez les touches haut/ flèches vers le bas sur l'écran tactile pour sélectionner votre heure préférée. Plus le nombre de barres sélectionnées est élevé, plus longtemps le tapis chauffant reste allumé. Une icône apparaîtra au-dessus de la flèche vers le bas pour chaque zone lorsque cette zone particulière est active (allumée).



Les temps de fonctionnement approximatifs sont les suivants, basés sur un cycle de 20 minutes :

- Une barre : Chauffage au sol désactivé
- Deux barres : mode Store (le chauffage par le sol ne fonctionnera pas dans ce mode)
- Trois barres : Marche ~2 minutes (« Temps d'arrêt » Reste du cycle de 20 min.)
- Quatre barres : Marche ~4 minutes (« Temps d'arrêt » Reste du cycle de 20 min.)
- Cinq barres : Marche ~6 minutes (« Temps d'arrêt » Reste du cycle de 20 min.)
- Six barres : Marche ~8 minutes ("Temps d'arrêt" Reste du cycle de 20 minutes)
- Sept barres : Marche ~10 minutes ("Temps d'arrêt" Reste du cycle de 20 minutes)
- Huit barres : Marche ~12 minutes ("Temps d'arrêt" Reste du cycle de 20 minutes)
- Neuf barres : Marche ~14 minutes ("Temps d'arrêt" Reste du cycle de 20 minutes)
- Dix barres : Marche ~16 minutes ("Temps d'arrêt" Reste du cycle de 20 minutes)
- Onze barres : Marche ~18 minutes ("Temps d'arrêt" Reste du cycle de 20 minutes)
- Douze barres : le tapis chauffant est activé (allumé en permanence)

⚠AVERTIR

Selon les instructions d'installation et le manuel du propriétaire du système de chauffage par rayonnement Aries Engineering (Gold Heat), "Ne placez pas de zone à dos en caoutchouc ou ne jetez pas de tapis sur la zone chauffée pour éviter que la chaleur excessive ne se forme dans ces zones."



Thermostats

Contrôle du climat via SilverLeaf

L'écran Climate All contrôle et affiche les paramètres du système de chauffage et de climatisation (HVAC) de l'autocar.

⚠️ AVIS

Les boutons et les paramètres à l'écran varient en fonction du modèle d'autocar, du plan d'étage et des options.

Toutes les images ou graphiques suivants sont des exemples et peuvent ne pas refléter les boutons et paramètres exacts représentés sur votre ou vos écrans tactiles.

Appuyez sur le bouton Climatisation pour gérer le chauffage et le refroidissement de toutes les zones HVAC du bus. Il s'agit d'un affichage et d'un contrôle global. À partir de l'écran Climate All, l'utilisateur peut régler la température pour le chauffage et le refroidissement, ainsi que programmer des changements de température de jour, de nuit ou à tout moment. tu es ailleurs.

- Barres d'état : affichent l'état et le fonctionnement actuels du système HVAC sur l'écran Climatisation Tout ou sur l'écran de la zone sélectionnée.

- Icônes : pendant les cycles actifs de chauffage ou de refroidissement, des icônes apparaîtront à côté des boutons Heat et Cool pour indiquer le cycle actif :

Flamme rouge = pompe à chaleur primaire

Flamme Bleue = Oasis Secondaire

Cyan Flame = Pompe à chaleur et Oasis

Ventilateur = le ventilateur du climatiseur ou de la pompe à chaleur fait circuler l'air

Flocon de neige bleu = A/C est actif

- Boutons Heat & Cool : Appuyez sur le bouton Heat ou Cool pour activer toutes les zones en même temps. Cela empêchera l'utilisateur de régler le chauffage dans une zone et la climatisation dans une autre en même temps.

Appuyez sur les boutons Cool ou Heat pour activer ou désactiver la fonction.

Si le bouton Cool ou Heat est en surbrillance, la fonction sélectionnée est activée/active.

Si le bouton Cool ou Heat n'est pas en surbrillance, la fonction est désactivée/inactive.

- Climatisation automatique : appuyez sur le bouton Auto pour activer la fonction de climatisation automatique du système HVAC. Cette fonction permet de régler la température et détermine s'il faut utiliser le chauffage ou la climatisation pour maintenir la température réglée.

Appuyez sur le bouton Auto pour activer les boutons de chauffage et de refroidissement.

- Température : Les points de consigne sont modifiés en utilisant les flèches haut et bas jusqu'à la température souhaitée. Toutes les zones peuvent être réglées sur la même température à partir de l'écran Climate All ou réglées séparément dans chaque sélection de zone.
- Horaire : définissez l'horaire pour le jour, la nuit ou vous êtes absent de la section Configuration sous « Options de climatisation ».

Jour/Nuit/Retour/Absent/Attente



- Lorsqu'un anneau apparaît autour de « Jour », le système est en utilisant les paramètres de jour.
- Lorsqu'un anneau apparaît autour de « Nuit », le système utilise les paramètres de nuit.
- Lorsqu'un anneau apparaît autour de « Absent », le système utilise les paramètres Absent.
- Si un anneau apparaît autour de "Absent" et que l'utilisateur souhaite revenir au programme, appuyez sur le bouton Retour. Le système reprendra les réglages de jour ou de nuit en fonction de l'heure et de la configuration des horaires de jour et de nuit.
- Sélectionnez Maintenir pour maintenir la température à son réglage et ignorer toute programmation jusqu'à ce qu'une autre sélection soit effectuée.

Paravent Oasis



L'écran de contrôle Oasis n'est accessible qu'à partir de l'écran Climate All et permet à l'utilisateur de contrôler le brûleur du système de chauffage hydronique Oasis et les deux éléments chauffants électriques du système de chauffage hydronique.

- Cet écran affiche l'état de fonctionnement du système Oasis et les défauts (le cas échéant). Il affiche également l'état de l'entrée CA, y compris « Aucune entrée CA » ou « CA disponible » et l'état de l'élément électrique Oasis (1 et 2).
- Cet écran permet à l'utilisateur de modifier la température source : pompe à chaleur uniquement, Oasis, pompe à chaleur et Oasis, ou "Automatique" (le système détecte ce qui est nécessaire et réagit en conséquence).

L'utilisation de la ou des pompes à chaleur du climatiseur de toit peut éliminer le froid de l'air, mais ne fonctionnera pas correctement en dessous d'environ 40 degrés et ne fournira pas d'eau chaude pour le bus. L'utilisation du système Oasis offre plus de capacité de chauffage que la simple utilisation des pompes à chaleur du climatiseur de toit. Le système Oasis fonctionne quelle que soit la température de l'air extérieur et est capable de produire de l'eau chaude pour l'autocar.

Le brûleur Oasis produit le plus de chaleur à 50 000 BTU ou plus, selon le système Oasis utilisé dans votre autocar. Ceci est nécessaire lorsque de la chaleur ou de l'eau chaude est souhaitée. Les éléments électriques Oasis sont d'environ 10 000 BTU chacun et sont un bon complément au brûleur lorsque l'autocar est branché sur l'alimentation à quai.

Appuyez sur le bouton Elec 1 et/ou Elec 2 ON/OFF pour les activer ou les désactiver. Appuyez sur le bouton Burner ON/OFF pour allumer ou éteindre le brûleur diesel. Pour une capacité maximale de chauffage et d'eau chaude, Newmar recommande d'allumer à la fois les éléments électriques et le brûleur diesel.

Cette page est intentionnellement vide.



INTÉRIEUR

Ce chapitre fournit des informations détaillées sur les meubles, les armoires, les revêtements de sol, les tissus, les revêtements de fenêtre et tous les accessoires intérieurs et les touches de finition qui transforment votre autocar en une maison.

△ IMPORTANT

Aucune des instructions de démarrage rapide suivantes fournies par Newmar ne doit remplacer la documentation complète du fabricant. Consultez Newgle pour plus d'informations sur les composants intérieurs proposés pour l'année modèle de votre autocar.



Lits et Matelas

Matelas pneumatique de la série Personal Comfort Advanced Fonctionnement (Modèle : A5)

Cet article fournit des instructions de fonctionnement de base pour un matelas pneumatique Personal Comfort Advanced Series (Modèle : A5).

Information de sécurité

PROTECTION CONTRE LES SURTENSIONS (RECOMMANDÉ)

Avant de brancher votre unité de contrôle d'air, nous vous recommandons fortement d'utiliser un parasurtenseur 60Hz, 120VAC 50 W (non inclus). Un limiteur de surtension protégera votre unité de commande d'air et vos composants électroniques contre les dommages causés par une surtension ou un coup de foudre, qui ne sont pas couverts par la garantie limitée de 25 ans.

Télécommandes

- L'unité de commande d'air peut avoir une ou deux télécommandes connectées en même temps.
- La télécommande fonctionnera pour le côté sélectionné jusqu'à ce que l'utilisateur fasse un changement.
- Vous pouvez également configurer l'unité de commande d'air pour qu'elle soit commandée par un smartphone via l'application Personal Comfort.

Opération

- La première pression allume la télécommande / l'écran LCD.
- Sélectionnez Ferme ou Doux
 - Ferme = la pompe gonfle la chambre.
 - Soft = la pompe dégonfle la chambre.
- Appuyez sur ou "appuyez et maintenez", l'écran affichera valeur.
- Une fois arrêté, le réglage se fera après deux secondes.
- Pendant le réglage, la flèche clignote.
- Annulez toute opération en appuyant sur n'importe quelle touche.

UTILISATION SIMULTANÉE

- Si le réglage est effectué d'un côté, l'autre côté attendra jusqu'à la fin.

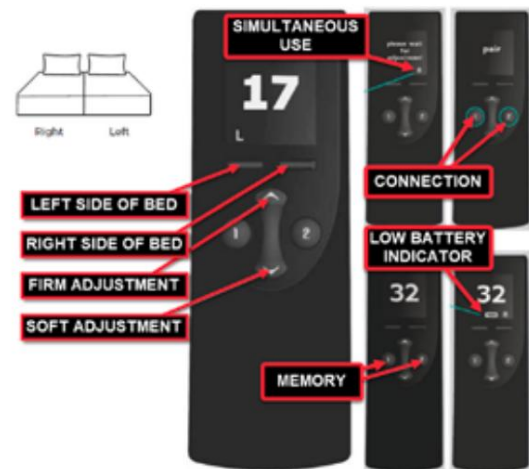

MÉMOIRE

- Définissez le paramètre favori ou appelez-le (1 ou 2).
- Appuyez et maintenez 5 secondes pour enregistrer le courant (1 ou 2).
- Appuyez une fois pour rappeler le réglage enregistré (1 ou 2).
- Deux paramètres de mémoire pour chaque côté.

CONNEXION

- Les télécommandes fonctionneront hors de la boîte.
- La pompe acceptera la connexion pendant une minute après la mise sous tension.
- Appuyez simultanément sur les boutons 1 et 2 pendant 3 secondes pour entrer en mode d'appairage.
- Pair s'affiche, puis compte à rebours de 30 à 0.
- Si l'alimentation est coupée, les télécommandes se connecteront automatiquement lorsque l'alimentation sera rétablie.

INDICATEUR DE BATTERIE FAIBLE

- Utilisez deux piles alcalines AAA.

Jumelage

- Si la télécommande ne se connecte pas, débranchez et rebranchez la pompe dans la prise de courant appropriée pour redémarrer le signal de connexion pendant trois minutes.
- Appuyez et maintenez enfoncés les boutons de mémoire 1 et 2 en même temps pendant trois secondes.
- Si le graphique de la balise est présent, la télécommande recherche une connexion.
- Le processus de jumelage peut prendre jusqu'à une minute par télécommande.

Paramètres de sommeil recommandés

Pour vous aider à trouver votre réglage de sommeil parfait, commencez au réglage maximum de 50 et diminuez le lit légèrement plus doux que vous ne le souhaiteriez, puis remontez jusqu'à ce que vous atteigniez votre niveau de confort idéal.

Laissez à votre corps le temps de s'adapter

Cela peut prendre de plusieurs nuits à quelques semaines pour que votre corps s'adapte à votre nouvelle surface de sommeil, surtout si vous essayez différents réglages de sommeil pour déterminer votre confort idéal.

Lorsque vous avez trouvé votre réglage de sommeil préféré, programmez ce réglage de sommeil dans la fonction de mémoire de la télécommande. Essayez de dormir dans ce cadre pendant au moins cinq nuits. Après cinq nuits, évaluez votre expérience de sommeil et, si nécessaire, répétez le processus jusqu'à ce que vous ayez trouvé votre réglage de nombre parfait. Nous vous recommandons de commencer par un nombre plus élevé et de descendre progressivement. Les paramètres de sommeil courants que la plupart des gens utilisent se situent entre 15 et 25.

Entretien du couvre-matelas

Le panneau inférieur, central et supérieur de votre matelas Personal Comfort peut facilement se décompresser pour être nettoyé à sec par un professionnel. N'essayez pas de laver vous-même les pièces de la housse, car certains matériaux et/ou coutures peuvent rétrécir. Ne pas appliquer de détachant sur le comptoir car il pourrait jaunir le tissu.

Source(s) : Manuel du propriétaire du lit Personal Advanced Series et télécommande sans fil Instructions

Application de confort personnel

Contrôlez le lit Personal Comfort™ depuis votre téléphone ou votre tablette. Personal Comfort™ est un fabricant de lits numériques avec sa propre application téléchargeable qui facilite le réglage sans fil de votre matelas.



INSTALLER LE CONFORT PERSONNEL

APPLICATION

1. Recherchez l'application de lit Personal Comfort™ dans iTunes ou Google Play.
2. Sélectionnez "installer" pour commencer le téléchargement et l'installation de l'application.

CONNEXION DE L'APPLICATION

3. Sélectionnez "connecter" pour commencer le processus de connexion. (Remarque : vous devez disposer d'un lit de la série Personal Comfort™ Advance, Elegance ou Memory Foam pour que cette application puisse se connecter.)
4. Avant d'appuyer sur "Démarrer", assurez-vous que vous êtes près de votre lit et que votre lit est branché sur une prise électrique.
5. Veuillez sélectionner la taille et le style de votre lit numéroté. Une fois sélectionné, sélectionnez continuer.
6. Veuillez sélectionner votre modèle de base d'alimentation. Si vous n'avez pas de base d'alimentation, sélectionnez aucune. Une fois sélectionné, appuyez sur rechercher des bases.
7. Sélectionnez votre base à connecter. Vous pouvez également tester votre base pour vous assurer qu'il s'agit de la bonne base. (Remarque : cette étape peut ne pas s'appliquer.)
8. Sélectionnez « rechercher des unités » pour vous connecter à votre numéro de lit Personal Comfort.
9. Une fois que votre unité de commande d'air apparaît, sélectionnez-la et appuyez sur continuer.
10. Tout est connecté et prêt à fonctionner. Vous pouvez vous reconnecter ou vous déconnecter du matelas et des sommiers électriques dans le menu.

RÉGLAGES DE SOMMEIL

1. Commencez à ajuster votre matelas à votre niveau de confort personnel. Jusqu'à la ferme. Bas pour doux.
2. Lorsque vous trouvez votre réglage de sommeil, vous pouvez l'enregistrer. Vous avez 2 positions préférées à utiliser. Ils se trouvent sur la page des paramètres de sommeil.
3. Sélectionnez la position du lit dans le menu du bas. Cette page vous permettra de contrôler tout et n'importe quoi dont votre base de puissance est capable. Y compris la modification de vos paramètres de synchronisation ; double, pieds uniquement et synchronisation de la tête et des pieds.

Source(s) : Manuel du propriétaire de la série Advanced Comfort Number Bed et App-Instructions (site Web)

Produit(s) : lit de confort personnel (modèle : A5, référence Newmar : 165925, 165926, 165927, 165928)



Ébénisterie et Menuiserie

Entretien et maintenance des armoires et menuiseries

Les armoires de conception exquise de Newmar scintillent à nouveau avec de la quincaillerie au fini chromé, le complément parfait à la gamme d'appareils qui facilitent la cuisine et le nettoyage. Le savoir-faire Amish et l'élégance du design fusionnent harmonieusement les armoires et les meubles en bois avec l'intérieur Newmar. Toutes les armoires Newmar sont fabriquées sur mesure dans nos installations et conçues dans un souci de fonctionnalité et de commodité, ainsi que pour fournir autant de rangement que possible dans votre autocar.

Construction

Tous les joints des armoires en bois franc Newmar sont collés, puis vissés ensemble pour une durabilité accrue. Les portes d'armoires à panneaux surélevés en bois dur sont standard dans tout l'autocar. Selon votre modèle d'autocar, vous pouvez avoir des armoires en bois dur ou des armoires finies en placage de vinyle. Une variété de placages de vinyle et de finitions teintées sont disponibles pour les armoires. Une finition poncée à la main aide à minimiser les coutures afin que vos armoires en bois dur soient aussi belles que durables.

Les guides de tiroir en métal permettent une ouverture et une fermeture en douceur des tiroirs de votre autocar. Pour ouvrir un tiroir, soulevez légèrement et tirez pour ouvrir. Cette caractéristique aide à empêcher les tiroirs de s'ouvrir pendant le transport. Votre unité peut également inclure des fonctionnalités telles que des boîtes de garde-manger coulissantes réglables dans la cuisine, des tiroirs à fermeture en douceur ou un plateau séparateur d'argenterie moulé pour un stockage supplémentaire.

Humidité et changement climatique

Le contrôle de l'environnement de l'autocar est la première priorité de l'entretien et de la maintenance de l'armoire. Les produits du bois rétrécissent et grandissent en fonction de l'environnement dans lequel ils sont placés. Ces changements sont en relation directe avec les niveaux d'humidité relative. Lorsque l'humidité augmente, le bois se dilate et lorsque l'humidité diminue, le bois rétrécit. Ce processus ne se produit pas instantanément, plus le bois est exposé longtemps à une faible humidité, plus il rétrécira en séchant, et vice versa.

Les propriétaires d'autocars qui voyagent à travers le pays peuvent être plus sujets à ce problème, car leur autocar est exposé à la fois à une humidité extrême et à une sécheresse extrême. Il faut reconnaître que le bois change en fonction de son environnement. Newmar recommande de maintenir des niveaux d'humidité relative entre 35 et 50 % et des niveaux de température entre 40 et 90 degrés. Le climatiseur ou un déshumidificateur réduira le taux d'humidité; cependant, dans les climats secs, un humidificateur peut également aider à maintenir les niveaux d'humidité appropriés en augmentant le niveau d'humidité.

Les étiquettes suivantes sont des exemples d'avis qui peuvent être affichés dans l'autocar en ce qui concerne la prévention de la condensation et l'exposition au formaldéhyde.



Entretien et maintenance

Les armoires doivent être essuyées avec de la cire à meubles pour conserver la beauté naturelle et le lustre du bois.

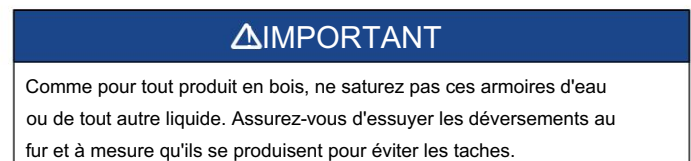
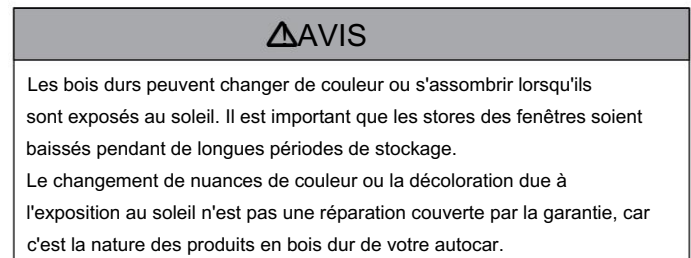

Vue d'ensemble du système de verrouillage électrique de porte de garde-manger

Cet article fournit des instructions de fonctionnement de base pour un système de verrouillage électrique de porte de garde-manger.

Aperçu

À partir de l'année modèle 2022, les autocars Essex et King Aire peuvent être équipés d'un système de verrouillage électrique des tiroirs du garde-manger. Les guides de tiroir sont des guides de tiroir standard au lieu de guides de tiroir push-to-open.

- La serrure électrique verrouille automatiquement les tiroirs lorsque la porte du garde-manger est fermée ET que le frein de stationnement est desserré pour le déplacement.
- La serrure électrique se déverrouille automatiquement lorsque la porte du garde-manger est ouverte OU que le frein de stationnement est serré.

En cas de défaillance de la serrure électrique, le système de verrouillage peut être actionné manuellement en soulevant l'ensemble de verrouillage pour désengager le verrou du moteur d'entraînement (comme indiqué sur la photo).



Vue d'ensemble des extensions d'armoires de cuisine, des péninsules et des îles

Cet article fournit des informations de base sur les extensions de cuisine, les péninsules et les îlots.

Extensions d'armoires coulissantes

L'"extension" de l'armoire est intégrée directement dans les armoires de cuisine et glisse sur les guides des tiroirs pour fournir un espace de comptoir supplémentaire en cas de besoin.



Exemple d'extensions d'armoires coulissantes

AUTOCARS CONSTRUITS AVANT 2017

Sur les autocars plus anciens, déverrouillez l'extension en accédant au levier situé dans le tiroir du haut.

⚠️ AVERTIR

Toutes les armoires coulissantes doivent être sécurisées avant le transport, car des dommages aux armoires et/ou à l'intérieur de l'autocar, ou des blessures physiques, peuvent survenir.

Péninsules stationnaires

La péninsule fixe offre un espace de stockage et de comptoir supplémentaire. Le coulisseau de la cuisine s'étend et se rétracte autour de la péninsule tout en restant en place.



Exemples de péninsule stationnaire

AUTOCARS CONSTRUITS EN 2017 OU APRÈS

La plupart des autocars 2017 et plus récents sont équipés d'une extension de compteur et d'un déverrouillage électrique du loquet. Étendre le compteur:

1. Allumez le coupe-batterie du coach.
2. Déployez le coulisseau.
3. Appuyez sur le bouton juste au-dessus de l'îlot coulissant (entre l'extension du comptoir et le comptoir principal) pour libérer l'extension de l'îlot.
4. Tirez sur la rallonge jusqu'à ce que les loquets magnétiques engager.

Pour rétracter le compteur, poussez l'extension jusqu'à ce qu'elle se verrouille.

⚠️ IMPORTANT

Assurez-vous que le plan de travail est exempt d'obstructions ou de débris sur le chemin du coulisseau avant d'étendre ou de rétracter le coulisseau. Ne laissez aucun objet tomber entre la péninsule et le toboggan, car il pourrait causer des dommages.

Îles stationnaires

L'îlot offre un espace de rangement et de comptoir supplémentaire. L'îlot fixe peut abriter le système d'aspirateur central, ainsi que la plomberie et les appareils électriques essentiels.



Exemple d'îlot stationnaire

⚠️ IMPORTANT

Assurez-vous que les zones autour de l'îlot sont exemptes d'obstructions ou de débris et que toutes les portes des armoires sont bien fermées avant de rétracter les glissières.

**Plafond et Murs****Entretien et maintenance des plafonds et des murs**

Le plafond de votre autocar peut être recouvert d'une garniture de plafond en vinyle rembourré et doit être nettoyé périodiquement pour conserver une nouvelle apparence. Utilisez un nettoyeur non abrasif avec un chiffon doux. Ne pas utiliser de solvants d'aucune sorte, car ils pourraient endommager la surface.

Les revêtements muraux décoratifs peuvent être facilement entretenus et ne sont pas très différents du papier peint et doivent être nettoyés avec une solution de savon doux et d'eau ou un nettoyeur non abrasif avec un chiffon doux.

⚠️ AVERTIR

Pour les taches tenaces, testez n'importe quel nettoyeur sur une zone cachée, car certains nettoyeurs peuvent décolorer ou décolorer le revêtement mural. Ne pas utiliser de solvants d'aucune sorte, car ils pourraient endommager la surface.

**Comptoirs et dossierets****Entretien des comptoirs et des dossierets en surface solide et Entretien**

Cet article fournit des instructions d'entretien et de maintenance appropriées pour les comptoirs et les dossierets à surface solide. Aucun produit de nettoyage spécial n'est nécessaire ; cependant, les comptoirs et les dossierets peuvent être endommagés s'ils ne sont pas entretenus correctement.

Nettoyage

Les comptoirs composites à surface solide sont non poreux, de sorte que la plupart des saletés et des liquides reposent sur la surface et peuvent facilement être nettoyés avec un savon ou un détergent doux.

⚠️ IMPORTANT

Évitez d'utiliser des nettoyeurs pour vitres qui peuvent laisser une accumulation cireuse qui ternit la surface.

Essayez les déversements dès qu'ils se produisent. Le film peut également s'accumuler sur le comptoir si l'on laisse sécher l'eau, ce qui le fait apparaître taché et inégal. Essayez toujours complètement le plan de travail avec un chiffon doux après les déversements et le nettoyage.

Vaporisez les surfaces avec un nettoyeur pour surfaces dures et laissez agir quelques minutes avant de nettoyer avec un chiffon humide.

Les produits chimiques et les solvants puissants peuvent endommager la surface et doivent être essuyés immédiatement, puis rincés à l'eau.

Éviter les dommages

CHALEUR

Les comptoirs à surface solide peuvent être endommagés par une chaleur excessive ou l'utilisation de produits chimiques agressifs. Ne posez jamais de casseroles chaudes directement sur le comptoir ou dans l'évier. Évitez de verser des liquides chauds directement dans un évier à surface solide; faites couler de l'eau froide tout en versant du liquide chaud dans l'évier pour éviter tout dommage. Si possible, laissez d'abord refroidir la casserole ou la marmite.

Soyez prudent lorsque vous utilisez des appareils chauffants, tels que des mijoteuses, des poêles à frirer électriques, des fours grille-pain, etc. Lorsque cela est possible, n'utilisez jamais ces appareils directement sur le comptoir.

⚠ IMPORTANT

Utilisez toujours un coussin chauffant ou un dessous de plat pour protéger la surface de la chaleur qui pourrait endommager la surface.

RAYURES

Essayez de ne pas couper ou hacher les aliments directement sur le plan de travail, car vous pourriez les rayer et les rayer. De légères marques d'abrasion peuvent apparaître lors d'une utilisation quotidienne normale ; un nettoyage régulier assurera la durabilité et la longévité des comptoirs.

Les couleurs plus foncées et fortement pigmentées peuvent s'user plus facilement et peuvent nécessiter un entretien supplémentaire ou plus fréquent.

⚠ IMPORTANT

Utilisez toujours une planche à découper pour couper ou hacher.
Ne jamais couper ou hacher des aliments directement sur le plan de travail.

Certaines rayures profondes peuvent être poncées et les défauts des comptoirs à surface solide peuvent être réparés par des professionnels qualifiés.

DÉVERSEMENTS DE PRODUITS CHIMIQUES

Les acides forts et les nettoyeurs peuvent décolorer les surfaces et doivent être essuyés immédiatement et nettoyés avec de l'eau savonneuse pour éviter d'endommager la surface. Une exposition prolongée peut nécessiter une réparation ou un remplacement par un professionnel.



Tissus et matériaux

Entretien du matériel du tableau de bord

Cet article fournit des instructions d'entretien suggérées pour le matériau du tableau de bord. Afin de garder le tableau de bord dans un état comme neuf, suivez ces directives :

Faire-

- Époussetez et nettoyez le tableau de bord avec un chiffon doux et humide, ou peau de chamois, en essuyant délicatement la surface.
- Utilisez un détergent doux et de l'eau tiède.
- Sécher la surface, après lavage et rinçage, en tamponnant avec un chiffon humide ou une peau de chamois.

Ne pas-

- Utilisez des produits chimiques agressifs qui pourraient endommager le tableau de bord.
- Utilisez des chiffons contenant du sable ou des particules abrasives ou produits à récurer de cuisine pour nettoyer ou dépeussier le tableau de bord.
- Soumettez le tirt à des coups durs et directs.
- Utilisez de l'eau bouillante ou des solvants puissants pour nettoyer le tableau de bord, car ils ramolliront le plastique.

Entretien et maintenance des tissus et des matériaux

Cet article fournit des recommandations d'entretien et de maintenance pour les tissus et les matériaux installés dans un autocar Newmar.

⚠ IMPORTANT

La décoloration des tissus d'ameublement, des tapis et des autres tissus d'intérieur peut être causée par un ensoleillement excessif. Les rideaux, les stores ou les stores doivent rester fermés si l'autocar est stationné pendant une période prolongée afin de minimiser la décoloration. La détérioration normale due à l'usure et/ou à l'exposition au soleil n'est pas couverte par la garantie limitée Newmar.

Les tissus utilisés dans votre autocar peuvent contenir des additifs ignifuges qui peuvent être endommagés par l'utilisation de produits de nettoyage inappropriés. Les instructions de nettoyage pour ces articles sont NETTOYAGE À SEC UNIQUEMENT.

Les produits à base d'eau ne sont pas recommandés pour nettoyer les tissus de votre nouvel appareil.

La plupart des produits de nettoyage ménagers à base d'eau ne sont pas formulés pour être utilisés sur ces tissus et peuvent provoquer un rétrécissement ou une décoloration excessifs. Pour de meilleurs résultats, les tissus de cet appareil doivent être nettoyés par un nettoyeur professionnel de tapis et de tissus d'ameublement.

Les déversements, les taches ou les taches doivent être traités dès que possible pour éviter des dommages permanents. En cas de déversement, épongez le liquide avec une serviette sèche. Ne frottez pas le déversement. Le frottement peut faire « fixer » le liquide dans le tissu. Lorsque vous essayez de nettoyer une tache ou une tache, commencez toujours par l'extérieur et travaillez vers l'intérieur pour éviter de la répandre davantage.

⚠ IMPORTANT

Certaines taches ou salissures sont extrêmement difficiles ou impossibles à éliminer complètement. Ceux-ci devraient recevoir une attention professionnelle immédiate. Les déversements, taches, taches ou salissures relèvent de la responsabilité du propriétaire et ne sont pas couverts par la garantie limitée Newmar.

⚠ AVERTISSEMENT

Lorsque vous nettoyez le rembourrage et le tissu de l'appareil, n'utilisez pas de diluant pour vernis, de dissolvant pour vernis à ongles, de savon à lessive ou d'eau de Javel. N'utilisez jamais de tétrachlorure de carbone ou d'essence pour le nettoyage. Ces articles peuvent endommager les matériaux à nettoyer et la plupart sont hautement inflammables.

Directives de nettoyage Ultrafabrics pour les revêtements en vinyle Meubles

Cet article fournit les directives d'entretien et de maintenance pour le matériel Ultrafabrics.

L'une des meilleures façons de garder les Ultrafabrics en bon état consiste à les entretenir correctement et à les nettoyer régulièrement pour éviter l'accumulation excessive de saleté. Pour aider à garder vos tissus de qualité à leur meilleur, suivez ces directives pour prolonger la durée de vie du tissu :

- Essayez les déversements dès qu'ils se produisent
- Nettoyer avec du savon et de l'eau ou des nettoyeurs à base d'alcool
- Désinfectez à l'aide de désinfectants tels que (1:5) eau de Javel/eau solution
- Pour les taches tenaces, essayez avec de l'alcool isopropylique dès que possible
- Rincer soigneusement tous les résidus de solution avec de l'eau propre

• Séchage à l'air libre

Ces informations ne constituent pas une garantie. Veuillez utiliser tous les agents de nettoyage et de désinfection en toute sécurité et conformément aux instructions. L'utilisation d'autres agents de nettoyage, désinfectants, conditionneurs ou protecteurs n'est pas recommandée et peut dégrader les performances du tissu et annuler la garantie Ultrafabrics.

Ultracuir® | Remarque de pro : une variété de vêtements et d'accessoires peuvent contenir des colorants qui pourraient se transformer en couleurs plus claires, en fonction des variations de température et d'humidité. Le transfert de colorant est difficile à contrôler, pas toujours entièrement évitable et peut être irréversible. Le tissu peut ne pas protéger contre les taches intentionnelles ou les encres permanentes.

Source : Instructions de nettoyage recommandées pour Ultrafabrics



Sol

Entretien et maintenance des sols carrelés

Cet article fournit des recommandations d'entretien et de maintenance pour les revêtements de sol en carrelage, qui ont été installés avec le processus interne de Newmar. La tuile de chaque autocar Newmar est placée avec le plus grand soin pour un ajustement, une qualité et une longévité optimaux.

Au besoin, balayez votre sol pour enlever la saleté et les gravillons. Essayez rapidement tout déversement. Passez une vadrouille humide une fois par semaine (ou plus souvent pour les zones à fort trafic) à l'aide d'un nettoyeur pour carrelage. Utilisez un nettoyeur au pH neutre compatible avec le nettoyage des coulis.

⚠ IMPORTANT

Les rouleaux coulissants peuvent laisser des indentations dans le revêtement de sol. Cette condition est normale et ne justifie PAS le remplacement du revêtement de sol.

⚠ IMPORTANT

N'utilisez jamais de détergent, de savon ou d'autres nettoyeurs agressifs, qui peuvent ternir la surface ou favoriser la croissance de moisissures. Les nettoyeurs ne doivent jamais contenir d'acides, de vinaigre, de chlore ou d'ammoniac, car ces produits chimiques peuvent endommager et décolorer à la fois le coulis et la pierre ou le carrelage.



Portes intérieures et quincaillerie

Aperçu des portes intérieures et de la quincaillerie

Les portes intérieures ajoutent à la beauté et à l'intimité de votre autocar. Newmar installe une variété de portes fonctionnelles à partir de la porte battante à charnière de base, des portes escamotables en bois dur encastrées et même des portes pivotantes sur certains plans d'étage. Chaque porte intérieure est conçue pour s'adapter et fonctionner pour un fonctionnement sans problème.

⚠ IMPORTANT

Verrouillez toujours toutes les portes intérieures avant de voyager pour éviter d'endommager les portes et tout objet environnant.



Ameublement d'intérieur

Aperçu de l'ameublement intérieur

Les meubles d'intérieur tels que les horloges, les œuvres d'art et autres décorations aident à faire en sorte que votre autocar se sente comme chez lui. D'autres meubles peuvent être installés pour fournir l'essentiel et les commodités pour votre confort lors de vos déplacements.

Tableaux, horloges ou art mural

La plupart des images et des décorations murales installées en usine ont un cintre en haut et du velcro en bas ou près du bas.

Il peut également y avoir du velcro sur les côtés. Pour retirer l'image ou l'art mural, tirez sur le velcro en bas et sur les côtés, puis retirez-le du dispositif de suspension. Certaines décorations sans cadre peuvent avoir des vis apparentes qui peuvent être difficiles à trouver. Pour ce type de décor, repérez les vis et retirez-les.



Aperçu du mobilier

Recouvert de tissus assortis et agrémenté d'oreillers, une variété de meubles est disponible dans votre autocar selon le modèle et le plan d'étage de l'autocar ainsi que les options qui ont été commandées. Les options peuvent inclure des fauteuils inclinables, des sièges de théâtre, des canapés-lits, des dinettes et des cabines. Vos meubles sont conçus avec fonction et style à l'esprit.

De nombreux meubles sont multifonctionnels et peuvent s'incliner, se transformer en zones de couchage, s'ouvrir pour accéder à des zones de stockage cachées, etc. les glissières sont en position rétractée pour le déplacement.

⚠ AVERTISSEMENT

N'essayez pas d'utiliser des fauteuils inclinables, des sièges de théâtre ou tout autre meuble qui s'ouvre ou s'incline et change de la position assise de base à moins que l'autocar ne soit en position d'installation (c'est-à-dire, garé et avec les toboggans ouverts). Sinon, les occupants pourraient se blesser et les meubles et les objets environnants pourraient être endommagés.

Aperçu des sièges conducteur et passager

Cet article donne un aperçu des sièges conducteur et passager installés sur un autocar Newmar.

▲ IMPORTANT

Cet article est destiné à fournir un aperçu de base des sièges conducteur et passager et n'inclut PAS toutes les fonctionnalités disponibles sur un siège particulier. Les fabricants, les styles et les caractéristiques des chaises varient selon l'entraîneur. Les fonctions du siège peuvent être contrôlées via des interrupteurs, des leviers, des boutons ou des boutons à bascule ou de type joystick.

Pour plus d'informations sur le fonctionnement des sièges conducteur et passager, reportez-vous à Newgle.

Le tissu et la couleur des chaises sont basés sur l'ensemble de décoration sélectionné au moment de la production. Les sièges conducteur et passager peuvent être standards ou larges et sont recouverts de vinyle ou de cuir. Certains modèles d'autocars comportent des sièges de marque avec le logo du modèle d'autocar.

D'autres variantes peuvent inclure des bras et/ou des panneaux de jupe encochés. Les sièges sont équipés d'une ceinture de sécurité à trois points, qui peut être intégrée au siège. Certains sièges peuvent également être commandés via une télécommande avec des fonctionnalités supplémentaires.

De série et en option Caractéristiques du pilote et Chaises passagers

SOCLE RÉGLABLE

Les chaises peuvent avoir une base réglable électriquement ou manuellement. Les sièges avant électriques du conducteur et du passager sont montés sur des socles électriques qui offrent une large gamme de réglages. Un interrupteur de type joystick déplace généralement le siège horizontalement et verticalement, un interrupteur à bascule incline l'avant du siège de haut en bas et un autre interrupteur contrôle souvent l'inclinaison de l'arrière de la base du siège. Des commutateurs ou des boutons supplémentaires, selon l'année et le modèle de l'autocar, contrôlent l'angle d'inclinaison du dossier du siège.

PIVOT

Lorsque l'autocar n'est pas en mouvement, certains sièges peuvent avoir la possibilité de pivoter (se retourner) pour faire face au salon de l'autocar via un levier de déverrouillage sur le socle. Avant de tourner les chaises, suivez cette procédure :

- Agrandissez d'abord la pièce coulissante.
- Inclinez le volant vers le haut et vers le tableau de bord.
- Positionnez l'accoudoir pour fournir un dégagement maximal.
- Redressez le dossier du siège.
- Déplacez le siège vers l'avant ou vers l'arrière pour suffisamment d'espace pour le volant. Des ajustements supplémentaires peuvent être nécessaires au cours de ce processus.

Une fois ces étapes terminées, les chaises pivoteront sans interférence.



SUPPORT LOMBAIRE RÉGLABLE

Certains sièges conducteur et passager peuvent être équipés d'un support lombaire dans la région lombaire du siège.

Le commutateur de commande électrique du soutien lombaire est situé sur le côté du siège et peut être utilisé pour régler la partie lombaire du siège. Ce réglage détermine la quantité de pression appliquée au bas du dos de l'utilisateur.

REPOSE PIEDS

Certains sièges conducteur et passager sont équipés d'un repose-pieds manuel ou électrique. Selon l'équipement, les repose-pieds électriques peuvent être étendus ou rétractés via un interrupteur de commande situé sur le siège.

BRAS RÉGLABLES

Certains sièges conducteur et passager sont dotés d'accoudoirs réglables qui peuvent être relevés ou abaissés en fonction des préférences de l'utilisateur. Ceux-ci peuvent souvent être ajustés via un levier situé sur l'accoudoir. Certains accoudoirs se déplacent automatiquement lorsque des ajustements sont apportés à l'angle du dossier du siège.

SIÈGES CHAUFFANTS

Certains sièges peuvent être équipés de chauffage, qui peut être contrôlé via une télécommande (le cas échéant) ou un interrupteur situé sur la base du siège. Cet interrupteur est souvent de couleur rouge et/

ou a un graphique avec des "rayons de chaleur" qui se déplacent vers le haut. Les sièges équipés d'une télécommande ont des réglages de chaleur réglables.

SIÈGES REFROIDISSANTS

Les sièges peuvent avoir des paramètres de refroidissement réglables via un interrupteur de commande situé sur la base du siège ou la télécommande.

MÉMOIRE DE SIÈGE

Certains autocars peuvent être équipés d'un ensemble de mémoire qui vous permet de régler et de mémoriser différentes combinaisons de positions de siège, de volant, de pédale et de rétroviseur extérieur pour un maximum de trois conducteurs. Pour plus d'informations sur le système de mémoire de contrôle du conducteur, reportez-vous à Newgle.

MASSAGE

Les sièges équipés d'une télécommande peuvent avoir différents modes de massage et réglages d'intensité.

RETOUR HAPTIQUE

Cette fonction est utilisée sur les autocars équipés d'un système d'avertissement de sortie de voie Mobileye. Le siège vibrera pour avertir le conducteur si l'autocar quitte la voie prévue.

Dépannage

Si vous rencontrez des problèmes avec vos sièges électriques, veuillez vous reporter à la section Panneau de fusibles de Newgle. Sélectionnez l'année, le modèle et le plan d'étage de votre autocar pour afficher les schémas d'emplacement des fusibles appropriés. Ceux-ci s'avéreront souvent utiles pour localiser vos panneaux de fusibles, leurs positions et leurs valeurs nominales.



Marches intérieures et couvre-marches

Vue d'ensemble des marches intérieures et des couvre-marches

Cet article fournit des informations de base sur les marches intérieures et les couvre-marches.

Sur certains autocars, l'interrupteur du couvercle de la marche intérieure est situé soit sur le côté de la console du passager, soit sur la console du tableau de bord près du centre, soit près du puits de marche à mi-entrée. Cette housse vous permet de marcher librement à l'intérieur de l'autocar sans avoir à monter sur les marches pendant le transport ou lorsque vous êtes garé pendant de longues périodes.



De plus, certains autocars sont équipés de marche-pieds qui peuvent être soulevés pour un rangement supplémentaire. Certains autocars peuvent également avoir un interrupteur qui actionne l'éclairage du puits de marche.

⚠️ AVERTIR

Pour des raisons de sécurité, gardez vos pas dégagés de débris et d'autres objets personnels.



Coffres-forts

Fonctionnement sécurisé du mur de sécurité Stack-On (Modèle : PWS-1822E)

Cet article fournit des instructions de fonctionnement de base pour un coffre-fort mural de sécurité Stack-On (modèle : PWS-1822E).

Commencer

Lors de la première réception de votre nouveau coffre-fort électronique, vous devrez ouvrir la porte avec la clé afin d'installer les piles. Les piles sont incluses et se trouvent à l'intérieur du coffre-fort.

⚠️ AVIS

Cette clé se trouve à l'intérieur du paquet d'informations sur l'entraîneur. Il s'agit du sac noir contenant les manuels d'utilisation et d'autres documents spécifiques à l'entraîneur. Si la clé n'est pas disponible, le code par défaut défini par l'usine est « 1-5-9 », suivi de la coche verte.

Ce code ne fonctionnera que si les piles ont déjà été installées et qu'un code de sécurité n'a PAS encore été saisi.

Pour ouvrir la porte avec la clé, retirez d'abord le couvercle de la serrure de l'avant de la façade à l'aide d'un tournevis à tête plate à lame fine. Insérez la clé et tournez à gauche. Maintenez la clé en position ouverte et tournez le bouton vers la droite pour ouvrir la porte.

Remarque : Cette clé vous est fournie au cas où vous perdriez ou oublieriez votre code de sécurité ou si les piles se déchargent. Si vous perdez votre clé, vous pouvez acheter une clé de remplacement en faisant référence au numéro de série situé sous le couvercle de la serrure amovible. Voir la section à la fin de ces instructions concernant les clés de remplacement.

Localisez les piles à l'intérieur du coffre-fort.

Ouvrez le compartiment des piles à l'arrière de la porte en poussant la languette dans le sens de la flèche et installez les piles.

Remarque : Le bouton de réinitialisation situé à l'intérieur de la porte est recouvert d'un capuchon amovible. Lorsque vous utilisez le bouton de réinitialisation tout en définissant votre propre combinaison, retirez le capuchon pour accéder au bouton. Utilisez la pointe d'un stylo à bille ou l'extrémité d'un trombone pour appuyer sur le bouton de réinitialisation.

Remplacez solidement le capuchon sur le bouton de réinitialisation après avoir réglé votre combinaison. Ne pas le faire compromettra la sûreté et la sécurité du coffre-fort.



Saisie de votre code de sécurité

Pour saisir votre propre code de sécurité, vous devrez suivre les étapes ci-dessous :

1. Après avoir installé les piles, localisez le bouton de réinitialisation à l'arrière de la porte.
2. Appuyez sur le bouton de réinitialisation avec un stylo, puis relâchez-le ; vous entendrez un bip. Ne fermez PAS la porte tant que vous n'avez pas confirmé que votre nouveau code de sécurité a été entré correctement.
3. Avec la porte ouverte, entrez votre propre code de sécurité personnel, qui peut être composé de 3 à 8 chiffres, et confirmez votre nouveau code en appuyant sur la touche coche du pavé tactile électronique. Vous aurez 3 secondes pour appuyer sur la touche coche, sinon vous devrez recommencer depuis la première étape. Il y aura 2 bips (si le son est activé) et le voyant vert clignotera deux fois si votre code a été entré avec succès. Avant de fermer la porte, entrez le nouveau code de sécurité et appuyez sur la touche coche pour vous assurer que la serrure libère le bouton afin que vous puissiez le tourner et rétracter les pènes de verrouillage à action directe.



Si le code échoue, recommencez les étapes 1 à 3. Si le code fonctionne correctement, vous devez verrouiller le coffre-fort.

Lorsque vous ouvrirez le coffre-fort à l'avenir, entrez le code de sécurité que vous avez défini, suivi de la coche, et tournez le bouton.

Si un code de sécurité incorrect est entré 3 fois, le coffre-fort émettra 5 bips (si le son est activé) et le voyant rouge clignotera 5 fois, ce qui entraînera le verrouillage automatique du coffre-fort pendant 60 secondes avant que vous puissiez réessayer votre code. Le coffre-fort émettra un bip (si le son est activé) et le voyant vert clignotera une fois lorsque la période de verrouillage sera terminée.

Si un code de sécurité incorrect est entré 1 fois de plus, le coffre-fort émettra 5 bips (si le son est activé) et le voyant rouge clignotera 5 fois, ce qui entraînera le verrouillage automatique du coffre-fort pendant 5 minutes avant que le code puisse être réessayé. Le coffre-fort émettra un bip (si le son est activé) et le voyant vert clignotera une fois lorsque la période de verrouillage sera terminée.

⚠ IMPORTANT

Si vous écrivez votre combinaison, vous devez conserver ces informations dans un endroit sûr, hors de portée des enfants, et non à l'intérieur du coffre-fort.

⚠ IMPORTANT

Ne rangez pas les clés ou votre combinaison dans le coffre-fort.

Verrouillage du coffre-fort

Pour fermer le coffre-fort, poussez la porte jusqu'à ce qu'elle soit verrouillée

Remplacement de la batterie

Ce coffre-fort utilise 4 piles AA. Dans des conditions normales d'utilisation, les piles durent environ 1 an.

- Ne mélangez pas des piles anciennes et neuves.
- Ne mélangez pas des piles alcalines, standard ou rechargeables.

Si les piles sont faibles, le voyant jaune clignote lorsque vous commencez à saisir votre code. Pour remplacer les piles, ouvrez le compartiment des piles à l'arrière de la porte en poussant la languette dans le sens de la flèche et installez toutes les piles neuves.

Lumière LED interne

Ce coffre-fort comprend une lumière LED interne qui s'activera lorsque la bonne combinaison sera saisie et restera allumée pendant 30 secondes.

Tourner le son du clavier

Éteint allumé

Votre coffre-fort est livré avec le son "Bip" activé. Vous pouvez désactiver le son "Bip" du clavier en appuyant sur la touche Volume. Pour activer le son "Bip", appuyez à nouveau sur la touche Volume.

Clé / Combinaison / RFID

Demande d'appareil



Vous pouvez stocker votre numéro de clé, votre numéro de série et votre combinaison sur le site Web SECURE de Stack-on - stackon.com sous Service client. Le stockage de votre numéro de clé ou de votre combinaison fournira un accès instantané à ces informations importantes si vous perdez vos clés ou votre combinaison. Vous seul aurez accès à ces informations.

Une vérification de propriété est requise afin de recevoir une clé/ combinaison/dispositifs RFID de remplacement pour votre produit de sécurité.

Afin de recevoir une clé ou une combinaison ou des dispositifs RFID de remplacement pour votre produit de sécurité :

1. Veuillez visiter le lien suivant : <https://stack-on.com/service-clients/>.
2. Localisez et cliquez sur "Remplacement des clés" ou "Perdu l'icône d'aide à la combinaison ».
3. Suivez les instructions fournies pour recevoir votre clé, combinaison ou dispositifs RFID.



Stores et couvre-fenêtres

Fonctionnement des stores via l'écran tactile LCD KIB

Cet article fournit de brèves instructions d'utilisation pour un écran tactile LCD KIB.

Aperçu

Touchez l'écran inactif (vide) pour activer et afficher l'écran d'éclairage. Une fois que le panneau devient inactif et expire, il revient par défaut à l'écran vide.

Appuyez sur l'icône d'accueil pour afficher la page du menu d'accueil, qui peut inclure des boutons pour l'éclairage, les stores, les ventilateurs, les systèmes ou les commandes de luminosité de l'affichage, ainsi qu'une icône dans le coin supérieur droit pour plus d'informations (i). Une fois qu'un bouton est touché, il devient rouge, indiquant que le circuit est actif. Les boutons sont gris lorsque le circuit est inactif.



Nuances

Appuyez sur le bouton SHADES, suivi du bouton de store correspondant pour démarrer et arrêter le fonctionnement du store. Une fois qu'un bouton est touché, il devient rouge, indiquant que le circuit est en fonctionnement actif. Les boutons sont gris lorsque le circuit est inactif. Les boutons disponibles varient selon le modèle d'autocar et le plan d'étage, ainsi que les options installées. Les boutons potentiels peuvent inclure, mais sans s'y limiter :

- ABAT-JOUR DE PORTE
- PARE-SOLEIL DE PORTE
- ABAT-JOUR DINETTE
- ABAT-JOUR DE NUIT DINETTE
- NUANCES TOUTE LA JOURNÉE
- TOUTES LES NUANCES DE NUIT

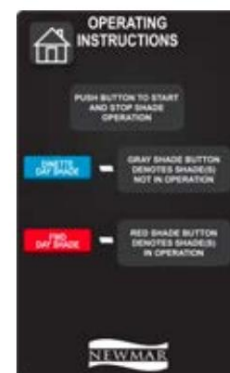

Fonctionnement de l'ombrage via SilverLeaf

L'écran Shades and TV Lift affiche les commandes des stores et du télévator (le cas échéant).

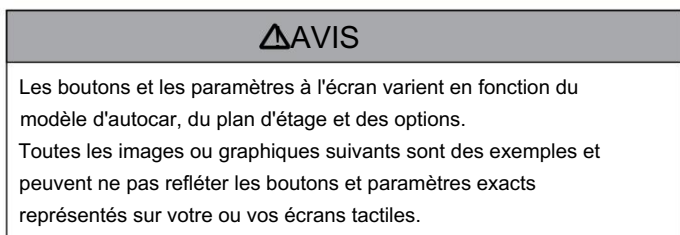

- Haut/Bas : Élevez et abaissez le téléviseur en appuyant et en relâchant le bouton TV LIFT UP ou TV LIFT DOWN.
- Arrêt : Si le lève-personne doit être arrêté dans une position autre que vers le haut ou vers le bas, appuyez à nouveau sur le bouton lorsque le lève-personne a atteint la position souhaitée.

Mode théâtre

Le mode Théâtre n'est disponible que sur certains modèles et années d'autocars. Ce mode éteint toutes les lumières de la cuisine et du salon, abaisse tous les stores du salon et du cockpit, allume les lumières d'accentuation préprogrammées (peut varier selon le plan d'étage) et lève le téléviseur.



Appuyez sur le bouton Retour pour revenir à l'écran précédent.

Bouton Nuances

Appuyez sur le bouton Stores pour afficher les commandes des stores du salon, de la cuisine et de la chambre.

- Haut/Bas : Appuyez sur le bouton Haut ou Bas pour monter ou baisser le store correspondant.
- Arrêt : Pour arrêter les stores pendant le fonctionnement, appuyez sur n'importe quel bouton relatif aux stores associés.

Bouton de levage du téléviseur

Appuyez sur le bouton TV Lift pour afficher les commandes de l'élévateur de télévision (ascenseur). Ce bouton n'apparaîtra pas sur les autocars sans ascenseur avec télévision.

Fonctionnement du store de pare-brise électrique

Cet article fournit des instructions de fonctionnement de base pour un store de pare-brise électrique.

⚠️ AVIS

Ces informations sont de nature générique et peuvent ne pas être spécifiques à votre modèle et/ou à votre année d'autocar.

Visière/Abat-jour (Ombre de jour)

Le commutateur Visor est situé sur le tableau de bord et ajuste le pare-brise vers le haut ou vers le bas.

Lorsque le contacteur d'allumage est allumé, il limite la course du pare-soleil à environ 1/2 vers le bas et avec la clé éteinte, il se déplace jusqu'au tableau de bord. L'écran se déplacera jusqu'à ce qu'il atteigne le réglage d'arrêt.



Drapé d'intimité avant/ombre (Ombre nocturne)

Appuyez sur le bouton UP ou DOWN pour la nuance appropriée. Les interrupteurs peuvent être étiquetés "Front Privacy Drape" ou "Shade". Les stores actionnés par interrupteur nécessitent que l'interrupteur soit maintenu jusqu'à ce que le store atteigne sa limite ou la position intermédiaire souhaitée (le store peut être arrêté à tout moment en relâchant simplement l'interrupteur).



⚠️ IMPORTANT

Ne tirez pas manuellement sur les stores motorisés, car cela pourrait les endommager.

Le commutateur étiqueté "Front Privacy Drape" ou "Shade" est situé dans l'armoire suspendue ou sur le tableau de bord et ajuste le store du pare-brise vers le haut ou vers le bas.



1. Avec le contact mis, appuyez et maintenez l'interrupteur vers le bas pour étendre le champ jusqu'à la limite de réglage de l'arrêt d'allumage, qui est environ à mi-chemin. C'est pour permettre au conducteur de voir par la fenêtre.
2. Avec le contact coupé, appuyez et maintenez enfoncé le commutateur position basse pour étendre le champ jusqu'à ce qu'il atteigne la butée « basse » définie.
3. Avec le contact allumé ou éteint, appuyez et maintenez l'interrupteur en position haute pour rétracter le rideau jusqu'à ce qu'il atteigne la limite de butée « haute ».
4. Relâchez l'interrupteur pendant le voyage pour arrêter le drapé extension ou rétraction entre les butées « haute » et « basse » réglées.



Cette page est intentionnellement vide.



PLOMBERIE

Ce chapitre fournit des informations détaillées sur le système d'eau douce et d'eau usée de l'autocar et sur tous les composants associés : robinets et accessoires, filtres, éviers et douches, toilettes, et bien plus encore.

⚠ IMPORTANT

Aucune des instructions de démarrage rapide suivantes fournies par Newmar ne doit remplacer la documentation complète du fabricant. Consultez Newgle pour plus d'informations sur les composants de plomberie proposés pour l'année modèle de votre autocar. Ne pas connecter et utiliser correctement le système peut entraîner des dommages non couverts par la garantie limitée Newmar.

Aperçu de la plomberie

À propos du système d'eau douce

Le système d'eau douce comprend le réservoir d'eau douce, la pompe à eau, les vannes, les tuyaux de raccordement et les conduites d'eau douce. Ce système est chargé de fournir de l'eau potable pour boire, cuisiner, se laver et toutes les autres activités qui nécessitent de l'eau propre.

Le système d'eau douce commence par un tuyau ou un enrouleur de tuyau, qui assure le raccordement à l'eau potable douce. Ensuite, via la vanne d'eau douce, l'eau est déviée à travers le coach pour être distribuée par les lignes de plomberie d'eau froide au réservoir d'eau douce ou aux connexions d'eau froide de chaque robinet et du chauffe-eau. Du chauffe-eau, l'eau est ensuite dispersée à travers une série de conduites d'eau vers chaque robinet sur l'entrée d'eau chaude et les robinets d'eau chaude (le cas échéant).

À propos du système d'eaux usées

Il existe deux systèmes de déchets distincts : le système de réservoir gris et le système de réservoir noir, qui comprend des éviers, des toilettes, des douches, des baignoires et des toilettes. Chaque réservoir a sa propre vanne de contrôle et les deux réservoirs se vident par le tuyau de vidange des égouts. Le système d'eaux usées récupère et retient les eaux usées et détourne les eaux usées à travers les siphons et les conduites de vidange vers le(s) réservoir(s) de rétention gris ou noir. Il est ensuite stocké jusqu'à ce que les réservoirs soient vidés à l'aide d'une vidange sanitaire ou d'une station de vidange.

⚠ AVERTIR

Lisez et comprenez toutes les instructions d'utilisation du système de plomberie avant d'utiliser votre autocar.

Ne pas connecter et utiliser correctement le système peut entraîner des dommages non couverts par la garantie limitée Newmar.

Aperçu du compartiment à eau Essex 2024

Cet article fournit une ventilation générale des composants installés dans un compartiment d'eau Essex 2024.

Aperçu

Le compartiment à eau de l'autocar contient généralement les réservoirs et la plupart des commandes du système de plomberie. Il est généralement situé du côté conducteur de l'autocar, juste devant les roues arrière, car il est isolé des autres compartiments et est chauffé et isolé. Le compartiment d'eau contient des parties des systèmes d'eau douce et d'eau usée.

⚠ IMPORTANT

Certains composants de plomberie peuvent être situés dans d'autres compartiments et peuvent ne pas être mentionnés dans cet article ou étiquetés dans le graphique.

EXIGENCES DE PRESSION D'EAU

La facilité d'utilisation a été l'élément clé dans la conception du compartiment d'eau et des systèmes de plomberie. Le système d'eau douce de votre autocar est conçu pour fonctionner à un maximum de 60 PSI. Des niveaux de pression d'eau supérieurs à ce niveau peuvent endommager la plomberie d'eau douce. Si jamais la pression de l'eau dépasse 60 PSI, un régulateur de pression doit être installé pour réduire la pression entrante, ou remplir le réservoir d'eau douce et utiliser la pompe à eau interne pour fournir de l'eau à votre autocar.

Exemple d'un compartiment à eau Essex 2024

Les informations suivantes sont génériques pour l'Essex 2024. Les composants installés peuvent varier selon le plan d'étage ou l'équipement en option.

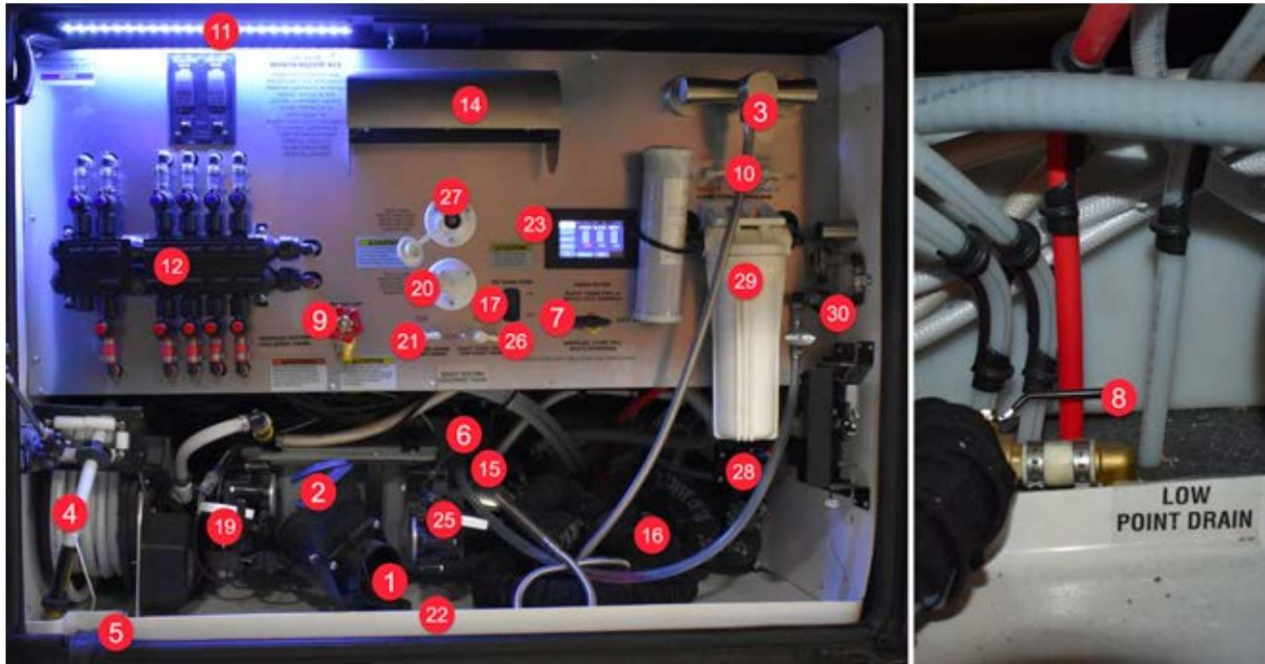

Définitions des composants

	Composants)	Résumé de la fonction ou du fonctionnement
1	Sortie de vidange et couvercle	La sortie de vidange est utilisée pour fixer un tuyau d'égoût de 4", et le couvercle de vidange est utilisé pour empêcher les fuites de déchets. Assurez-vous que le couvercle de vidange est solidement installé sur la sortie de vidange, sauf si vous videz activement les réservoirs via un tuyau d'égoût de 4".
2	Vanne de sortie de vidange avec Poignée en T	La vanne de sortie de vidange permet de vider le ou les réservoirs via un tuyau d'égoût de 10,2 cm lorsque l'utilisation du broyeur n'est pas souhaitée ou utilisable. Ouvrez la vanne complètement en tirant sur la poignée en T pour permettre aux déchets de s'écouler à travers un tuyau d'égoût de 10,2 cm. Fermez la vanne en appuyant sur la poignée en T.
3	Douche extérieure	Un robinet de douche extérieure avec une baguette peut être utilisé pour rincer les chaussures et/ou les pieds, baigner un animal de compagnie, se laver les mains ou rincer le tuyau d'égoût après avoir vidé les réservoirs d'eaux usées. Lorsque vous avez terminé d'utiliser la douche extérieure, fermez les vannes d'eau chaude et d'eau froide. Ne fermez pas simplement la vanne sur la pomme de douche elle-même, car cela pourrait provoquer un mélange d'eau chaude et froide à la douche extérieure et pourrait entraîner des changements drastiques de la température de l'eau dans tout l'autocar.
4	Eau douce (de ville) Connexion via enrouleur de tuyau	Cette connexion d'eau potable est utilisée en conjonction avec la vanne de remplissage d'eau douce à plusieurs fins, y compris la mise sous pression de la plomberie dans l'autocar et le remplissage du réservoir d'eau douce. Connectez le bus à la source d'eau potable via le dévidoir.
5	Canal de tuyau d'eau douce	Ce canal empêche la porte du compartiment d'écraser le tuyau d'eau potable lorsque la porte est fermée.
6	Réservoir d'eau douce	Ce réservoir est utilisé pour contenir de l'eau potable fraîche à utiliser dans tout le système d'eau et est généralement situé sur le sol du compartiment d'eau ; cependant, certains aménagements d'autocars peuvent être équipés d'un réservoir d'eau situé dans un autre compartiment. Le réservoir d'eau douce est rempli à partir du raccordement à l'eau de ville avec un tuyau ou un enrouleur via la vanne de remplissage du réservoir d'eau douce ou le système de remplissage automatique. Ce réservoir peut être situé derrière un panneau, un couvercle ou le macérateur et peut ne pas être visible de l'extérieur.
7	Souape de remplissage du réservoir d'eau douce	La vanne rotative de remplissage du réservoir d'eau douce est utilisée pour pressuriser le système d'eau douce de votre autocar, ainsi que pour remplir le réservoir d'eau douce lorsque l'autocar est raccordé à l'eau de ville. Avec l'alimentation en eau sous pression connectée, tournez simplement la vanne dans la position souhaitée : <ul style="list-style-type: none"> • La position de remplissage manuel remplit le réservoir d'eau douce lorsqu'il est connecté à une source d'eau sous pression • La position de remplissage automatique fournit de l'eau sous pression au bus à la demande à partir du raccordement à l'eau de la ville et, si la fonction de remplissage automatique est activée sur le système de surveillance du réservoir de l'autocar (c'est-à-dire Silverleaf, KIB ou Digi-Level) remplit le réservoir d'eau douce pour correspondre aux paramètres de remplissage automatique.
8	Point bas du réservoir d'eau douce Drain	La vidange du point bas du réservoir d'eau douce sert à vider le réservoir d'eau douce. Ouvrez la vanne de vidange du point bas pour vidanger le réservoir d'eau douce et fermez la vanne de vidange du point bas lors du remplissage du réservoir d'eau douce ou du stockage d'eau douce dans le réservoir. Ce drain de point bas est situé près du réservoir d'eau douce et peut être difficile à voir de l'extérieur. Il est souvent situé juste derrière le rebord du bac de vidange blanc lorsque le réservoir d'eau douce se trouve dans le compartiment d'eau principal. Lorsque le réservoir d'eau douce est situé à l'extérieur du compartiment d'eau principal, la vidange du point bas du réservoir d'eau douce se trouve généralement à proximité.
9	Robinet d'eau douce	Le robinet d'eau douce fournit une connexion pour un raccordement de tuyau supplémentaire pour l'accès à l'eau potable. Utilisez le robinet d'eau pour arroser les plantes, remplir le bol d'eau d'un animal de compagnie ou laver l'entraîneur tout en ayant toujours accès au raccordement à l'eau de la ville. Si elle n'est pas connectée à une source d'eau sous pression, la pompe à eau doit être allumée pour utiliser le robinet d'eau.
dix	Point bas chaud et froid Vidanges	Typiquement, l'autocar a un drain de point bas d'eau chaude et un drain de point bas d'eau froide, qui sont utilisés pour vider les conduites d'eau. Ouvrez les vannes pour relâcher la pression de l'eau et vidanger les conduites d'eau. Fermez les vannes pour un fonctionnement normal du système d'eau sous pression.
11	Bande lumineuse LED	Certaines lumières sont actionnées automatiquement via un interrupteur à piston qui active les lumières lorsque la porte du compartiment est ouverte.
12	Collecteur de distribution d'eau	Les principales conduites d'eau chaude et froide de l'autocar mènent à ce centre de distribution et, par une série de vannes, alimentent en eau les multiples systèmes de plomberie de l'autocar. Les conduites d'alimentation en eau des appareils ou appareils individuels peuvent être fermées tout en utilisant d'autres. Chaque vanne distribue l'eau à un appareil ou à un appareil individuel et est étiquetée en conséquence.
13	Échangeur de chaleur Oasis (Pas montré)	L'échangeur de chaleur Oasis est utilisé pour chauffer le compartiment d'eau afin de maintenir la température de la baie au-dessus du point de congélation. Cet échangeur peut être situé derrière un panneau ou un capot et ne pas être visible de l'extérieur. Remarque : L'alimentation doit être fournie au système Oasis et le système doit être allumé via le panneau de commande ou le système de gestion de l'autocar SilverLeaf pour que la chaleur soit fournie au compartiment d'eau. Une fois les deux conditions remplies, la thermistance allumera le radiateur une fois que le compartiment tombera à environ 40 degrés.

14	Porte-serviettes en papier	Le porte-serviettes en papier est conçu pour un rouleau de serviettes en papier. Certains autocars peuvent être équipés d'une housse amovible pour protéger les serviettes de l'humidité ou des projections d'eau.
15	Tuyau de décharge Sani-Con Vanne d'arrêt	La vanne d'arrêt du petit tuyau Sani-Con est utilisée pour couper le flux de déchets vers le tuyau de vidange du broyeur. Cette vanne peut être fermée lors de l'utilisation d'un tuyau de vidange par gravité de 10,2 cm et/ou pour éviter la pression et le gaspillage dans le petit tuyau du broyeur lorsqu'il n'est pas utilisé ou en cas de fuite. Cette vanne doit être ouverte avant d'être mise en marche. Le broyeur lors de la vidange des réservoirs de rétention via le tuyau de vidange du broyeur. Ouvrez complètement la vanne en tirant sur la poignée en T pour permettre aux déchets de s'écouler à travers le petit tuyau du broyeur. Fermez la vanne en appuyant sur la poignée en T.
16	Macérateur Sani-Con Tuyau de décharge	Le tuyau de décharge du broyeur Sani-Con est utilisé pour diriger l'effluent vers une station de vidange sanitaire.
17	Élimination des déchets Sani-Con Changer	L'interrupteur d'élimination des déchets Sani-Con est utilisé pour allumer et éteindre le broyeur du bus. L'interrupteur ne doit pas être activé tant que le tuyau de décharge du petit broyeur n'est pas connecté à une station de vidange appropriée, que la vanne d'arrêt du petit tuyau n'est pas ouverte et que la vanne de vidange du réservoir de rétention noire (eaux usées) ou grise (déchets) n'est pas ouverte.
18	Réservoir d'eaux usées (noir) (non Montré)	Le réservoir noir est généralement destiné aux eaux usées des selles. Il est généralement situé entre les longerons du châssis dans le compartiment à eau. Ce réservoir peut être situé derrière un panneau ou un couvercle et ne pas être visible de l'extérieur.
19	Décharge de réservoir d'eaux usées (noir) Robinet-vanne avec poignée en T	En conjonction avec le réservoir d'eaux usées, la vanne de vidange du réservoir d'eaux usées fournit un stockage adéquat et sûr et/ou contrôle l'élimination des déchets. Ouvrez complètement le robinet-vanne noir du réservoir en tirant sur la poignée en T. Le réservoir commencera à se vider vers le broyeur ou la sortie de vidange dès que la poignée en T est tirée. La conduite de vidange de 4" ou le tuyau du broyeur doit être utilisé pour diriger les déchets vers la station de vidange pour une élimination appropriée.
20	Rinçage du réservoir d'eaux usées (noir) Connexion	Lors de la vidange de votre réservoir d'égout, fixez un tuyau d'eau au raccord de rinçage du réservoir d'eaux usées. Une fois le réservoir vidangé, laissez le robinet-vanne ouvert et ouvrez le robinet d'eau du tuyau attaché, permettant à l'eau de pulvériser à l'intérieur du réservoir d'eaux usées pendant plusieurs minutes pour rincer et rincer le réservoir.
21	Rinçage du réservoir d'eaux usées (noir) Vidange de point bas	Sur les autocars équipés de vidange(s) de point bas de rinçage du réservoir d'eaux usées, tournez la vanne de vidange du rinçage du réservoir en position « ouverte » pour supprimer la pression et vidanger la conduite de rinçage du réservoir. Lorsque vous avez terminé d'utiliser le rinçage du réservoir, il est recommandé de couper l'alimentation en eau du raccord de rinçage du réservoir. Ouvrez la vanne et vidangez la pression dans la conduite avant de débrancher le tuyau d'eau.
22	Trappe de tuyau d'égout (accès Port)	La trappe du tuyau d'égout est un couvercle amovible qui permet au tuyau d'égout ou au petit tuyau du broyeur de sortir par le plancher du compartiment afin de se connecter à une station de vidange appropriée. Cela permet à la porte du compartiment à bagages de se fermer sans être gênée par le tuyau. Le couvercle peut être fileté ou clipsé. Remarque : lors de l'acheminement du tuyau d'égout ou du broyeur à travers la trappe, ne le placez pas sur ou à proximité de l'Oasis, du générateur ou des tuyaux d'échappement du moteur. Sinon, des dommages peuvent survenir.
23	Réservoir SilverLeaf HMS404 Écran tactile du moniteur Afficher	L'écran du moniteur de réservoir SilverLeaf HMS404 permet à l'utilisateur de faire fonctionner la pompe à eau ou la fonction de remplissage automatique, ainsi que de nombreuses autres fonctionnalités. Pour plus d'informations, reportez-vous au fonctionnement et aux paramètres décrits dans le Guide de l'écran tactile SilverLeaf spécifique au modèle et à l'année de l'autocar. Ce guide peut être situé à Newgle.
24	Réservoir d'eau usée (grise)	Le réservoir de rétention des eaux grises est généralement situé sous le ventre de l'autocar, parfois au-dessus du réservoir d'eau douce. Il est principalement utilisé pour le drainage des évier de la cuisine et de la salle de bain, de la douche et de la machine à laver (le cas échéant). Ce réservoir peut être situé derrière un panneau ou un couvercle et peut ne pas être visible de l'extérieur.
25	Réservoir d'eau usée (grise) Vanne de vidange avec Poignée en T	En conjonction avec le réservoir de rétention des eaux grises (usées), la vanne de vidange du réservoir gris (eaux usées) assure un stockage adéquat et sûr et/ou contrôle l'élimination des eaux usées. Ouvrez complètement le robinet-vanne gris (déchets) en tirant sur la poignée en T. Le réservoir commencera à se vider vers le broyeur ou la sortie de vidange dès que la poignée en T est tirée. La conduite de vidange de 4" ou le tuyau du broyeur doit être utilisé pour diriger les déchets vers la station de vidange pour une élimination appropriée. Newmar recommande de vider et de rincer le réservoir de rétention des eaux grises (usées) après le réservoir de rétention des eaux noires (eaux usées).
26	Réservoir d'eau usée (grise) Rinçage Point Bas Vidange	Sur les autocars équipés de vidange(s) de point bas de rinçage du réservoir gris (déchets), le fait de tourner la vanne de vidange du rinçage du réservoir en position « ouverte » supprimera la pression et vidangera la conduite de rinçage du réservoir. Lorsque vous avez terminé d'utiliser le rinçage du réservoir, il est recommandé de couper l'alimentation en eau du raccord de rinçage du réservoir. Ouvrez la vanne et vidangez la pression dans la conduite avant de débrancher le tuyau d'eau. Remarque : tous les autocars ne sont pas équipés d'un rinçage de réservoir gris.
27	Réservoir d'eau usée (grise) Connexion de rinçage	Lors de la vidange de votre réservoir gris (déchets), fixez un tuyau d'eau au raccord de rinçage du réservoir gris (déchets). Une fois le réservoir vidangé, laissez le robinet-vanne ouvert et ouvrez le robinet d'eau du tuyau attaché, permettant à l'eau de pulvériser à l'intérieur du réservoir d'eaux usées pendant plusieurs minutes pour rincer et rincer le réservoir. Remarque : tous les autocars ne sont pas équipés d'un rinçage de réservoir gris.
28	Pompe à eau avec filtre	Lorsqu'elle n'est pas raccordée à l'eau de ville, la pompe à eau de l'autocar est utilisée pour pomper et pressuriser l'eau du réservoir frais pour la distribution par les conduites d'eau chaude et froide. Lorsqu'elle est activée, la pompe à eau s'allume et s'éteint automatiquement pour maintenir une pression d'eau appropriée dans l'autocar.
29	Filtre à eau pour toute la maison	Le système de filtre à eau pour toute la maison utilise une cartouche de filtre à charbon extrudé remplaçable pour éliminer les sédiments et certaines impuretés de l'alimentation en eau entrante. Celui-ci filtre l'eau fraîche qui est amenée dans l'autocar depuis le raccordement à l'eau de la ville via le tuyau ou l'enrouleur de tuyau.
30	Hivernage et antigel Soupapes d'admission (A et B)	Les vannes d'hivernage ne sont utilisées que pendant le processus d'hivernage de l'autocar. Pour déterminer le bon positionnement des vannes tout au long du processus, suivez les instructions affichées dans le compartiment d'eau de l'autocar pour les vannes A et B. Ces vannes peuvent être situées à l'extérieur du compartiment d'eau principal sur certains autocars.

Ressources supplémentaires à Newgle

Les définitions ci-dessus sont des résumés et n'expliquent que la fonction de base et le fonctionnement de chaque composant. Pour plus d'informations sur ces composants et les instructions opérationnelles complètes, veuillez vous reporter à la liste suivante d'articles supplémentaires dans Newgle.

- Présentation du remplissage automatique
- Aperçu de la douche extérieure
- Conduites d'eau douce et drains de point bas
- Réservoir d'eau douce et vidange
- Vannes d'eau douce
- Rinçage du réservoir de stockage (rinçage sans tracas)
- Aperçu de l'enrouleur de tuyau et de la connexion à l'eau de la ville
- Comment faire fonctionner les feux de chargement
- Comment hiverner un entraîneur
- Présentation du collecteur de distribution d'eau Manabloc
- Fonctionnement du système de surveillance de réservoir SilverLeaf via Écran tactile (Modèle : HMS404)
- Élimination des eaux usées
- Réservoirs de rétention des eaux usées
- Entretien et maintenance du filtre à eau
- Fonctionnement de la pompe à eau et dépannage de base

Présentation du collecteur de distribution d'eau Flair-It Pro

Cet article fournit un aperçu de base du collecteur de distribution d'eau Flair-It Pro.

Il est généralement installé dans le compartiment à eau des autocars Essex et King Aire à partir du milieu de l'année modèle 2022. Les principales conduites d'eau chaude et froide de l'autocar mènent à ce centre de distribution et, par une série de vannes, alimentent en eau les multiples systèmes de plomberie de l'autocar.

En plus d'offrir une plus grande organisation et un débit plus équilibré au système d'eau douce de l'autocar, ce collecteur de distribution offre la flexibilité de vous permettre de fermer des sections du système tout en utilisant d'autres. Les boutons bleus en haut sont des vannes d'alimentation en eau froide ; les rouges en bas sont des vannes d'alimentation en eau chaude.

Chaque vanne distribue l'eau à un appareil ou à un appareil individuel et est étiquetée en conséquence. Tournez le bouton approprié pour ouvrir et fermer facilement les vannes si nécessaire.



⚠️ AVIS

Pour les autocars équipés d'un nettoyeur haute pression Road Wave, le robinet d'eau doit être fermé et la pression libérée pour la conduite d'alimentation du nettoyeur haute pression lorsqu'il n'est pas utilisé.

Chauffage du compartiment d'eau : Oasis Fonctionnement via Feuille d'argent

Chauffage hydronique Oasis Convecteur(s) de chauffage du sous-sol

Les autocars équipés du chauffage hydronique Oasis auront un échangeur de chaleur, deux ventilateurs et un thermostat désigné. Le chauffage du sous-sol est activé par un thermostat fixe séparé dans la zone du sous-sol lorsque la température du compartiment tombe en dessous d'environ 40 degrés Fahrenheit. Si cela se produit, la solution antigel chaude dans le système Oasis circulera et le ventilateur se mettra en marche pour fournir de la chaleur dans la zone du sous-sol/compartiment d'eau. Le système Oasis doit être allumé et le liquide doit être au-dessus du seuil de basse température pour la production de chaleur.



Échangeur de chaleur du sous-sol Oasis



Ventilateur double Oasis sur l'échangeur de chaleur du sous-sol



Thermostat bimétallique Oasis

Opération Oasis via SilverLeaf

Le système Oasis doit être allumé à partir de l'écran tactile SilverLeaf et la température de l'eau dans le système Oasis doit être à la température voulue pour que le chauffage du sous-sol fonctionne. Le chauffage du sous-sol ne fonctionne que lorsque la fournaise (système Oasis) est activée. Il ne fonctionnera PAS si le système Oasis est éteint et que l'autocar est chauffé via les pompes à chaleur du climatiseur de toit.





Système d'eau douce

Vue d'ensemble du raccordement à l'eau douce via un enrouleur de tuyau

Cet article fournit un aperçu de base du raccordement à l'eau douce via un enrouleur de tuyau.

Situé dans le compartiment à eau, le raccordement à l'eau de ville se fait avec un boyau blanc d'environ 35 pieds de longueur enroulé sur le dévidoir. En conjonction avec la "vanne de remplissage d'eau douce", cette source d'eau est utilisée à plusieurs fins, notamment la mise sous pression de la plomberie dans l'autocar et le remplissage du réservoir d'eau douce.

L'enrouleur de tuyau se déploie manuellement en tirant le tuyau vers l'extérieur du compartiment. Une fois que la longueur de tuyau souhaitée a été rallongée, raccordez le tuyau à une source d'eau potable. Un interrupteur situé sur le côté de l'enrouleur de tuyau doit être activé pour la rétraction électrique. Remarque : Le débranchement de la batterie de la maison doit être activé pour que l'enrouleur de tuyau d'alimentation fonctionne.

Le système d'eau douce de l'autocar est conçu pour fonctionner à un maximum de 60 PSI. Des niveaux de pression d'eau supérieurs à ce niveau peuvent endommager la plomberie d'eau douce dans l'autocar. Si jamais la pression de l'eau dépasse 60 PSI, un régulateur de pression doit être installé pour réduire la pression entrante, ou remplir le réservoir d'eau douce et utiliser la pompe à eau interne pour alimenter l'autocar en eau.

Raccorder le tuyau du car au réseau d'eau de ville (si équipé d'un enrouleur). Ouvrez la vanne d'alimentation à la source d'eau et ouvrez chacun des robinets pour éliminer toute poche d'air dans les conduites de plomberie de l'autocar. Une fois que l'eau coule librement, fermez le(s) robinet(s).

Pour vous déconnecter de l'alimentation en eau de la ville, fermez la vanne de l'alimentation en eau. Relâchez la pression en tournant la vanne d'eau douce en position de remplissage du réservoir. Retirez le tuyau de l'alimentation en eau de la ville et rangez-le dans le compartiment à eau. Une fois la pression relâchée, tournez la vanne d'eau douce dans la position de fonctionnement appropriée.



Aperçu des conduites d'eau douce et des drains de point bas

Cet article fournit un aperçu de base des conduites d'eau douce et des drains de point bas.

Conduites d'eau douce

Les conduites d'eau douce sont utilisées pour distribuer l'eau potable dans tout l'autocar. Les conduites d'eau chaude sont généralement de couleur rouge ou translucides avec des lettres rouges. Les conduites d'eau froide sont généralement de couleur bleue ou translucides avec des lettres bleues ou noires.

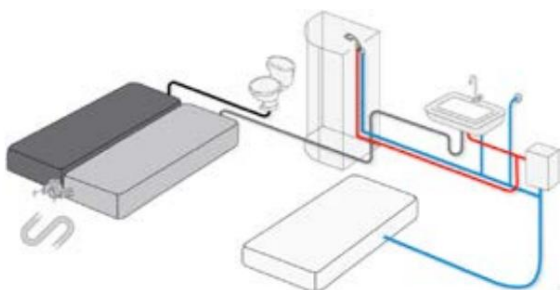

CONDUITES D'EAU DOUCE CHAUFFÉES

Les conduites d'eau douce situées sous le plancher coulissant sont généralement chauffées pour éviter le gel (c'est-à-dire l'alimentation en eau du réfrigérateur). Les conduites d'eau sont acheminées dans la baie d'eau chauffée et à l'intérieur de l'espace de vie chauffé autant que possible.

Les conduites d'eau douce chauffées sont généralement utilisées sur les plans d'étage avec des accessoires de bain ou un réfrigérateur contenant une machine à glaçons ou un distributeur d'eau situé dans une glissière. Les conduites d'eau chauffées sont utilisées pour connecter la plomberie du sous-sol au réfrigérateur où les conduites d'eau sont exposées sous la glissière. L'alimentation de 12 volts de la conduite d'eau chauffée est généralement fusionnée dans le panneau de fusibles du compartiment du cordon dans les autocars diesel et sur le panneau de fusibles pare-feu sur les autocars à essence.



Certains autocars peuvent être équipés d'un collecteur de distribution d'eau Manabloc qui permet de couper l'eau des conduites d'eau individuelles. Pour plus d'informations sur le Manabloc, reportez-vous à Newgle.



Certains autocars peuvent incorporer des vannes d'eau en ligne sur certaines conduites d'eau qui peuvent inclure le robinet d'eau vers la zone du générateur ou d'autres baies de compartiment non chauffées, des conduites d'eau de machine à glaçons et/ou des filtres à eau en ligne. La ou les vannes peuvent être situées à différents endroits selon l'année de l'autocar, le modèle et le plan d'étage (c'est-à-dire sous l'évier de la cuisine, sous la cabine de la dinette, dans le faux plancher du garde-manger, sous le canapé ou au sous-sol).

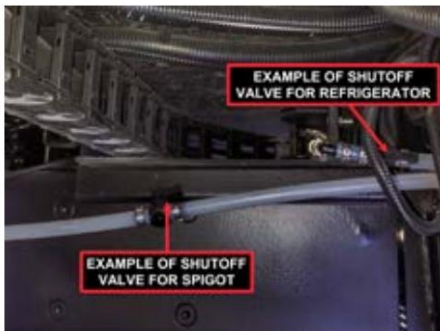

CONDUITES D'EAU DOUCE VERS LA CUISINE

Les lignes de plomberie chaude et froide reliant les composants installés sur le coulisseau, tels que l'évier de la cuisine et d'autres équipements optionnels utilisant l'alimentation en eau de l'autocar, sont généralement raccordées en dur à l'intérieur du coulisseau.

Pour assurer la flexibilité, un tuyau tressé relie la plomberie rigide de l'intérieur de la glissière au reste de la plomberie dans l'autocar.

Ce tuyau se déplace facilement avec le coulisseau lorsqu'il s'étend et se rétracte.

Les conduites de plomberie sont normalement liées au tuyau de vidange flexible et s'étendent et se rétractent en douceur au fur et à mesure que le coulisseau se déplace.

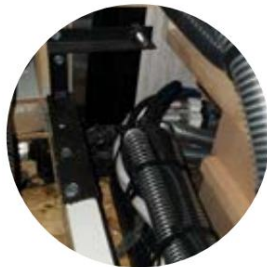

Drains de point bas chaud et froid

Les drains de point bas sont normalement situés dans le compartiment à eau et sont marqués « Drains de point bas ». Certaines vannes sont montées dans le panneau de contrôle de l'eau et d'autres sont placées à proximité du compartiment à eau et marquées d'un autocollant à proximité. Typiquement, l'autocar a un drain de point bas d'eau chaude et un drain de point bas d'eau froide, qui sont utilisés pour vider les conduites d'eau. Ouvrez les vannes pour relâcher la pression de l'eau et vidanger les conduites d'eau. Fermez les vannes pour un fonctionnement normal du système d'eau sous pression.

CONFIGURATION DU DRAIN DE POINT BAS

EXEMPLES

Sur les autocars équipés de vidange(s) de point bas de rinçage du réservoir, le fait de tourner la vanne de vidange de rinçage du réservoir en position « ouverte » supprimera la pression et vidangera la conduite de rinçage du réservoir. Lorsque vous avez terminé d'utiliser le rinçage du réservoir, il est recommandé de couper l'alimentation en eau du raccord de rinçage du réservoir. Ouvrez la vanne et vidangez la pression dans la conduite avant de débrancher le tuyau d'eau.



Exemples de configuration de drain de point bas

Prévenir, arrêter et Réparer les fuites de plomberie

⚠ IMPORTANT

En cas de fuite d'eau, arrêtez immédiatement la pompe à eau et/ou débranchez l'autocar de la source d'eau sous pression. Ouvrir les drains du point bas dans le compartiment à eau. Cela relâchera la pression et laissera le temps de localiser la fuite et/ou une vanne d'arrêt (si l'autocar en est équipé).

Une hivernisation médiocre ou inappropriée peut provoquer des fuites, et/ou des vibrations et une flexion pendant le déplacement peuvent entraîner le desserrage des tuyaux et des raccords. Suivez cette liste de contrôle pour prévenir ou réparer les fuites de plomberie :

- Vérifiez tous les raccords de plomberie pour détecter les fuites sur une base annuelle.
- Si la pompe à eau fonctionne lorsque tous les robinets sont fermés, recherchez une fuite.
- Assurez-vous que les vannes de vidange sont fermées.
- Serrez toutes les connexions de robinet desserrées avec une clé.
- Débranchez complètement les raccords qui fuient et vérifiez s'il y a des dépôts minéraux ou des corps étrangers sur les surfaces d'étanchéité. Nettoyez soigneusement les surfaces et réinstallez le raccord.

⚠ IMPORTANT

Les réparations de plomberie doivent être effectuées par un centre de service agréé, suivies d'un test de pression.

Réservoir d'eau douce et vidange

Cet article fournit un aperçu de base du réservoir d'eau douce et de la vidange. Ce réservoir est utilisé pour contenir de l'eau potable fraîche à utiliser dans tout le système d'eau et est généralement situé sur le sol du compartiment d'eau ; cependant, certains aménagements d'autocars peuvent être équipés d'un réservoir d'eau situé dans un autre compartiment. Le réservoir d'eau douce est rempli à partir du raccordement à l'eau de la ville avec un tuyau ou un enrouleur de tuyau.

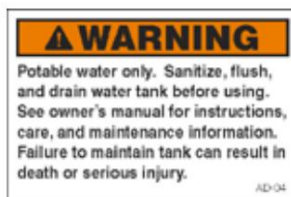

La vanne de remplissage d'eau douce située dans le compartiment de service près du branchement d'eau détermine si l'eau de la ville passe par le système d'eau ou dans le réservoir d'eau douce. L'excès d'eau sera évacué d'un tuyau d'évent de trop-plein vers le sol lorsque la capacité du réservoir sera atteinte. Ce tuyau est installé dans le réservoir d'eau douce pour empêcher la rupture du réservoir par débordement.

Les drains du réservoir d'eau douce sont situés à quelques pouces devant ou à côté du réservoir d'eau douce et sont reliés au réservoir d'eau douce par une conduite d'eau de 1/2" ou 1".

Dans la mesure du possible, vidangez le réservoir d'eau douce avant de voyager ou n'emportez que ce dont vous aurez besoin pour vous rendre à destination. L'eau dans le réservoir réduira la capacité de charge de l'autocar. Toute l'eau doit être évacuée du système d'eau douce lorsque l'autocar n'est pas utilisé pendant plus d'une semaine pour éviter la stagnation de l'eau et réduire la croissance organique. Pour vidanger le réservoir d'eau douce, ouvrez la vanne de vidange du point bas située près du réservoir d'eau douce.



VIDANGE DU RÉSERVOIR D'EAU DOUCE EXEMPLES DE CONFIGURATION



Vannes d'eau douce

L'article fournit un aperçu de base des vannes d'eau douce dans un autocar. La "vanne d'eau douce" rotative située dans le compartiment à eau est utilisée pour pressuriser le système d'eau douce de votre autocar, ainsi que pour remplir le réservoir d'eau douce lorsque l'autocar est raccordé à l'eau de ville.

La position de la vanne d'eau douce détermine si l'alimentation en eau remplit le réservoir ou met sous pression le système d'eau douce dans l'autocar. Faites simplement pivoter la "valve d'eau douce" dans la position appropriée pour exécuter la fonction souhaitée.

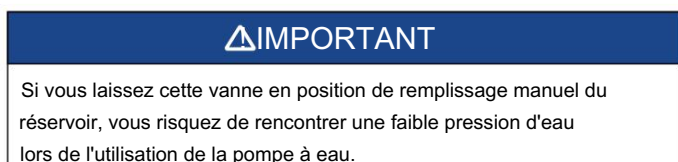

EXEMPLES DE VANNE D'EAU DOUCE



Remplissage automatique

Pour les autocars équipés d'une fonction de remplissage automatique, l'autocar doit être connecté à une source d'eau sous pression et avoir la vanne d'eau douce en position « Remplissage automatique ». En plus de tourner la vanne, le coach doit également avoir la fonction de remplissage automatique activée dans le système de surveillance du réservoir. Cette fonction est utilisée pour remplir automatiquement le réservoir d'eau douce et couper l'alimentation en eau en fonction des niveaux du réservoir. Le système activera la vanne de remplissage automatique si nécessaire et l'éteindra lorsque le réservoir atteindra sa capacité.

Les systèmes Precision Circuit Digi-level et KIB TMS-100 contrôlent la vanne de remplissage automatique électrique via le panneau de contrôle dans un panneau supérieur et sont fusionnés dans le panneau de fusibles de 12 volts de la maison. La carte de circuit imprimé du système KIB TMS-100 est généralement située dans le compartiment du câble de quai et le Digi-Level n'utilise pas de carte de circuit séparée.

Le système SilverLeaf permet d'activer la fonction de remplissage automatique via l'écran tactile ou le panneau SPX-300 situé dans le compartiment à eau. Il est contrôlé par le module TM102 et utilise le panneau de fusibles et la carte de relais généralement situés dans le compartiment du cordon de quai. Pour plus d'informations sur le système de surveillance du réservoir de l'autocar, reportez-vous à la sous-catégorie de la section Électronique.

Raccordement à l'eau de la ville

Avant de vous connecter à votre autocar, utilisez une source d'eau potable pour purger l'air et l'eau vicié restants dans le tuyau. Ensuite, raccordez le tuyau de la source d'eau potable à votre autocar ou le tuyau de votre autocar à l'alimentation en eau de la ville (si équipé d'un dévidoir). Ouvrez la vanne d'alimentation à la source d'eau et ouvrez chacun des robinets pour éliminer toute poche d'air dans les conduites de plomberie de l'autocar. Une fois que l'eau coule librement, fermez le(s) robinet(s).



Pompe à eau

La pompe à eau est utilisée pour pressuriser le système d'eau douce lorsque l'unité n'est pas raccordée à l'eau de ville. L'alimentation en eau de la ville est sous pression, la pompe à eau n'est donc pas nécessaire lorsque vous êtes raccordé à l'eau de la ville.

Une fois que la vanne de remplissage d'eau de ville n'est pas en position de remplissage manuel, l'eau est fournie aux composants du système d'eau douce, y compris le chauffe-eau et les robinets.

Pour vous déconnecter de l'alimentation en eau de la ville, fermez la vanne de l'alimentation en eau. Relâchez la pression en tournant la vanne d'eau douce en position de remplissage du réservoir. Retirez le tuyau de l'alimentation en eau de la ville et rangez-le dans le compartiment à eau. Une fois la pression relâchée, tournez la vanne d'eau douce dans la position de fonctionnement appropriée.

⚠ IMPORTANT

Utilisez un tuyau d'arrosage fabriqué et étiqueté pour l'eau potable afin de vous assurer que le tuyau est sans danger pour l'eau potable et n'altère pas le goût de l'eau.

Remplissage automatique via SilverLeaf

Cet article fournit un bref aperçu de la fonction de remplissage automatique d'eau douce. Si un autocar est équipé de la fonction de remplissage automatique, celle-ci est utilisée pour remplir automatiquement le réservoir d'eau douce et couper l'alimentation en eau du réservoir d'eau douce. Le système s'allumera la vanne de remplissage automatique si nécessaire et éteindra-la lorsque le réservoir atteint sa capacité.

⚠ AVIS

Les systèmes et les affichages varient en fonction du modèle d'autocar, du plan d'étage et des options. Toutes les images ou graphiques suivants sont des exemples et peuvent ne pas refléter les systèmes et écrans installés dans votre autocar.



Valve de remplissage automatique et sous pression

Approvisionnement en eau

Sur les autocars équipés d'une vanne de remplissage automatique, celle-ci est généralement située dans le compartiment à eau et peut être cachée par l'enrouleur de tuyau et est actionnée par le système de surveillance du réservoir. La vanne est une électrovanne de 12 volts qui permet à l'eau de passer de l'entrée à la sortie lorsqu'elle est alimentée.

Pour que la fonction de remplissage automatique fonctionne correctement, le coach doit répondre aux exigences suivantes :

1. L'autocar doit être raccordé à une alimentation en eau sous pression. L'eau sous pression peut provenir de n'importe quel approvisionnement en eau potable, y compris un approvisionnement en eau municipal ou un puits privé. Il s'agit normalement d'une connexion de tuyau d'arrosage du parc de camping-cars, de la maison ou de la bouche d'incendie extérieure. L'alimentation en eau sous pression doit être régulée à 60 PSI ou moins.
2. La fonction de remplissage automatique doit être activée dans le réservoir Système de surveillance.
3. La vanne de remplissage du réservoir d'eau douce doit être en position noté pour le remplissage automatique.

Système de surveillance de réservoir automatique

Remplir

REPLISSAGE AUTO VIA SILVERLEAF

Le bouton de remplissage automatique active et désactive les fonctions de remplissage automatique du réservoir d'eau douce. L'affichage indiquera ON, OFF ou REPLISSAGE. Cette fonction permettra au réservoir frais de se remplir automatiquement d'eau en fonction des paramètres définis dans l'écran de configuration avancée du remplissage automatique. Le remplissage automatique commencera à 90 % et s'arrêtera lorsqu'il atteindra 100 %, comme défini à l'usine Newmar.





Aqua View Eau Douce

Système de récupération (Douche Mi\$er)

Système de récupération d'eau douce Essex Aqua View 2024

Aperçu

Cet article fournit des instructions de fonctionnement de base pour un système de récupération d'eau douce Aqua View (SinkMi\$er, ShowerMi\$er) tel qu'il est installé dans les autocars pousseurs diesel Essex 2024.

NOTE DE NEWMAR

Au cours des dernières années, Newmar a utilisé plusieurs types et styles différents de systèmes Aqua View. La configuration exacte du système varie selon l'année, le modèle, le plan d'étage et le style de robinet. Les informations suivantes sont basées sur les autocars Essex 2024.

Comment l'eau douce

Travaux du système de récupération

Les autocars équipés d'un système de récupération d'eau douce Aqua Miser ont la capacité de conserver l'eau et la capacité du réservoir gris. Ce système est particulièrement utile en camping sec.

En utilisant l'eau du système fournie par la pompe ou l'eau sous pression d'un raccordement à l'eau de ville, ce système vous permet de rediriger ou de recycler l'eau froide dans le réservoir d'eau douce avant qu'elle ne sorte du pommeau de douche. Cette eau irait normalement dans les égouts, remplissant le réservoir d'eau grise et gaspillant l'approvisionnement en eau douce. Une fois l'eau chaude, le voyant DEL du système indiquera à l'utilisateur quand il est temps d'ajuster l'inverseur afin de permettre à l'eau de s'écouler librement de la douche.

Si vous utilisez la vanne de dérivation pour arrêter le débit d'eau pendant la douche une fois que le voyant devient rouge, vous détournez l'eau chaude vers le réservoir frais. Si l'autocar est raccordé à une source d'eau sous pression alors que la vanne de dérivation est en position de recyclage, cela peut faire déborder le réservoir d'eau douce.



Fonctionnement de la vue aquatique

Pour prendre une douche en camping sec, suivez ces étapes :

1. Appuyez sur le bouton Aqua Miser LT sur l'écran LCD écran tactile. Le voyant LED deviendra bleu à l'intérieur du couvercle de champignon translucide lorsque la température de l'eau est froide.



2. Placez le levier Aqua Miser en position « recyclage ». Cela détournera l'eau vers le réservoir frais au lieu de gaspiller l'eau et de remplir le réservoir gris. La lumière LED bleue s'éteint et la LED rouge s'allume lorsque l'eau devient chaude.
3. Lorsque le voyant devient rouge, le système est prêt pour les réglages fins de la température de la douche. Remettez la vanne de dérivation en position de débit d'eau.
4. Tournez ensuite le mitigeur du robinet de douche (bouton en bas) jusqu'à ce que la température souhaitée soit atteinte.
5. Utilisez le sélecteur de sortie (bouton sur le dessus) pour sélectionner la sortie d'eau préférée, telle que la pomme de douche ou le tube-rallonge.

Aqua View et remplissage automatique



⚠️ IMPORTANT

S'il est laissé en position détournée/recyclage alors que l'entraîneur est connecté à l'eau de ville, le système Aqua Miser continuera à ajouter de l'eau au réservoir si la vanne de remplissage d'eau douce dans le compartiment à eau est tournée sur la position de remplissage automatique ou d'alimentation automatique de la ville. L'ajout d'eau dans le réservoir frais de cette manière n'est pas réglementé et peut provoquer un débordement du réservoir frais, ce qui peut donner l'impression que le système de remplissage automatique fonctionne mal.

Hivérisation de la récupération d'eau douce Aqua View Système

Cet article fournit des instructions d'hivernage supplémentaires concernant les autocars équipés d'un système de récupération d'eau douce Aqua View Shower Miser. Ces informations doivent être utilisées conjointement avec le processus d'hivernage des autocars tel qu'écrit en Newgle.

- Faites passer la vanne en position de recirculation pour purger l'eau hors de la conduite vers le réservoir d'eau douce pendant que l'alimentation en air sous pression est connectée.
- Remettez la valve en mode de débit normal vers la pomme de douche.
- Puis purgez la douche.
- Faites couler l'antigel RV dans le système de douche.

⚠️ IMPORTANT

Ne laissez pas la vanne en mode dérivation lorsque vous faites couler de l'antigel dans la conduite, car cela permettra à l'antigel d'entrer dans le réservoir frais.

NOTICE

Ensure shower miser valve is not set to recirculate to potable water tank before winterizing

Eau chaude sanitaire via chauffage hydronique

Cet article fournit un aperçu de base de l'eau chaude domestique via le système de chauffage hydronique Oasis.

L'eau chaude de votre autocar est chauffée par le système de chauffage hydronique Oasis. Pour faire fonctionner un appareil qui utilise de l'eau chaude, ou pour assurer une quantité suffisante d'eau chaude pour la douche, allumez la chaudière ou les éléments chauffants à l'aide du panneau de commande approprié (selon l'année et le modèle de l'autocar) :

- le panneau de commande à distance Oasis (2023 et versions antérieures) entraîneurs) OU
- l'écran tactile capacitif du moniteur central KIB 10,1 pouces (entraîneurs 2024 et plus récents) OU
- l'écran tactile SilverLeaf

Pour plus d'informations sur le panneau de commande installé dans un autocar, reportez-vous aux pages produits et aux articles de connaissances dans le guide du propriétaire de Newmar ou dans Newgle.

Les deux sources de chaleur (brûleur diesel et éléments chauffants) peuvent être utilisées en même temps pour une capacité maximale de chauffage de l'eau. Allumer uniquement les éléments chauffants de 120 volts fournira généralement suffisamment d'eau chaude pour la plupart des tâches ménagères, mais peut ne pas être suffisant pour la douche.

Le brûleur diesel est la principale source de chaleur avec au moins 50 000 BTU (plus sur certains modèles Oasis), et les éléments électriques sont secondaires. Selon votre consommation d'eau chaude, n'utiliser que les éléments électriques peut suffire ; cependant, si ce n'est pas le cas, utilisez le brûleur diesel lorsqu'il n'est pas branché à l'alimentation à quai ou en conjonction avec les éléments électriques.

Capacité d'eau chaude potable

	CH50 NE-S		CHINOOK
BTU	50 000 85 000		50 000
Température maximale de l'eau (à une température d'eau entrante de 60 °F)	120 °F	120 °F	120 °F
Gallons par minute (GPM)	1.5	3.0	1.5



Pompes à eau et contrôleurs

Fonctionnement de la pompe à eau et dépannage de base

La pompe à eau est auto-amorçante et totalement automatique, fonctionnant à la demande chaque fois que de l'eau est nécessaire. Lorsqu'elle n'est pas raccordée à l'eau de ville, la pompe à eau de l'autocar est utilisée pour pomper et pressuriser l'eau du réservoir frais pour la distribution par les conduites d'eau chaude et froide.

Lorsque l'interrupteur de la pompe à eau est activé, la pompe à eau accumule de la pression dans le système et s'arrête dès que le système est correctement pressurisé. Lorsqu'un robinet est ouvert, la pompe se met en marche et fonctionne selon les besoins pour maintenir la pression préréglée dans le système.

Le fonctionnement de la pompe à eau n'est pas nécessaire lorsque l'autocar est raccordé à l'eau de ville, car l'eau potable est déjà sous pression.

Lors de l'utilisation d'eau à faible débit (GPM), la pompe peut pressuriser le système et le cycle court, ce qui signifie que la pompe s'arrête et s'arrête rapidement. Dans de nombreux cas, la pompe s'arrêtera en cycle court si le débit d'eau est augmenté.

Opération

1. Remplissez ou remplissez partiellement le réservoir d'eau douce.
2. Ouvrez les robinets de la cuisine et de la salle de bain.
3. Allumez l'interrupteur de la pompe à eau et laissez l'eau remplir la conduite d'eau et le chauffe-eau. L'interrupteur de cette pompe peut être situé dans le compartiment à eau extérieur, dans la cuisine ou dans la salle de bain.
4. Fermez chaque robinet après qu'il ait fourni un jet d'eau régulier (fermez d'abord l'eau froide). Laissez les robinets d'eau chaude ouverts jusqu'à ce qu'ils fournissent également un jet d'eau régulier. Cela garantira que le chauffe-eau est rempli d'eau.
5. La pompe à eau doit cesser de fonctionner une fois que tous les robinets sont fermés.
6. La pompe est maintenant prête pour le fonctionnement automatique. Le la pompe fonctionnera lorsqu'un robinet est ouvert et s'arrêtera lorsqu'un robinet est fermé et que la pression correcte a été atteinte.

Fonctionnement de la pompe à eau via SilverLeaf HMS710

Écran tactile, moniteur de réservoir HMS404 et KIB

Écran tactile ACL

Cet article fournit un aperçu de base du fonctionnement de la pompe à eau via l'écran tactile SilverLeaf HMS710, le moniteur de réservoir HMS404 ou l'écran tactile KIB. La pompe à eau peut être actionnée à partir d'un ou de plusieurs emplacements, selon le modèle d'autocar, l'année et le plan d'étage.

Écran tactile Silverleaf HMS710

Le module SilverLeaf TM-102 reçoit des entrées du bouton ou de l'interrupteur de la pompe à eau sur le panneau à écran tactile SilverLeaf, le panneau de surveillance à distance dans le compartiment à eau ou le ou les panneaux de commutation KIB V-BUS (si

⚠️ AVERTIR

Ne laissez jamais la pompe fonctionner pendant de longues périodes sans eau dans le réservoir d'alimentation, car cela pourrait endommager la pompe ou faire sauter des fusibles.

Entretien et maintenance

Toute l'eau doit être évacuée du système d'eau douce lorsque l'appareil n'est pas utilisé pendant plus d'une semaine.

Dépannage

Si l'eau ne coule pas lorsqu'un robinet est ouvert lors de l'utilisation du système à la demande, utilisez les conseils de dépannage suivants.

Si la pompe fonctionne, mais qu'il n'y a pas d'eau :

- Remplissez le réservoir.
- Dégagez la conduite d'eau vers la pompe ou l'entrée de la pompe filtre.
- Tournez la vanne de remplissage d'eau de ville/réservoir vers la position correcte position.
- Assurez-vous que les vannes d'hivernage ne sont pas en position d'hivernage.

Si la pompe ne fonctionne pas :

- Vérifiez l'interrupteur de la pompe.
- Vérifiez les fusibles 12 volts.
- Vérifiez les connexions électriques.
- Vérifiez la batterie.

équipé). En activant le bouton ou l'interrupteur de la pompe à eau, le TM-102 alimente le relais de la pompe à eau dans le circuit imprimé KIB, qui met le circuit à la terre. Une fois que le pressostat de la pompe entre en contact, la pompe fournira de l'eau sous pression au système d'eau douce. La pompe s'arrêtera une fois que le pressostat de la pompe sera satisfait.

Le bouton de la pompe à eau allume et éteint la pompe à eau pour diriger l'eau du réservoir frais vers le système de plomberie de l'autocar. L'affichage indiquera ON ou OFF. Cet écran tactile peut être situé dans le panneau de commande supérieur, dans la chambre ou au milieu de l'autocar sur le mur.



Moniteur de réservoir HMS404

Appuyez sur le bouton Water pour afficher la page Water afin de mettre la pompe à eau ou la fonction de remplissage automatique sur ON, OFF ou TOP OFF. Ce moniteur est généralement situé dans le compartiment d'eau extérieur.

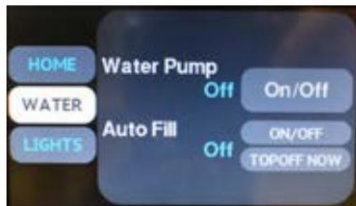

Écran tactile LCD KIB

Appuyez sur le bouton SYSTÈMES. Sélectionnez ensuite le bouton Pompe à eau. Une fois qu'un bouton est touché, il devient rouge, indiquant que le système sélectionné est actif. Les boutons sont gris lorsque le système est inactif. Il y a généralement plusieurs écrans tactiles situés à divers endroits

dans tout l'autocar et peut être utilisé en conjonction avec le système SilverLeaf.

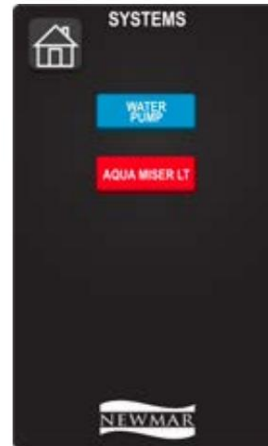

Robinets et luminaires

Aperçu des robinets et des accessoires

Vos robinets et accessoires de salle de bain et de cuisine installés sont disponibles dans de nombreux styles, finitions et configurations, complétant souvent les autres accessoires de votre autocar.

Avec un entretien approprié, les robinets de l'autocar devraient fournir des années d'utilisation sans problème. Les robinets et les accessoires peuvent être nettoyés en les essuyant avec un chiffon doux et humide. Le lavage à l'eau tiède éliminera les taches d'eau sèche. Fermez l'eau et vidangez la pression avant de tenter de réparer ou de remplacer le robinet.

⚠ IMPORTANT

Évitez d'utiliser des tampons de nettoyage de type "SOS" ou d'autres nettoyeurs abrasifs car ils pourraient rayer la surface. N'utilisez pas de nettoyeurs contenant des produits chimiques agressifs ou abrasifs. L'alcool ou des solvants similaires ne doivent jamais être utilisés.

Bec verseur d'eau chaude à l'avant du générateur

Cet article fournit une vue d'ensemble du fonctionnement de la buse d'eau chaude dans la glissière avant du générateur. Ce bec peut être un équipement standard sur la plupart des pousoirs diesel et en option sur d'autres pousoirs diesel.

Pour utiliser le robinet d'eau chaude dans la zone du générateur avant :

1. Assurez-vous que le réservoir d'eau douce contient de l'eau. Assurez-vous que la pompe à eau est allumée ou que l'autocar est connecté à une source d'eau potable sous pression.
2. Fermez la vidange du point bas près du robinet (s'il est en position ouverte) et ouvrez la vanne dans la zone du compartiment inférieur (généralement située près du rail du châssis).
3. Branchez un tuyau d'arrosage et utilisez l'eau comme voulu.
4. Si vous dépassez la cote en gallons par minute (GPM) du chauffe-eau hydronique, vous manquerez d'eau chaude jusqu'à ce que le système ait suffisamment de temps pour récupérer et chauffer plus d'eau.
5. N'oubliez pas d'hiverner cette ligne en suivant les instructions de Newgle pour l'hivernage de l'autocar.
6. Une fois que vous avez terminé la procédure d'hivernisation, vous pouvez fermer la vanne dans le compartiment inférieur et ouvrir le drain de point bas près du bec d'eau chaude pour relâcher la pression afin de s'assurer qu'il ne gèle pas.



Filtres

Entretien et maintenance du filtre à eau

Cet article fournit des recommandations d'entretien et de maintenance de base pour les filtres à eau. Votre autocar peut être équipé d'un système de filtration d'eau douce. Ce système utilise des cartouches de filtre à charbon extrudé pour éliminer les sédiments et certaines impuretés de l'alimentation en eau entrante. L'ensemble de filtre est situé dans le compartiment d'eau du sous-sol. Certains modèles d'autocars peuvent également avoir des filtres supplémentaires installés pour l'eau potable.

Quand remplacer vos filtres

La plupart des fabricants de filtres à eau recommandent de remplacer vos filtres à eau tous les six mois. Ces directives sont davantage basées sur la taille moyenne des ménages et les taux de consommation moyens que sur votre coach spécifique. La fréquence des changements de filtre dépend de votre consommation d'eau et de la qualité de l'eau que vous utilisez.

Lorsque vous voyagez et que vous vous connectez à différentes sources d'eau, certaines peuvent contenir plus de sédiments, de métaux, de soufre et d'autres impuretés qui affectent la durée de vie du filtre, le goût et

l'odeur de ton eau. D'autres facteurs sont la fréquence d'utilisation et de stockage et la durée pendant laquelle l'eau peut rester dans le réservoir de rétention et devenir chaude et stagner.

Changez le filtre au moins tous les six mois et chaque fois que vous remarquez une diminution du débit d'eau ou un goût, une odeur ou des algues désagréables après avoir rincé et désinfecté le système d'eau. Les filtres à eau et l'entretien du système d'eau douce sont la responsabilité du client afin d'assurer une eau potable saine.

Filtres à eau pour toute la maison Flow-Pur

Cet article fournit des instructions de base pour remplacer un filtre à eau Flow-Pur pour toute la maison. Des cartouches filtrantes de rechange sont disponibles auprès du service des pièces détachées Newmar. Pour les demandes de pièces, reportez-vous au catalogue de pièces NewPar (anciennement ComNet) ou contactez le service des pièces au 1-800-731-8300 (sélectionnez l'option de menu appropriée).

1. Pour remplacer la cartouche filtrante, coupez l'alimentation en eau du bus au niveau du raccordement à l'eau de la ville ou arrêtez la pompe à eau si vous utilisez de l'eau potable.
2. Purger la pression d'eau du système en ouvrant un robinet ou un drain à point bas, et appuyez sur le bouton rouge sur le dessus du boîtier du filtre.
3. Dévissez la cartouche du filtre en tournant pour le desserrer et le retirer (le boîtier supérieur a des filetages mâles à droite et la partie cartouche a des filetages femelles).
4. Insérez la nouvelle cartouche filtrante en la positionnant de manière à ce que l'ouverture au bas du filtre soit placée sur l'anneau moulé au bas de la cartouche.



⚠️ AVERTIR

Lors du remplacement du filtre, assurez-vous que le joint torique en caoutchouc est correctement positionné dans sa rainure dans le boîtier de la cartouche. Un joint mal positionné ou manquant entraînera une fuite autour du périmètre du boîtier du filtre.

5. Rattachez la cartouche au boîtier du filtre en faisant tourner la cartouche jusqu'à ce qu'elle soit serrée. Ne serrez pas trop la cartouche lorsque vous la rattachez au boîtier.

⚠️ IMPORTANT

Ne laissez pas l'eau geler dans la cartouche du filtre à eau. Le gel se fissurera et endommagera de façon permanente le boîtier du filtre et la plomberie associée. Retirez toujours la cartouche du filtre avant l'hivernage.



Laveuses à pression, pulvérisateurs et Douches extérieures

Aperçu de la douche extérieure

Une douche extérieure située dans le compartiment à eau côté conducteur peut être une option sur votre autocar et peut être utilisée pour rincer le sable ou l'herbe, les chaussures boueuses ou baigner un animal à l'extérieur de l'autocar. La douche extérieure peut également être utilisée pour se laver les mains ou rincer le tuyau d'égout après avoir vidé les réservoirs d'eaux usées.

Le robinet fonctionne exactement comme dans la cuisine ou la salle de bain. Lorsque vous avez terminé d'utiliser la douche extérieure, fermez les vannes d'eau chaude et d'eau froide. Ne fermez pas simplement la vanne sur la pomme de douche elle-même, car cela pourrait provoquer un mélange d'eau chaude et froide à la douche extérieure et pourrait entraîner des changements drastiques de la température de l'eau dans tout l'autocar.



Système d'eaux usées



Éviers, baignoires et douches

Aperçu des éviers, baignoires et douches

Cet article fournit un aperçu et des recommandations d'entretien et de maintenance pour les éviers, les baignoires et les douches. Le lavabo et la douche sont le début du système d'évacuation des eaux usées. L'objectif fondamental est de contenir l'eau usée afin qu'elle puisse être évacuée via la conduite d'évacuation des eaux usées attachée au réservoir de rétention.

Entretien et maintenance

Les exigences d'entretien pour les lavabos et la douche sont au besoin. De temps en temps, le drain et le siphon attachés peuvent avoir besoin d'être nettoyés des résidus de savon et des cheveux pour maintenir un drainage efficace. Les vasques et les parois de la douche peuvent être nettoyées pour conserver leur éclat d'origine. Nettoyez toute la surface, y compris l'extérieur, des éviers et de la douche des toilettes et de la cuisine avec un savon doux et de l'eau tiède. Essayez complètement toute la surface avec un chiffon propre et doux.

Suivez ces conseils pour maintenir la ou les douches dans le car :

1. Assurez-vous que les portes de la douche sont fermées et verrouillées ou verrouillé avant le voyage.
2. Vérifiez s'il y a des fuites dans les joints de la douche. Refermez-les comme nécessaire.
3. À l'aide d'un détergent doux et d'un chiffon doux, essayez les parois de la douche et les parois vitrées après chaque utilisation pour éviter les résidus de savon et les dépôts d'eau dure.
4. Lors de l'hivernage de l'entraîneur, nettoyez tout antigel restant dans la douche, car cela peut causer des taches.

⚠ IMPORTANT

Évitez d'utiliser des tampons de nettoyage de type "SOS" ou d'autres nettoyeurs abrasifs car ils pourraient rayer la surface. N'utilisez pas de nettoyeurs contenant des produits chimiques agressifs ou abrasifs. L'alcool ou des solvants similaires ne doivent jamais être utilisés.

Conduites d'évacuation des eaux usées

Les conduites de vidange sont plombées depuis les éviers, les douches et les toilettes sont inclinées pour évacuer les eaux usées vers le réservoir gris ou noir. Toutefois, si l'autocar est équipé d'une pompe de relevage, reportez-vous à l'article « Pompe de relevage ». Si l'autocar est équipé de toilette(s) broyeur(s), se référer au(x) article(s) toilette(s).

Les conduites de vidange reliant les composants installés sur le coulisseau, tels que l'évier de cuisine et d'autres équipements optionnels utilisant l'alimentation en eau de l'autocar, sont généralement raccordées en dur à l'intérieur du coulisseau. La plomberie dure du coulisseau de la cuisine se connecte à la plomberie dure du réservoir à l'aide d'une conduite de vidange tressée pour assurer la flexibilité lorsque le coulisseau s'étend et se rétracte. Les lignes de plomberie d'eau douce sont normalement reliées au tuyau de vidange flexible et s'étendent et se rétractent en douceur au fur et à mesure que le coulisseau se déplace.

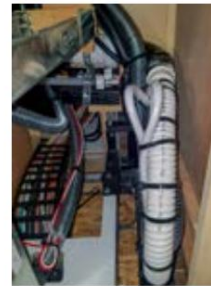

Siphons en P et pièges sans eau

Cet article fournit un aperçu et des recommandations d'entretien et de maintenance pour les pièges en P traditionnels et sans eau.

Siphons en P

Les éviers et le drain de douche ont un piège à eau pour empêcher les odeurs du réservoir de rétention de pénétrer dans l'autocar. Ces pièges doivent contenir de l'eau afin de piéger les odeurs. Pendant le voyage, l'eau peut quitter le P-Trap. Pendant le stockage, l'eau peut s'évaporer, permettant à une odeur de pénétrer dans l'autocar. Si cela se produit, faites couler l'eau du robinet dans le drain, permettant à l'eau de remplir le siphon.

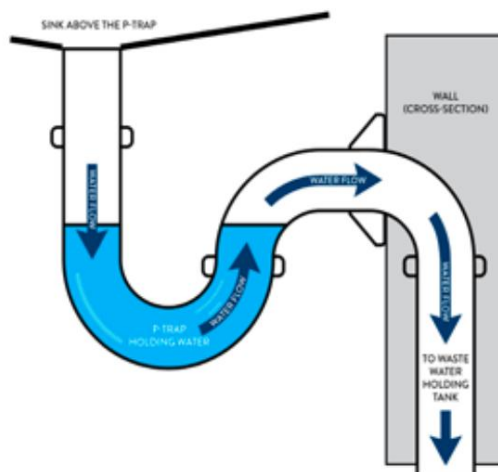

Pièges sans eau

Certains modèles d'autocars avec douche arrière peuvent avoir des siphons sans eau au lieu des siphons en P conventionnels. Les siphons sans eau sont conçus pour permettre à l'eau de s'écouler et pour empêcher les odeurs de pénétrer dans l'autocar sans les exigences de hauteur du siphon en P conventionnel. La pression monte et la valve auto-obturante s'ouvre lorsque l'eau s'écoule d'un appareil. La vanne se ferme pour former un joint étanche une fois que l'eau s'est complètement évacuée de l'évier ou de la douche.

Aucun entretien de routine ou saisonnier n'est requis pour le piège sans eau.

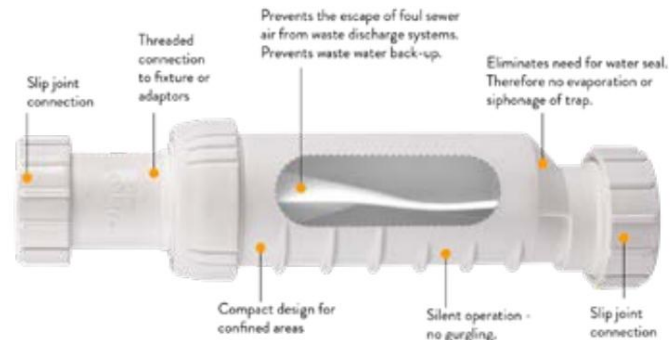

NOTICE

Remove the waterless trap before using mechanical drain-cleaning devices. Waterless trap can be damaged.

AD-123

Des objets étrangers, tels que des cheveux, dans le siphon peuvent permettre aux odeurs de pénétrer dans l'autocar et d'entraver ou de ralentir l'évacuation de l'eau et nécessiter un nettoyage occasionnel. Lorsque vous retirez le siphon sans eau pour le nettoyer, les crêtes doivent être vers le bas et la direction de l'écoulement de l'eau doit être correcte lors de la réinstallation.

IMPORTANT

S'il y a de l'eau stagnante dans votre douche, n'essayez pas de débrancher ou d'ouvrir le drain avec un cintre ou un serpent d'égout. Avant d'amener votre autocar à un centre de service, essayez de mettre votre autocar de niveau afin que l'arrière soit légèrement plus haut que l'avant. Cela peut corriger la condition et empêcher le nettoyage du drain ou une réparation de service. Si cela ne résout pas le problème, Newmar recommande d'amener votre autocar à un centre de service pour le nettoyage ou la réparation des drains.

Présentation du distributeur de douche

Cet article fournit des instructions de fonctionnement de base pour un distributeur de douche (savon, shampooing, revitalisant, nettoyant pour le corps).

Chambres de remplissage et amorçage Pompes

1. Ce n'est qu'après le durcissement complet du silicone que le support de montage peut supporter le poids des liquides. Remplissez la/les chambre(s) avec le(s) liquide(s) de votre choix.
2. Amorcez la ou les pompes.
 - a. Appuyez sur le bouton.
 - b. Tout en maintenant le bouton de la pompe enfoncé, placez votre doigt sur le bec de la pompe pour bloquer le flux d'air dans la pompe. Cela crée un vide partiel dans la chambre de la pompe lorsque le bouton est relâché.
 - c. Gardez votre doigt sur le bec et relâchez le bouton de la pompe.
 - d. Retirez votre doigt du bec et répétez ces étapes jusqu'à ce que vous ayez un flux continu de liquide. Cela peut prendre plusieurs cycles, en particulier lors de l'utilisation de liquides très épais.



Entretien

Les nettoyants pour salle de bain peuvent souvent contenir des produits chimiques agressifs et des abrasifs, conçus pour nettoyer les surfaces en céramique et en porcelaine. Ces nettoyants sont susceptibles d'endommager, de détériorer ou de décolorer le distributeur.

Avant d'utiliser un nettoyant, lisez la liste des ingrédients sur l'étiquette. La meilleure méthode pour nettoyer le distributeur consiste à utiliser un chiffon doux et humide.

Source(s) : Le manuel du propriétaire du distributeur de savon et de shampooing

Produit(s) : Cette source est associée à plus d'un produit. Consultez Newgle pour plus d'informations sur le(s) produit(s) proposé(s) pour l'année modèle de votre autocar.



Toilettes

Présentation, entretien et maintenance des toilettes

Cet article donne un aperçu du fonctionnement, de l'entretien et de la maintenance des toilettes. « Partez » avec style et confort, peu importe où vos voyages vous mèneront.

Conduites d'évacuation des eaux usées

Les conduites de vidange sont plombées depuis les évier, les douches et les toilettes sont inclinées pour évacuer les eaux usées vers le réservoir gris ou noir.

Entretien et maintenance

Avant d'utiliser les selles, traitez le réservoir avec de l'eau mélangée à un produit chimique anti-odeurs, facilement disponible dans n'importe quel magasin de fournitures pour VR. Mélanger comme indiqué sur l'emballage des produits chimiques du réservoir de rétention. Après avoir mélangé et rincé le mélange chimique, le réservoir à déchets est prêt à l'emploi. Le tabouret doit être nettoyé régulièrement pour un maximum d'hygiène et d'efficacité opérationnelle.

⚠ IMPORTANT

Veillez à ne pas renverser le produit chimique sur vos mains, vos vêtements ou le tapis, car cela pourrait provoquer une tache permanente.

⚠ AVERTIR

Utilisez uniquement des produits chimiques approuvés pour le contrôle des odeurs de VR dans les réservoirs de rétention. N'utilisez pas de chlore ou de produits chimiques caustiques comme l'eau de javel ou les produits chimiques d'ouverture des drains, car ils endommageront les joints des toilettes et des vannes de vidange. Les produits contenant de l'ammoniac et du pétrole peuvent endommager les réservoirs et les joints en plastique ABS.

Lorsque vous utilisez votre tabouret, il est sage de remplir le bol aux 3/4 d'eau. Cela aidera à laver les solides directement sous les selles et à assurer un vidage complet du réservoir de rétention. Après le rinçage, une petite quantité d'eau doit rester dans la cuvette.

⚠ IMPORTANT

Avant d'ajouter de l'eau, consultez le manuel du fabricant de la toilette pour connaître la procédure spécifique relative à votre système.

AVIS

Écoulement d'eau résiduel dans les cuvettes en céramique : en raison du rebord intégré de cette cuvette de toilette, l'eau peut continuer à s'écouler lentement dans la cuvette des toilettes jusqu'à 20 minutes après le rinçage. Si le ruissellement d'eau continue après 30 minutes, remplacez la vanne d'eau.

AVIS

Pour éviter que les odeurs du réservoir de rétention ne pénètrent dans l'espace de vie, assurez-vous qu'une petite quantité d'eau reste dans la cuvette des toilettes.

AVERTISSEMENT

Ne rincez pas les lingettes pour couches, les produits d'hygiène féminine ou tout autre produit qui ne se liquéfierait pas facilement. Évitez également d'utiliser des capsules de déodorant pour réservoir de rétention, car elles pourraient endommager le macérateur. Les dommages résultant du rinçage de tout matériau ou objet autre que les déchets organiques et le papier hygiénique ne sont pas des réparations couvertes par la garantie.

Toilettes de style broyeur Dometic avec poignée affleurante ou Fonctionnement de l'interrupteur (modèle : série 8700)

Cet article fournit des instructions de fonctionnement de base pour une toilette de style broyeur Dometic avec poignée de chasse ou interrupteur (modèle : série 8700).

Les toilettes MasterFlush de la série 8700 de Dometic sont des toilettes à chasse d'eau électrique qui macèrent les déchets et les pompent vers un réservoir de rétention ou un autre système de stockage/élimination des effluents à l'aide d'un broyeur en ligne caché dans la base des toilettes.

Actionnées par un interrupteur de chasse d'eau mural ou une poignée de chasse d'eau électronique, les toilettes permettent à l'utilisateur d'ajouter de l'eau dans la cuvette (avant d'utiliser ou de tirer la chasse) et de rincer les toilettes en appuyant sur un bouton. Le panneau de commande de chasse d'eau Dometic comprend des voyants pour indiquer quand l'alimentation électrique des toilettes est activée et quand le réservoir de rétention (le cas échéant) est plein. Pour plus d'informations sur le panneau de commande à capteur de mouvement (onde manuelle) installé sur certaines toilettes des séries 8000 et 9000 de Dometic, reportez-vous à l'article sur le panneau de commande de chasse électronique dans Newgle.



Les toilettes à broyeur Dometic utilisent un module de commande Dometic et un interrupteur de chasse d'eau mural, qui peut être situé dans un compartiment du sous-sol, une armoire ou sur le sol (derrière les toilettes). Le module sera situé à moins de 6 pieds des toilettes. Le module dispose d'une alimentation, d'une mise à la terre, de deux fils d'avertissement de niveau de réservoir et d'un câble de communication.

Ajouter de l'eau aux toilettes Bol

Appuyez sur l'interrupteur "Ajouter de l'eau" jusqu'à ce que le niveau d'eau souhaité soit atteint. Le débit d'eau s'arrêtera automatiquement si l'interrupteur est enfoncé trop longtemps pour éviter un débordement. Plus d'eau est généralement ajoutée uniquement lors du rinçage des solides.

Rincer les toilettes

Appuyez sur le bouton "Flush", puis relâchez-le. Cela active une puissante pompe broyeuse qui siphonne l'eau et les déchets du bol, macère et propulse l'effluent à travers la conduite de décharge vers le réservoir de rétention.

Modification des modes de rinçage

Les toilettes MasterFlush de la série 8700 de Dometic offrent deux chasses d'eau paramétrées d'aide à la gestion de la consommation d'eau :

1. Chasse normale : Utilise 0,85 gallon par chasse et ajoute de l'eau dans la cuvette après chaque chasse d'eau.
2. Chasse d'eau sèche : Utilise 0,45 gallon par chasse et n'ajoute pas d'eau dans la cuvette après la chasse.

Pour passer du réglage de rinçage Normal à Dry Bowl, appuyez sur l'interrupteur "Flush" pendant environ cinq secondes. Lorsque le voyant "Power On"

commence à clignoter, relâchez l'interrupteur "Flush".

Le mode de rinçage a été remplacé par le réglage Dry Bowl.

Changez le mode en rinçage normal en suivant la même procédure.

Indicateurs lumineux

- Indicateur « Marche » : Sur le panneau de commande de la chasse d'eau Dometic, le voyant vert fixe « Marche » indique que l'alimentation électrique des toilettes est activée. Un voyant vert clignotant momentané indique le changement de mode de chasse.
- Indicateur de niveau de réservoir : le panneau de commande de chasse d'eau comprend un voyant de niveau de réservoir bicolore « 3/4 plein » (ambre) et « plein » (rouge) pour indiquer quand le réservoir de rétention est rempli à environ 75 % ou 100 % et doit être pompée. Lorsque le voyant rouge est allumé, l'alimentation électrique des toilettes s'éteint automatiquement pour éviter le débordement du réservoir de rétention.

Source(s) : Manuel d'utilisation des toilettes broyeur MasterFlush de la série 8700 de Dometic
Produit(s) : Cette source est associée à plus d'un produit. Consultez Newgle pour plus d'informations sur le(s) produit(s) proposé(s) pour l'année modèle de votre autocar.

Réservoirs de rétention des eaux usées

Cet article fournit un aperçu de base des réservoirs de rétention des eaux usées. Il existe deux systèmes de déchets distincts : le système de réservoir gris et le système de réservoir noir. Chaque réservoir a sa propre vanne de contrôle et les deux réservoirs se vident par le tuyau de vidange des égouts.



Le système de drainage des déchets a été conçu pour fournir un stockage et/ou une élimination adéquats et sûrs des déchets. Le système de drainage utilise des tuyaux et des raccords en plastique reliés aux éviers, aux toilettes et aux réservoirs de rétention pour assurer leur drainage vers une terminaison extérieure.

Tous les réservoirs d'eaux usées sont ventilés par le toit et recouverts d'un bouchon de ventilation. L'entraîneur doit être raisonnablement de niveau pour un meilleur fonctionnement du système.



Certains autocars non équipés du chauffage hydronique Oasis peuvent avoir des coussins chauffants de réservoir en option pour réduire le risque de gel du contenu du réservoir.

Réservoir de rétention des eaux grises

Le réservoir de rétention des eaux grises est situé sous le ventre de l'autocar, parfois au-dessus du réservoir d'eau douce. Il est principalement utilisé pour le drainage des éviers de cuisine et de salle de bain, de la douche et de la machine à laver (le cas échéant).

⚠️ AVERTIR

La vanne grise du réservoir doit être en position ouverte lors du fonctionnement de la machine à laver en option.

Réservoir(s) de rétention des eaux noires

Le ou les réservoirs de rétention des eaux noires sont généralement destinés aux eaux usées provenant des selles. Il est généralement situé entre les rails du cadre dans le compartiment à eau directement sous les toilettes à chasse d'eau standard. Les toilettes de type broyeur peuvent être installées loin du réservoir noir.

Lors d'une utilisation normale, une accumulation de réservoir peut se produire à l'intérieur du réservoir. La rapidité avec laquelle l'accumulation se produit varie d'un utilisateur à l'autre et dépend de nombreux facteurs tels que la dureté de l'eau, la quantité de déchets solides, la facilité avec laquelle le papier hygiénique se décompose, la fréquence à laquelle le réservoir est vidé et la qualité du rinçage du réservoir. Lorsque l'accumulation se produit, cela peut nuire à la capacité du capteur du réservoir à lire correctement les niveaux du réservoir. Un entretien préventif du réservoir est

Les réservoirs gris et noirs doivent être rincés après le vidage et traités avec un additif pour réservoir à déchets pour aider à décomposer et à liquéfier les déchets solides et aider à réduire les odeurs. Ce produit chimique est facilement disponible dans n'importe quel magasin de fournitures pour VR. Ajouter les produits chimiques du réservoir et la quantité d'eau recommandée par le fabricant de produits chimiques. Si l'autocar est équipé de deux réservoirs noirs, ajoutez les produits chimiques dans les deux toilettes.

⚠️ IMPORTANT

Veillez à ne pas renverser le produit chimique sur vos mains, vos vêtements ou le tapis car cela pourrait causer une tache permanente.

⚠️ AVERTIR

N'utilisez que des produits chimiques anti-odeurs approuvés pour VR dans les réservoirs de rétention. Les produits contenant de l'ammoniac et du pétrole endommageront les réservoirs et les joints en plastique ABS.

Élimination des eaux usées

Cet article fournit des instructions de base pour vidanger les réservoirs de rétention des eaux usées.

Les deux réservoirs de rétention se terminent par un agencement de vannes qui permet de vidanger chaque réservoir séparément ou ensemble. Les vannes qui s'ouvrent pour libérer l'eau sont appelées vannes à vanne. La lame qui a fermé l'ouverture dans les tuyaux d'évacuation des égouts est reliée à la poignée en T pour libérer le contenu du ou des réservoirs lorsqu'elle est tirée.



La conduite d'égout doit être solidement bouchée pendant l'utilisation de l'auto-confinement pour empêcher les fuites de déchets sur le sol ou la chaussée.

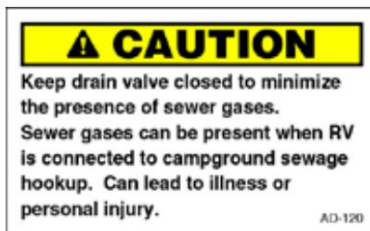

Ne tirez pas sur le robinet-vanne du réservoir de rétention et n'actionnez pas l'interrupteur de la soupape de décharge électrique (le cas échéant) lorsque le capuchon de protection est installé sur le tuyau. Vidangez toujours le réservoir dans une entrée d'égout ou une station de vidange acceptable.

AVERTISSEMENT

Les réservoirs de rétention sont un système d'égout fermé et doivent être vidangés dans une station de vidange approuvée. Les réservoirs d'eaux noires et grises doivent être vidangés et rincés à fond régulièrement afin d'éviter l'accumulation de matières nocives ou toxiques.

AVERTISSEMENT

Lors de l'acheminement du tuyau d'égout ou du broyeur, ne le placez pas sur ou à proximité de l'Oasis, du générateur ou des tuyaux d'échappement du moteur. Sinon, des dommages peuvent survenir.

Comment vidanger les déchets

Réservoirs d'eau

Les réservoirs de rétention ne doivent être vidangés que lorsqu'ils sont remplis au moins aux trois quarts, afin de fournir suffisamment d'eau pour permettre le rinçage complet des déchets dans les conduites de vidange et le tuyau. Si les réservoirs ne sont pas remplis aux trois quarts, ajouter suffisamment d'eau pour permettre un rinçage suffisant. Dans la mesure du possible, vidangez les réservoirs de rétention avant de voyager. La capacité de charge de votre appareil sera réduite s'il reste de l'eau dans les réservoirs noirs ou gris.

Pour vider les réservoirs d'eau usée, suivez la procédure ci-dessous, en fonction du type de système d'évacuation utilisé par votre autocar. Il est recommandé de vidanger le réservoir d'eaux noires avant le réservoir d'eaux grises. Les vannes du réservoir de rétention peuvent être actionnées via un robinet-vanne de réservoir (poignée en T) ou un interrupteur de vanne de décharge électrique (le cas échéant).

VIDANGE DES RÉSERVOIRS D'EAU USÉE SUR UN COACH AVEC UNE NORME SYSTÈME DE VIDANGE ET DE VIDANGE PAR GRAVITÉ

1. Connectez l'adaptateur au tuyau de vidange.
2. Dévissez le bouchon de vidange et connectez le tuyau avec l'adaptateur au raccord de vidange. Soutenez le tuyau au besoin pour un débit optimal.
3. Ouvrez complètement le robinet-vanne en tirant sur le Poignée en T. Le réservoir commencera à se vider dès que la poignée en T sera tirée.
4. Après avoir vidangé le réservoir d'eaux noires, videz immédiatement le réservoir d'eau grise, permettant à l'eau du réservoir gris de laver les résidus d'eau noire des conduites de vidange et du tuyau.
5. Lorsque les deux réservoirs sont vides, rincez-les à l'eau douce avant de fermer les vannes. Rincer les réservoirs gris en versant quelques gallons d'eau dans un drain d'évier. La sortie de vidange est conçue pour une libération rapide de l'adaptateur du tuyau de vidange.
6. Fermez toujours les robinets-vannes et fixez le capuchon d'extrémité pour éviter les fuites pendant le transport.
7. Ajoutez un désodorisant pour réservoir de rétention pour aider à contrôler l'odeur et décomposer les déchets solides.

VIDANGE DES RÉSERVOIRS D'EAU USÉE EN CAR AVEC MACÉRATEUR SYSTÈME D'ÉVACUATION (SANI-CON)

Le système de déchets de macération Sani-Con offre les caractéristiques pratiques suivantes :

- Fournit un sanitaire méthode pour évacuer les déchets liquides du VR en vidant facilement et rapidement les eaux usées des réservoirs du VR, sans compter sur la gravité.
- Le système de macération pompe les déchets liquides des réservoirs de rétention et ne repose pas sur la gravité.
- Le broyeur est conçu pour traiter les déchets humains et le papier hygiénique, ce qui rend le Sani-Con idéal pour les rejets d'eaux noires, ainsi que d'eaux grises.



1. Assurez-vous que les vannes de vidange des eaux noires et grises sont fermées.
2. Dirigez la buse du tuyau vers le haut et retirez le capuchon de la buse.

⚠ IMPORTANT

Certains autocars équipés d'un broyeur Sanicon peuvent avoir une vanne pour couper le flux de déchets vers le tuyau de vidange du broyeur. Cette vanne peut être fermée lors de l'utilisation du plus grand drain par gravité pour éviter la pression et le gaspillage dans le petit tuyau lorsqu'il n'est pas utilisé ou dans le cas où le petit tuyau développe une fuite. Cependant, cette vanne doit être ouverte si vous prévoyez d'utiliser le tuyau de vidange du broyeur. Vous devez ouvrir la vanne avant de mettre le macérateur en marche.

3. Insérez la buse dans le raccord d'égout.
4. Ouvrez la vanne de vidange des eaux grises et faites fonctionner pompe du broyeur pendant quelques secondes pour confirmer que le système fonctionne correctement.

⚠ IMPORTANT

S'il y a un problème avec la connexion, ou si le système ne fonctionne pas correctement, le macérateur peut avoir besoin d'être nettoyé ou entretenu.

5. Fermez la vanne de vidange des eaux grises et éteignez l'interrupteur de la pompe une fois que vous avez déterminé qu'il n'y a aucun problème.
6. Ouvrez la vanne de vidange des eaux noires et allumez l'interrupteur de la pompe du broyeur.
7. Surveillez le réservoir pendant qu'il se vide. La pompe fonctionnera plus fort lorsque le réservoir est vide.
8. Éteignez l'interrupteur de la pompe une fois que le réservoir est vide.
9. Rincer le réservoir noir et faire fonctionner le broyeur pendant qu'il est en train de rincer.
10. Éteignez le système de rinçage, puis éteignez le broyeur.
11. Fermez la vanne de vidange des eaux noires.



12. Ajouter les produits chimiques du réservoir et la quantité d'eau recommandé par le fabricant de produits chimiques. Si l'autocar est équipé de deux réservoirs noirs, ajoutez des produits chimiques aux deux réservoirs via les toilettes.
13. Vidanger le réservoir gris à côté pour aider à rincer le broyeur et le tuyau d'égout.
14. Ouvrez la vanne de vidange des eaux grises.
15. Allumez l'interrupteur de la pompe.
16. Surveillez le réservoir pendant qu'il se vide. La pompe fonctionnera plus fort lorsque le réservoir est vide.
17. Éteignez l'interrupteur de la pompe une fois que le réservoir est vide.
18. Rincer le réservoir gris et faire fonctionner le broyeur pendant qu'il est en train de rincer (le cas échéant).
19. Éteignez le système de rinçage, puis éteignez le broyeur.
20. Fermez la vanne de vidange des eaux grises.



21. Placez le capuchon sur le tuyau et rangez-le.
22. Ajoutez les produits chimiques du réservoir et la quantité d'eau recommandée par le fabricant de produits chimiques.

Camping avec raccordement à l'égout

Lorsque vous campez dans des parcs avec raccordement à l'égout, il est important de garder le robinet-vanne du réservoir de rétention des eaux noires fermé en tout temps, sauf lors du vidage. Le réservoir gris peut être maintenu ouvert lorsqu'il est raccordé à un raccordement à l'égout, mais le réservoir d'eaux noires doit être maintenu fermé. Ceci est fait de manière à ce qu'une quantité suffisante de liquide reste dans le réservoir pour assurer un écoulement régulier à travers la porte et la vanne de vidange lors du vidage.

Suffisamment de liquide dans le réservoir provoque une action tourbillonnante qui devrait entraîner avec elle tous les déchets solides accumulés. Accumulation de déchets solides dans le réservoir d'eaux noires peuvent être évités en gardant le robinet-vanne fermé lorsqu'il est raccordé au raccordement à l'égout. Si la vanne est laissée ouverte, des déchets solides peuvent s'accumuler dans le réservoir. Cela peut éventuellement entraîner des réparations coûteuses.

Fonctionnement du système d'élimination des déchets Thetford SaniCon (Modèle : Turbo 700)

Cet article fournit des instructions de fonctionnement de base pour un système d'élimination des déchets Thetford SaniCon (modèle : Turbo 700).

⚠️ AVERTIR

Rincer uniquement les déchets humains organiques et le problème des toilettes. Ne rincez pas les articles qui ne se dissolvent pas tels que les produits d'hygiène féminine, les serviettes en papier ou les lingettes humides, car cela endommagerait le broyeur et annulerait votre garantie.

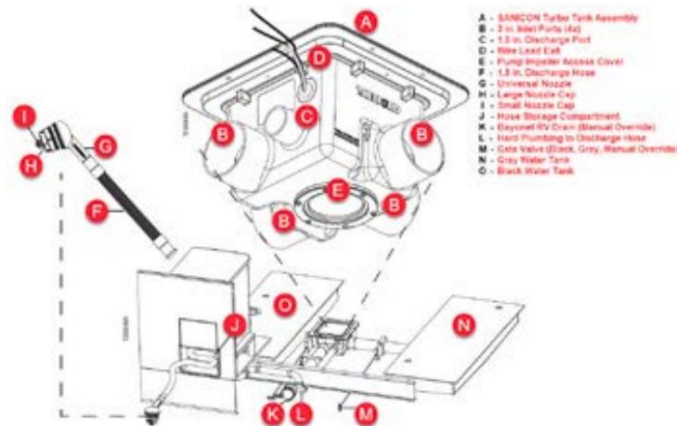

Opération

INTERRUPTEUR DE COUPE THERMIQUE

Parce que les pompes SANICON Turbo sont conçues pour un fonctionnement intermittent, la pompe contient un interrupteur de coupure thermique pour votre sécurité. Le temps de fonctionnement typique est de 15 à 20 minutes de fonctionnement avant que l'interrupteur d'arrêt thermique n'arrête la pompe. Après 20 minutes, l'interrupteur de coupure thermique se réinitialise et permet à la pompe de fonctionner à nouveau.

- Si la pompe est mise en marche immédiatement après une réinitialisation thermique, elle fonctionnera pendant environ cinq à huit minutes.
- Si on le laisse refroidir pendant plusieurs heures, il fonctionnera pendant 20 minutes.

ATTACHEZ À LA STATION DE POMPE

1. Ouvrez le compartiment de rangement des flexibles (J) ; retirer le tuyau (F) et la buse (G) avec les capuchons ; ne vous déconnectez pas du coach.
 - Avis : retirez le cap (H) pour une extension complète du flexible.
2. Dévisser le grand capuchon de buse (H).
3. Fixez la buse universelle (G) à la station de vidange.

RÉSERVOIR D'EAU NOIRE VIDE

1. Assurez-vous que la buse universelle (G) est solidement fixée à la station de vidange !
 - Astuce pour un stockage plus propre : vider d'abord le réservoir d'eau noire permet aux eaux grises de nettoyer le système.

2. Ouvrir le robinet-vanne du réservoir d'eaux noires (M).
3. Allumez la pompe.
4. Ne laissez pas l'appareil sans surveillance.
 - Astuce : Le tuyau se dilate lorsque le liquide se déplace vers la station de vidange et se contracte lorsque le réservoir est vide.
5. Éteignez la pompe.
6. Fermez le robinet-vanne du réservoir d'eaux noires (M).

RÉSERVOIR(S) D'EAU GRISE VIDE(S)

1. Assurez-vous que la buse universelle (G) est solidement fixée à la station de vidange !
 - Astuce pour un stockage plus propre : vider d'abord le réservoir d'eau noire permet aux eaux grises de nettoyer le système.
2. Ouvrez le robinet-vanne du réservoir d'eaux grises (M).
3. Allumez la pompe.
4. Ne laissez pas l'appareil sans surveillance.
 - Astuce : Le tuyau se dilate lorsque le liquide se déplace vers la station de vidange et se contracte lorsque le réservoir est vide.
5. Éteignez la pompe.
6. Fermez le robinet-vanne du réservoir d'eau grise (M).
7. Répétez les étapes 2 à 6 pour les réservoirs gris secondaires.
 - Remarque : La dérivation des eaux grises est possible si la tuyauterie d'évacuation ne coule pas vers le haut.

PRÉPARER LE TUYAU POUR LE RANGEMENT

1. Assurez-vous que la pompe est éteinte.
2. Videz le tuyau (F) en le tenant à un angle incliné pour diriger l'excès d'eau dans la station de vidange.
 - Astuce pour une vidange plus rapide : laissez le robinet-vanne gris (M) ouvert pour permettre au tuyau de s'aérer et d'accélérer le processus.
3. Débranchez la buse (G) de la station de vidange.
4. Installez le(s) capuchon(s) (H, I).
5. Retournez le tuyau au compartiment du tuyau de l'autocar (J) ; partir tuyau connecté à l'entraîneur.

ASTUCES UTILES

- Videz d'abord l'eau noire. Utilisez de l'eau grise pour rincer le tuyau après avoir vidé l'eau noire.
- Assurez-vous que le tuyau d'évacuation est complètement vide avant de le ranger.

Source(s) : Manuel du propriétaire Thetford SaniCon Turbo 700 (97515 Rév. F - 07/03/2019)

Produit(s) : Système d'élimination Thetford Sani-Con Turbo 700 (Modèle : Turbo 700, Numéro de pièce Newmar : 133468)

Rinçage du réservoir de rétention - No Fuss Flush

Cet article donne un aperçu du système de rinçage du réservoir de rétention (rinçage simple). L'autocar peut être équipé d'un système de rinçage pour le(s) réservoir(s) de rétention.

Aperçu du rinçage du réservoir

Le système de base de rinçage du réservoir comprend :

- une arrivée d'eau,
- un casse-vide pour empêcher l'eau de siphonner hors du réservoir et dans le tuyau (normalement situé dans un cabinet de toilette pour fournir un placement au-dessus de la hauteur du réservoir),
- un pulvérisateur fixe dans la cuve,
- et les conduites d'eau de raccordement.

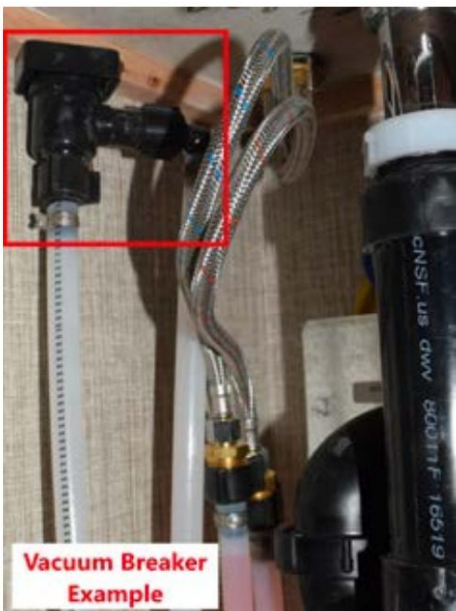

Rinçage du réservoir noir

Lors de la vidange de votre réservoir d'égout, fixez un tuyau d'eau au raccord de pulvérisation d'égout. Une fois le réservoir vidé, laissez le robinet-vanne ouvert et ouvrez le robinet d'eau pour permettre à l'eau de pulvériser à l'intérieur du réservoir d'eaux usées.

Laissez l'eau rincer le réservoir pendant au moins trois à cinq minutes pour s'assurer qu'il est propre. Cela devrait rincer l'intérieur du réservoir de tous les débris qui pourraient être laissés à l'intérieur.



Ensuite, débranchez le tuyau d'eau douce et fermez le robinet-vanne. S'il reste des solides à l'intérieur du réservoir, remplissez le réservoir d'eaux usées avec environ dix gallons d'eau et retenez le produit chimique du réservoir à travers les selles. Pendant que vous voyagez, l'agitation de l'eau devrait aider à liquéfier les solides restants dans le réservoir. Vous pouvez vider à nouveau le réservoir d'eaux usées à votre prochaine destination.

Rinçage du réservoir gris

Certains autocars peuvent également avoir un réservoir de chasse d'eau sur le réservoir d'eau grise. Suivez la même procédure de rinçage en laissant le robinet-vanne gris du réservoir ouvert pendant le rinçage.



Vidange(s) de point bas de rinçage de réservoir

Sur les autocars équipés de vidange(s) de point bas de rinçage du réservoir, le fait de tourner la vanne de vidange du rinçage du réservoir en position « ouverte » supprimera la pression et vidangera la conduite de rinçage du réservoir. Lorsque vous avez terminé d'utiliser le rinçage du réservoir, il est recommandé de couper l'alimentation en eau du raccord de rinçage du réservoir. Ouvrez la vanne et vidangez la pression dans la conduite avant de débrancher le tuyau d'eau.

⚠AVERTIR

N'utilisez pas le même tuyau pour le No Fuss Flush que celui utilisé pour remplir le réservoir d'eau douce. Le robinet-vanne du réservoir d'eaux usées doit être en position OUVERTE pendant le rinçage avec le système No Fuss Flush.

⚠IMPORTANT

Toujours vider le réservoir d'eaux usées avant le rinçage. Ne rincez jamais un réservoir d'eaux usées plein. La vidange des eaux usées doit être ouverte lors du rinçage du réservoir d'eaux usées, et le tuyau de vidange doit être positionné pour se vidanger dans une station de vidange des eaux usées approuvée. Si vous n'ouvrez pas la vanne, le réservoir d'eaux usées se remplira d'eau et pourrait endommager votre plomberie et votre intérieur.

Si vous avez besoin d'instructions supplémentaires sur le fonctionnement de la vanne du réservoir gris/eaux usées, reportez-vous à l'article sur l'élimination des eaux usées dans Newgle.



COULISSANTS

Ce chapitre fournit des informations sur les coulisses électriques de plancher plat, de chambre, de cuisine, d'armoire et de mur complet, ainsi que sur les coulisses hydrauliques.

⚠️ IMPORTANT

Avant d'utiliser un chariot coulissant, lisez et suivez les étiquettes d'avertissement et les instructions d'utilisation affichées dans votre autocar.

Séquence de fonctionnement du nivellement et du coulissement complet du mur

Cet article fournit des instructions étape par étape pour mettre à niveau l'autocar et faire fonctionner les glissières.

⚠️ IMPORTANT

Dans le passé, Newmar a recommandé de niveler l'entraîneur avant de déployer les glissières. Depuis 2015, Newmar fait la recommandation suivante pour l'extension et la rétraction des glissières.

Les camping-cars, comme tous les véhicules, se déplacent de manière flexible. La flexion peut être différente en raison du terrain et des points d'appui de l'entraîneur (reposant sur des pneus ou des vérins). Au fur et à mesure que l'entraîneur fléchit, ce mouvement est plus perceptible à l'extérieur sur un coulissement plus large.

Étendre les diapositives et Nivellement de l'entraîneur

1. Garez l'autocar sur un terrain de camping raisonnablement plat.
2. Laissez l'autocar à hauteur de caisse avec de l'air dans les coussins gonflables (si équipé d'une suspension pneumatique) ou sur une suspension normale (autocars sans suspension pneumatique).
3. Branchez l'entraîneur à l'alimentation à quai (si disponible) ou démarrez le générateur pour augmenter la tension pour un meilleur fonctionnement du coulissement.
4. Regardez la "révélation" ou "écart" des deux verticaux les garnitures murales autour des coulisses pour s'assurer qu'il y a suffisamment d'espace pour que la garniture ne frotte pas lors de l'extension de la coulisse. Si l'écart semble bon, le coulissement peut être actionné.
 - Remarque : Le plus souvent, l'écart sera plus beau lorsque assis sur les pneus avec la suspension pneumatique gonflée (à hauteur de caisse), et non sur les vérins.



⚠️ IMPORTANT

Dans le cas peu probable où la garniture coulissante présente des dégagements inadéquats, essayez de mettre à niveau ou de repositionner l'autocar et de vérifier les dégagements avant d'étendre le coulissement.

5. Vérifiez que le chemin du coulisseau est dégagé et libre de tout objet environnant, à la fois à l'intérieur et à l'extérieur de l'autocar.
6. Une fois les conditions appropriées remplies, suivez les instructions d'utilisation affichées dans votre autocar pour prolonger les coulisses (image à titre d'exemple uniquement).

7. Videz la suspension pneumatique (le cas échéant). Cette étape est incluse dans le processus de mise à niveau automatique pour la plupart des coachs.
8. Déployez les vérins de mise à niveau.

Rétracter les valets et Glissières

1. Rétractez les vérins de mise à niveau.
2. Démarrez le coach.
3. Laissez la suspension pneumatique du coach se remplir et revenir à hauteur de caisse (les unités sans suspension pneumatique reviendront à une suspension normale).
4. Arrêtez le moteur.
5. Vérifiez que le chemin du coulisseau est dégagé et libre de tout objet environnant, à la fois à l'intérieur et à l'extérieur de l'autocar. Cela inclut l'eau ou les débris qui peuvent s'être accumulés sur le toit coulissant ou l'auvent supérieur.

⚠️ IMPORTANT

Les débris laissés sur le toit ou le toit peuvent empêcher le coulissement de se fermer correctement lorsqu'il est rétracté, ainsi que les bras de verrouillage mécaniques de se fermer correctement lorsque le coulisseau est étendu.

6. Pour un mur coulissant complet, inspectez visuellement l'avant garniture verticale pour un dégagement adéquat avant la rétraction complète (lorsque l'espacement de la garniture coulissante peut être observé). L'espacement doit être uniforme de haut en bas (voir l'image pour référence).

⚠️ IMPORTANT

Dans le cas peu probable où la garniture coulissante présente des dégagements inadéquats, essayez de mettre à niveau ou, si nécessaire, de repositionner l'entraîneur et de vérifier les dégagements avant de rétracter complètement le coulisseau.

7. Rétractez les glissières. Inspectez toutes les glissières pour une rétraction complète.
8. Si l'autocar est équipé de bras de verrouillage manuels, assurez-vous de les verrouiller.
9. Débranchez le bus de l'alimentation à quai lorsque vous êtes prêt à partir.

Glissières électriques

Fonctionnement coulissant électrique

Cet article fournit des instructions de fonctionnement de base pour une extension électrique.

Commutateurs électriques coulissants



GLISSIÈRES ÉLECTRIQUES DE LA CHAMBRE

L'interrupteur de fonctionnement de la glissière de la chambre est généralement situé sur le mur de la chambre. S'il y a un mur coulissant complet du côté conducteur de l'autocar, l'interrupteur peut être situé sur le mur qui sépare la chambre du salon.

chambre.

COULISSANTS ÉLECTRIQUES À PLANCHER PLAT

Newmar a fait avancer l'industrie de la VR en introduisant les premières glissières à plancher plat. Nous continuons d'être en tête aujourd'hui avec nos conceptions brevetées de glissières à plancher plat. La même perspicacité et la même expérience qui nous ont aidés à améliorer la fonctionnalité de slideout nous ont également aidés à améliorer la qualité du slideout.

L'interrupteur de commande du coulisseau du plancher plat est généralement situé dans l'armoire suspendue au-dessus du siège du conducteur ou du passager ou dans l'armoire suspendue au-dessus de la porte d'entrée.

COULISSANTS MURAUX COMPLETS ÉLECTRIQUES

La plupart des coulisses murales électriques complètes s'étendent du salon à la salle de bain principale dans un autocar Newmar.

GLISSIÈRES DE CUISINE ÉLECTRIQUES

L'interrupteur de commande de la glissière de la cuisine est généralement situé dans l'armoire suspendue au-dessus du siège du conducteur ou du passager ou dans l'armoire suspendue au-dessus de la porte d'entrée.

COULISSANTS DE GARDE-ROBE ÉLECTRIQUES

L'interrupteur de commande du tiroir coulissant de l'armoire est généralement situé dans la chambre, sur le mur à côté du tiroir coulissant correspondant.

Fonctionnement coulissant électrique

Afin de faire fonctionner un slideout avec les niveaux de tension requis, les batteries doivent être complètement chargées, le générateur doit être sous tension ou l'autocar doit être connecté à l'alimentation à quai. Cela maintient les niveaux de tension requis pour faire fonctionner les glissières.

IMPORTANT

Lisez toutes les instructions de la salle coulissante affichées dans votre autocar avant d'étendre ou de rétracter la glissière.

- Sur les chariots coulissants pour autocars diesel : le frein de stationnement doit être engagé avant l'opération des chambres coulissantes. La salle coulissante ne fonctionnera pas lorsque le frein de stationnement est relâché.
- Sur les coulisses de l'autocar à essence : la clé de contact doit être éteinte ou en position d'accessoires avant d'utiliser les coulisses. Les chambres coulissantes ne fonctionneront pas lorsque la clé de contact est en position de contact.

AGRANDISSEMENT DE LA SALLE COULISSANTE

1. Les fenêtres d'extrémité coulissantes doivent être fermées avant le déplacement chambre.
2. Recherchez et enlevez tout obstacle avant de vous déplacer chambre.
3. Précautions pour les camping-cars : Avancez le siège du conducteur avant de changer de pièce.
4. Si les pièces sont équipées de bras de verrouillage manuels, assurez-vous de relâcher les bras avant de sortir de la pièce.
5. Appuyez sur l'interrupteur coulissant approprié et maintenez-le enfoncé jusqu'à ce que le coulisseau soit complètement étendu et s'arrête de bouger.
6. Relâchez le commutateur. Remarque : La salle coulissante le mouvement peut être arrêté à tout moment en relâchant l'interrupteur.

RETRAIT DE LA CHAMBRE COULISSANTE

1. Les fenêtres d'extrémité coulissantes doivent être fermées avant le déplacement chambre.
2. Recherchez et enlevez tout obstacle avant de vous déplacer chambre.
3. Précautions pour les camping-cars : Avancez le siège du conducteur avant de changer de pièce.
4. Appuyez sur le commutateur coulissant approprié et maintenez-le enfoncé jusqu'à ce que la pièce coulissante est complètement rétractée et s'arrête de bouger.
5. Relâchez le commutateur. Remarque : La salle coulissante le mouvement peut être arrêté à tout moment en relâchant l'interrupteur.
6. Si les salles sont équipées de bras de verrouillage manuels, assurez-vous d'engager le bras de verrouillage lorsque les salles sont à l'intérieur et avant de déplacer l'autocar.

Fonctionnement manuel de la salle

Reportez-vous aux instructions de fonctionnement manuel situées sur l'armoire suspendue de la cuisine.

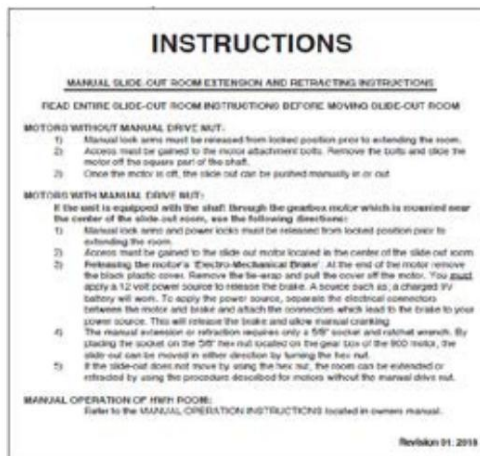
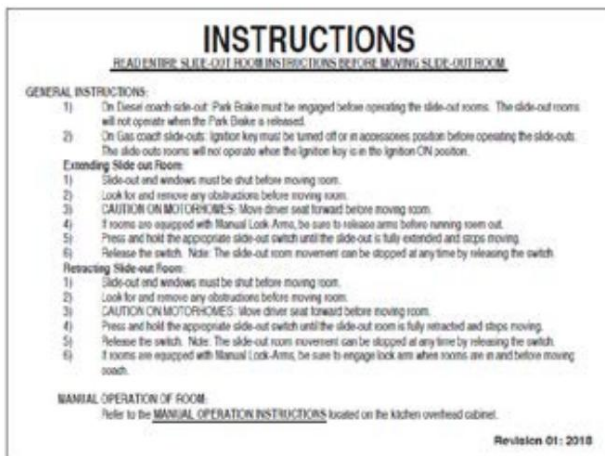

Sécurité coulissante

⚠ AVERTISSEMENT

Ne laissez pas les enfants utiliser le slideout. Ne laissez personne placer ses bras, ses jambes, son corps ou sa tête entre un point de pincement des bras de verrouillage, du carénage coulissant, des murs intérieurs, des murs extérieurs, des objets ou du sol, car des blessures graves ou la mort pourraient en résulter. Tous les ajustements ou réparations doivent être effectués uniquement par du personnel qualifié « Newmar ». Vérifiez toujours l'intérieur et l'extérieur de l'autocar pour des objets ou des personnes qui se trouvent dans le chemin du coulisseau lors de l'extension ou de la rétraction de la pièce. Vérifiez toujours la pièce pour vous assurer que tous les objets ou débris ont été retirés avant de rétracter la pièce. L'opérateur doit garder en permanence le contrôle de l'interrupteur coulissant de contrôle de la pièce pendant que la pièce entre ou sort.

⚠ AVERTISSEMENT

Assurez-vous que le siège du conducteur est en position avancée avant d'activer la chambre coulissante.

⚠ WARNING

Do not allow children to operate the slide-out. Do not allow any person to place their arms, legs, body or head between any pinch point of the lock arms, slide-out fascia, interior walls, exterior walls, objects, or floor as serious injury or death could result. Any adjustments, or repairs, must be made only by "NEWMAR" qualified personnel. Always check the interior and exterior of the coach for objects, or persons, that are in the path of the slide-out when extending or retracting the room. Always check the roof to be sure any objects, or debris, are removed before retracting the room. Operator must remain continually in control of the slide-out room control switch while the room is moving in or out.

NR-125

⚠ WARNING

Be sure that driver's seat is in the forward position before activating the slide out room.

NR-643

Entretien des coulisses électriques

Cet article fournit des informations sur l'entretien et la maintenance de l'extension électrique. Les mécanismes d'entraînement coulissants électriques ne nécessitent pas de lubrification dans le cadre de l'entretien programmé. Un certain bruit est normal lors de l'extension et de la rétraction des différentes pièces mobiles et des joints.

Chaînes, rouleaux et tubes

Si un technicien détermine qu'une lubrification est nécessaire sur certains composants tels que les chaînes, les rouleaux ou les tubes, Newmar recommande d'utiliser une légère couche de lubrifiant sans graisse LPS 1, qui fournit un film lubrifiant sec et fin qui résiste à la saleté et à l'accumulation de poussière. .

⚠ IMPORTANT

Newmar ne recommande pas l'utilisation de graisse, de silicone ou de WD-40 sur les tubes coulissants ou les chaînes, car ces produits ont tendance à accumuler la saleté et la poussière.

Scellés

Si la lubrification des joints coulissants est nécessaire, le fournisseur de joints coulissants (Clean Seal) recommande d'utiliser un spray à base de silicone ou un protecteur 303 à base d'eau sur les joints coulissants en caoutchouc. Ils déclarent que cela ne blessera pas le sceau. Ils ont également déclaré que la poudre pour bébé pouvait être utilisée mais qu'elle devrait être appliquée fréquemment, car elle serait emportée. Le spray à base de silicone durerait plus longtemps et n'aurait pas besoin d'être appliqué aussi souvent. Newmar recommande un traitement semestriel des joints coulissants.

Boulons de montage du moteur

De plus, le couple de serrage de tous les boulons de montage du moteur électrique coulissant doit être vérifié chaque année par un centre de service agréé Newmar.

Nettoyage des rouleaux coulissants

Cet article fournit des informations sur quand et comment nettoyer les rouleaux sur un chariot électrique.

Quand nettoyer les rouleaux

⚠ IMPORTANT

Il est important de nettoyer régulièrement les rouleaux coulissants sous le sol. La saleté et d'autres débris peuvent adhérer au revêtement en caoutchouc des rouleaux, ce qui peut entraîner une finition terne, des rayures, des rayures ou d'autres dommages au revêtement de sol. De tels dommages ne sont PAS couverts par la garantie.

Il n'y a pas de calendrier défini pour le nettoyage des rouleaux coulissants. Il variera en fonction de la propreté de l'autocar et d'autres facteurs tels que la poussière, la saleté, les tempêtes de sable, ainsi que le type et l'état des routes empruntées.

La liste suivante fournit des exemples de cas où les rouleaux doivent être nettoyés :

- Déversements de liquide sur le rouleau, le sol ou sous la glissière
- Fragments de verre brisé, de poterie ou d'autres objets pointus sur le rouleau, le sol ou sous le coulisseau
- Sable ou autres matériaux abrasifs sur le rouleau, le sol ou sous le toboggan
- Cheveux enroulés autour du rouleau ou de la tige
- Le rouleau commence à glisser sur le sol au lieu de rouler doucement

⚠ IMPORTANT

Les rouleaux coulissants peuvent laisser des indentations dans le revêtement de sol. Cette condition est normale et ne justifie PAS le remplacement du revêtement de sol.

Comment nettoyer les rouleaux

1. Les rouleaux coulissants sont généralement accessibles en étendant le coulisseau à mi-chemin.
2. Soufflez tous les débris restants sous le coulisseau.
3. Si possible, nettoyez les rampes du plancher plat électrique diapositives.
4. Si plus d'espace est nécessaire pour nettoyer la rampe et rouleaux, poussez sur le haut de la pièce et faites glisser une cale en bois entre le sol et le bas du coulisseau à quelques endroits différents pour créer plus d'espace.
5. Nettoyez les rouleaux un par un avec un chiffon doux et un nettoyeur doux. Un chiffon Swiffer humide peut également être utilisé. N'utilisez pas de nettoyeurs agressifs ou de solvants qui peuvent ramollir les plastiques.
6. Une autre alternative consiste à nettoyer une partie de chacun des rouleaux, puis à déplacer légèrement la pièce pour nettoyer la partie suivante. Répétez ce processus jusqu'à ce que tous les rouleaux aient été nettoyés tout autour.

Rétraction manuelle d'une série R3 ou O1 électrique Glissière de chambre à coucher avec un arbre carré

Cet article fournit des instructions pour rétracter manuellement un coulissant de chambre avec un arbre carré s'il ne se rétracte pas tout seul.

⚠ IMPORTANT

Si le coulisseau est bloqué en position rétractée, apportez l'autocar à un centre de service agréé pour diagnostic et réparation. N'essayez PAS l'une des procédures suivantes.

⚠ IMPORTANT

Avant de procéder à une procédure de rétraction manuelle, assurez-vous que la clé de contact est en position d'arrêt et que le frein de stationnement est serré. Ensuite, essayez à nouveau de rétracter le coulisseau, car certains contrôleurs exigent que le contact soit coupé et que d'autres exigent que le frein de stationnement soit serré.

⚠ AVERTISSEMENT

Les procédures de rétraction manuelle sont réservées aux situations d'urgence. Ces procédures contournent toutes les fonctions de sécurité normales. Il est de la responsabilité de la ou des personnes effectuant la procédure de surveiller les pièces mobiles et les points de pincement afin d'éviter les blessures.

Option 1

Cette option nécessite que le moteur et la boîte de vitesses soient opérationnels. Cette procédure contourne le contrôleur à glissière, l'interrupteur et le câblage. Si l'alimentation par batterie n'est pas disponible, ou si le moteur/boîte de vitesses est inutilisable, passez à une autre option.

⚠ IMPORTANT

Cette procédure peut être effectuée sur n'importe quelle glissière électrique à moteur unique.

1. Débranchez les câbles rouge et fils noirs reliés au moteur.
2. Utilisation des fils
attaché au moteur, connectez-vous à une batterie sans fil de 12 volts pour rétracter le coulisseau.
Si la polarité du fil est inversée, le coulisseau s'étendra au lieu de se rétracter.



⚠️ IMPORTANT

Si le moteur coulissant a un frein installé, vous devez également accrocher un fil de frein à la batterie avec le fil rouge du moteur coulissant et un avec le fil noir du moteur coulissant.

Cela peut également être fait au niveau du faisceau de câblage du contrôleur coulissant en retirant la prise de faisceau rouge et noire du moteur du contrôleur et en branchant une source d'alimentation 12 VCC à la prise Molex.

3. Débranchez le(s) fil(s) de la batterie sans fil.

Option 2

Si le coulisseau est bloqué en position déployée et que l'option 1 n'est pas disponible ou échoue :

VOITURES AVEC BRAS DE VERROUILLAGE MANUEL

1. Retirez les quatre boulons de montage et déplacez-vous sur le moteur coulissant jusqu'à ce qu'il se dégage de l'arbre carré.
2. Poussez manuellement la pièce vers l'intérieur ou l'extérieur.
3. Verrouillez la pièce avec des bras de verrouillage manuels (le cas échéant).
4. Apportez le car à un centre de service autorisé pour diagnostic et réparation.

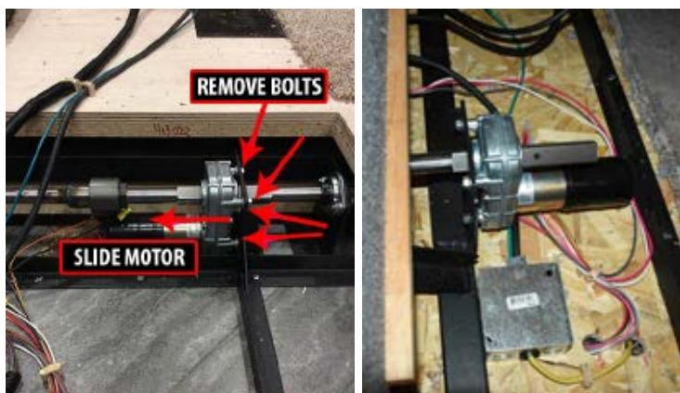
**VOITURES AVEC SERRURE MÉCANIQUE BRAS**

1. Faites glisser le moteur sur l'arbre carré et réinstallez les quatre boulons de montage.
2. L'ensemble moteur et frein doit être installé (ou une autre manière conçue) pour maintenir le coulisseau en position rétractée avant le déplacement.
3. Apportez le car à un centre de service autorisé pour le diagnostic et la réparation.

Rétractation manuelle d'un plancher plat à un seul moteur ou Glissière de garde-robe avec un arbre carré

Cet article fournit des instructions pour rétracter manuellement un plancher plat à un seul moteur ou une glissière de garde-robe avec un arbre carré s'il ne se rétracte pas tout seul.

⚠️ IMPORTANT

Cette procédure peut être effectuée sur des autocars avec un frein sur le moteur coulissant.

Variante 3

Si le coulisseau est bloqué en position déployée et que les options 1 et/ou 2 ne sont pas disponibles ou échouent, essayez les étapes suivantes pour rétracter manuellement le coulisseau en retirant le frein et en tournant l'arbre. Seuls quelques outils sont nécessaires pour effectuer cette procédure; cependant, il faut que la boîte de vitesses soit opérationnelle.

⚠️ IMPORTANT

Assurez-vous de ne pas endommager les parties de l'arbre qui glisseront à travers le moteur, le trantorque, le roulement et les roues dentées.

1. Tout d'abord, localisez la sangle qui fixe la gaine en caoutchouc à l'extérieur du moteur.
2. Retirez la sangle et retirez la gaine en caoutchouc, en le retirant du moteur.
3. Retirez les quatre vis sous la gaine en caoutchouc sur le frein.
4. Une fois le frein retiré, utilisez une clé pour tourner le arbre pour rétracter le slideout.
5. Une fois le coulisseau complètement rétracté, réinstallez le frein.



⚠️ IMPORTANT

Si le coulisseau est bloqué en position rétractée, apportez l'autocar à un centre de service agréé pour diagnostic et réparation. N'essayez PAS l'une des procédures suivantes.

⚠️ IMPORTANT

Avant de procéder à une procédure de rétraction manuelle, assurez-vous que la clé de contact est en position d'arrêt et que le frein de stationnement est serré. Ensuite, essayez à nouveau de rétracter le coulisseau, car certains contrôleurs exigent que le contact soit coupé et que d'autres exigent que le frein de stationnement soit serré.

⚠️ AVERTISSEMENT

Les procédures de rétraction manuelle sont réservées aux situations d'urgence. Ces procédures contournent toutes les fonctions de sécurité normales. Il est de la responsabilité de la ou des personnes effectuant la procédure de surveiller les pièces mobiles et les points de pincement afin d'éviter les blessures.

Option 1

Cette option nécessite que le moteur et la boîte de vitesses soient opérationnels. Cette procédure contourne le contrôleur à glissière, l'interrupteur et le câblage. Si l'alimentation par batterie n'est pas disponible, ou si le moteur/boîte de vitesses est inutilisable, passez à une autre option.

⚠️ IMPORTANT

Cette procédure peut être effectuée sur n'importe quelle glissière électrique à moteur unique.

1. Débranchez les câbles rouge et fils noirs connectés à le moteur.
2. Utilisation des fils attaché au moteur, se connecter à un 12 volts sans fil batterie pour rétracter le slideout. Si la polarité du fil est inversée, le coulisseau s'étendra au lieu de se rétracter.

**⚠️ IMPORTANT**

Si le moteur coulissant a un frein installé, vous devez également accrocher un fil de frein à la batterie avec le fil rouge du moteur coulissant et un avec le fil noir du moteur coulissant.

Cela peut également être fait au niveau du faisceau de câblage du contrôleur coulissant en retirant la prise de faisceau rouge et noire du moteur du contrôleur et en branchant une source d'alimentation 12 VCC à la prise Molex.

3. Débranchez le(s) fil(s) de la batterie sans fil.

Option 2

Si le coulisseau est bloqué en position étendue et que l'option 1 n'est pas disponible ou échoue, essayez les étapes suivantes pour rétracter manuellement le coulisseau en retirant le frein et en tournant l'arbre. Seuls quelques outils sont nécessaires pour effectuer cette procédure; cependant, il faut que la boîte de vitesses soit opérationnelle.

1. Tout d'abord, localisez la sangle qui fixe la gaine en caoutchouc à l'extérieur du moteur.
2. Retirez la sangle et retirez la gaine en caoutchouc, en le retirant du moteur.
3. Retirez les quatre vis sous la gaine en caoutchouc sur le frein.
4. Une fois le frein retiré, utilisez une clé pour tourner le arbre pour rétracter le slideout.

**⚠️ IMPORTANT**

Assurez-vous de ne pas endommager les parties de l'arbre qui glisseront à travers le moteur, le trantorque, le roulement et les roues dentées.

Sur les moteurs coulissants équipés d'un écrou de réducteur de 5/8", il peut être tourné pour rétracter le coulisseau.



5. Une fois le coulisseau complètement rétracté, réinstallez le frein.

Option 3 - Garde-robe coulissante Moteur avec arbre carré**⚠️ IMPORTANT**

Cette procédure peut être effectuée sur des autocars avec un frein sur le moteur coulissant.

SI LE COULISSANT EST BLOQUÉ DANS LE POSITION ÉTENDUE

1. Retirez les quatre boulons de montage et déplacez-vous sur le moteur coulissant jusqu'à ce qu'il se dégage de l'arbre carré.
2. Poussez manuellement la pièce vers l'intérieur ou l'extérieur, ou utilisez une clé pour faire tourner l'arbre. Assurez-vous de ne pas endommager l'arbre avec la clé.

AVEC BRAS DE VERROUILLAGE MANUEL

3. Verrouillez la pièce avec des bras de verrouillage manuels (le cas échéant).
4. Apportez le car à un centre de service autorisé pour diagnostic et réparation.

AVEC BRAS DE VERROUILLAGE MÉCANIQUE

3. Faites glisser le moteur sur l'arbre carré et réinstallez les quatre boulons de montage.
4. L'ensemble moteur et frein doit être installé (ou une autre manière conçue) pour maintenir le coulisseau en position rétractée avant le déplacement.
5. Apportez le car à un centre de service autorisé pour diagnostic et réparation.



⚠AVIS

Selon l'année, le modèle et le plan d'étage de l'autocar, l'emplacement exact du ou des moteurs coulissants peut varier. Généralement, ils sont accessibles par le dessous de la glissière dans la zone du compartiment. Certains moteurs peuvent également être situés dans la zone du passage de roue sous un couvercle.

Rétractation manuelle d'un mur électrique à double moteur ou d'un coulissant de cuisine avec arbre carré

Cet article fournit des options de procédure de rétraction manuelle pour un mur complet électrique à deux moteurs ou un coulissant de cuisine avec un arbre carré.

En raison de la configuration à deux moteurs, la rétraction manuelle à l'aide d'une batterie séparée ou d'une source 12 V n'est pas recommandée car les moteurs fonctionnent à des vitesses différentes. Cela peut augmenter le risque de coincer la pièce et/ou de causer des dommages importants à l'ensemble d'entraînement.

Option 1

⚠IMPORTANT

Cette procédure peut être effectuée sur des autocars avec un frein sur le moteur coulissant.

Si le coulisseau est bloqué en position déployée, essayez les étapes suivantes pour rétracter manuellement le coulisseau en retirant les freins de chaque moteur et en tournant l'arbre. Seuls quelques outils sont nécessaires pour effectuer cette procédure; cependant, il faut que la boîte de vitesses soit opérationnelle et que la ou les personnes rétractent la pièce pour empêcher le coulissement de se coincer. Cela peut être fait en alternant le déplacement de chaque côté par petits incréments ou en tournant chaque côté simultanément avec une personne à ou près de chaque ensemble moteur ou arbre.

1. Tout d'abord, localisez la sangle qui fixe la gaine en caoutchouc à l'extérieur des moteurs.
2. Retirez la sangle et retirez la gaine en caoutchouc, en la retirant des moteurs.
3. Retirez les quatre vis sous la gaine en caoutchouc sur le frein.
4. Une fois le frein retiré, utilisez une clé pour tourner le arbre pour rétracter le slideout.



⚠IMPORTANT

Assurez-vous de ne pas endommager les parties de l'arbre qui glisseront à travers le moteur, le trantorque, le roulement et les roues dentées.

Sur les moteurs coulissants équipés d'un écrou de réducteur de 5/8", il peut être tourné pour rétracter le coulisseau.



5. Une fois le coulisseau complètement rétracté, réinstallez le frein.

Option 2

1. Retirez les quatre boulons de montage et déplacez chaque moteur coulissant jusqu'à ce qu'il se désengage de l'arbre carré.
2. Poussez manuellement la pièce vers l'intérieur ou l'extérieur, ou utilisez une clé pour faire tourner les arbres. Assurez-vous de ne pas endommager les arbres avec la clé et gardez la pièce synchronisée pour éviter le grippage.

AVEC BRAS DE VERROUILLAGE MANUEL

3. Verrouillez la pièce avec des bras de verrouillage manuels (le cas échéant).
4. Apportez le car à un centre de service autorisé pour diagnostic et réparation.

AVEC BRAS DE VERROUILLAGE MÉCANIQUE

3. Faites glisser le moteur sur l'arbre carré et réinstallez les quatre boulons de montage.
4. L'ensemble moteur et frein doit être installé (ou une autre manière conçue) pour maintenir le coulisseau en position rétractée avant le déplacement.
5. Apportez le car à un centre de service autorisé pour diagnostic et réparation.

⚠AVIS

Selon l'année, le modèle et le plan d'étage de l'autocar, l'emplacement exact du ou des moteurs coulissants peut varier. Généralement, ils sont accessibles par le dessous de la glissière dans la zone du compartiment. Certains moteurs peuvent également être situés dans la zone du passage de roue sous un couvercle.

Glissières hydrauliques

Fonctionnement du coulissement hydraulique HWH

Cet article fournit des instructions de fonctionnement de base pour une glissière hydraulique HWH.

⚠AVERTISSEMENT

Lisez le manuel d'utilisation HWH de votre slideout et suivez tous les avertissements et avis de sécurité.

⚠AVERTIR

Lors de l'utilisation du chariot coulissant hydraulique à plancher plat HWH, l'autocar doit être branché sur une prise de quai ou fonctionner sur une génératrice à pleine tension, sinon l'autocar pourrait être endommagé.

L'interrupteur de fonctionnement du coulisseau hydraulique à plancher plat est généralement situé dans le panneau de commande supérieur.



En raison de la fonction de sécurité coulissante communément appelée « verrouillage de l'allumage », le fonctionnement de votre glissière sera interdit dans une ou plusieurs des conditions suivantes :

- L'opération de coulissement total est interdite lorsque le contacteur d'allumage est en position accessoires ou marche.
- L'opération de glissement total est interdite lorsque le parc frein n'est pas serré.

La désactivation du coulissement est basée sur la programmation individuelle du module de commande du coulissement et sur le signal du circuit du contacteur d'allumage.

Une fois que les conditions de sécurité appropriées sont remplies et que le chemin du coulisseau est dégagé à l'intérieur et à l'extérieur de l'autocar, suivez les instructions d'utilisation affichées dans votre autocar.

⚠IMPORTANT

Lisez toutes les instructions de la salle coulissante affichées dans votre autocar avant d'étendre ou de rétracter la glissière.

⚠AVIS

Pendant le fonctionnement normal de la pièce, n'inversez pas la direction de la pièce tant que la pièce n'est pas complètement déployée. Si nécessaire, le sens de la pièce peut être inversé, mais attention à la liaison de la pièce. Si la direction de la pièce a été inversée, ne rallongez pas la pièce tant qu'elle n'a pas été complètement rétractée, car la pièce ne peut pas descendre en position horizontale.

⚠IMPORTANT

Ne maintenez pas l'interrupteur « entrée » ou « sortie » pendant plus de dix secondes après que la pièce a cessé de bouger de la position complètement rétractée ou complètement étendue. Si, à tout moment, le coulissement s'arrête ou se trouve dans une impasse, relâchez immédiatement le commutateur de coulissement. Ne pas forcer la pièce ou inverser les directions. Contactez le service clientèle de Newmar pour obtenir de l'aide.

• Sur les chariots coulissants pour autocars diesel : le frein de stationnement doit être engagé avant l'opération les chambres coulissantes. La salle coulissante ne fonctionnera pas lorsque le frein de stationnement est relâché.

• Sur les coulisses de l'autocar à essence : la clé de contact doit être éteinte ou en position d'accessoires avant d'utiliser les coulisses. Les chambres coulissantes ne fonctionneront pas lorsque la clé de contact est en position de contact.

AGRANDISSEMENT DE LA SALLE COULISSANTE

1. Les fenêtres d'extrémité coulissantes doivent être fermées avant le déplacement chambre.
2. Recherchez et enlevez tout obstacle avant de vous déplacer chambre.
3. Précautions pour les camping-cars : Avancez le siège du conducteur avant de changer de pièce.
4. Si les pièces sont équipées de bras de verrouillage manuels, assurez-vous de relâcher les bras avant de sortir de la pièce.
5. Appuyez sur l'interrupteur coulissant approprié et maintenez-le enfoncé jusqu'à ce que le coulisseau soit complètement étendu et s'arrête de bouger.
6. Relâchez le commutateur. Remarque : La salle coulissante le mouvement peut être arrêté à tout moment en relâchant l'interrupteur.

RETRAIT DE LA CHAMBRE COULISSANTE

1. Les fenêtres d'extrémité coulissantes doivent être fermées avant le déplacement chambre.
2. Recherchez et enlevez tout obstacle avant de vous déplacer chambre.
3. Précautions pour les camping-cars : Avancez le siège du conducteur avant de changer de pièce.
4. Appuyez sur le commutateur coulissant approprié et maintenez-le enfoncé jusqu'à ce que la pièce coulissante est complètement rétractée et s'arrête de bouger.
5. Relâchez le commutateur. Remarque : La salle coulissante le mouvement peut être arrêté à tout moment en relâchant l'interrupteur.
6. Si les salles sont équipées de bras de verrouillage manuels, assurez-vous d'engager le bras de verrouillage lorsque les salles sont à l'intérieur et avant de déplacer l'autocar.

FONCTIONNEMENT MANUEL DE LA CHAMBRE

Reportez-vous aux instructions de fonctionnement manuel situées sur l'armoire suspendue de la cuisine.

Sécurité coulissante

⚠ AVERTISSEMENT

Ne laissez pas les enfants utiliser le slideout. Ne laissez personne placer ses bras, ses jambes, son corps ou sa tête entre un point de pincement des bras de verrouillage, du carénage coulissant, des murs intérieurs, des murs extérieurs, des objets ou du sol, car des blessures graves ou la mort pourraient en résulter. Tous les ajustements ou réparations doivent être effectués uniquement par du personnel qualifié « Newmar ». Vérifiez toujours l'intérieur et l'extérieur de l'autocar pour des objets ou des personnes qui se trouvent dans le chemin du coulisseau lors de l'extension ou de la rétraction de la pièce. Vérifiez toujours la pièce pour vous assurer que tous les objets ou débris ont été retirés avant de rétracter la pièce. L'opérateur doit garder en permanence le contrôle de l'interrupteur coulissant de contrôle de la pièce pendant que la pièce entre ou sort.

⚠ AVERTISSEMENT

Assurez-vous que le siège du conducteur est en position avancée avant d'activer la chambre coulissante.

⚠ WARNING

Do not allow children to operate the slide-out. Do not allow any person to place their arms, legs, body or head between any pinch point of the lock arms, slide-out fascia, interior walls, exterior walls, objects, or floor as serious injury or death could result.

Any adjustments, or repairs, must be made only by "NEWMAR" qualified personnel. Always check the interior and exterior of the coach for objects, or persons, that are in the path of the slide-out when extending or retracting the room.

Always check the roof to be sure any objects, or debris, are removed before retracting the room. Operator must remain continually in control of the slide-out room control switch while the room is moving in or out.

NI-121

⚠ WARNING

Be sure that driver's seat is in the forward position before activating the slide out room.

NI-043

Comment soulever manuellement une glissière hydraulique à plancher plat

Cet article fournit des instructions pour soulever manuellement une rallonge hydraulique à plancher plat.

⚠️ AVERTIR

Contactez le service client de Newmar au 1-800-731-8300 (sélectionnez l'option de menu appropriée) avant de soulever ou de rétracter manuellement votre glissière hydraulique.

⚠️ IMPORTANT

Ces brèves instructions d'utilisation sont fournies à titre de référence rapide uniquement et ne doivent pas remplacer le(s) manuel(s) complet(s) fourni(s) par le fabricant de ce produit. Reportez-vous aux liens et fichiers correspondants dans Newgle pour plus de détails sur votre produit.

⚠️ AVIS

Les procédures de levage manuel de la chambre doivent être effectuées avant les procédures de rétraction manuelle de la chambre.

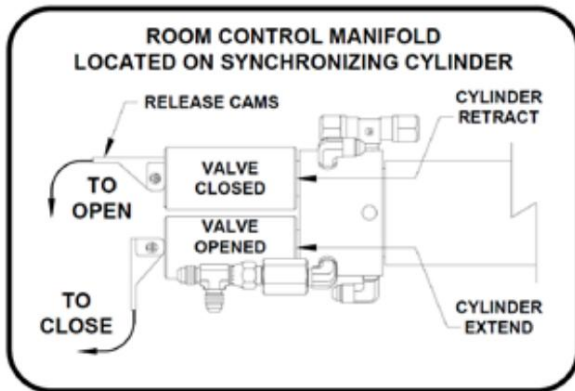

- Déterminez quel cylindre de synchronisation contrôle la pièce. Ouvrir manuellement les cames de libération de soupape pour les électrovannes d'extension et de rétraction en déplaçant les cames vers la position « vanne ouverte », comme illustré.

⚠️ IMPORTANT

La came de déverrouillage peut être tournée dans n'importe quelle direction sur la vanne. Assurez-vous de déplacer les cames de déverrouillage dans la bonne direction. Mouvement incorrect des cames peut endommager les soupapes.

Si le collecteur de la pompe est équipé d'une pompe à main auxiliaire, vous pourrez peut-être rétracter la pièce en ouvrant uniquement la vanne de rétraction de la pièce (comme indiqué sur le faisceau de câbles) et en actionnant la pompe à main, reportez-vous au « Fonctionnement de la pompe à main auxiliaire » (dans votre manuel d'utilisation HWH) pour obtenir des instructions sur l'utilisation de la pompe à main et des vannes équipées d'une came de desserrage. Si la chambre ne peut pas être rétractée avec la pompe à main, il sera nécessaire d'utiliser les boulons de levage et les vis de rétraction de la chambre.



- Localisez les couvercles des vérins de levage, comme dans les exemples montré. Certains autocars peuvent avoir un couvercle en caoutchouc supplémentaire installé sur le couvercle ABS pour protéger l'élévateur des éléments extérieurs.



- Ne retirez pas les vis sur le côté plat du couvercle. Au lieu de cela, retirez les vis sur le côté du couvercle, ce qui permet de retirer tout le couvercle.

Selon l'emplacement, certaines couvertures peuvent être scellées avec de la mousse ou un autre scellant.

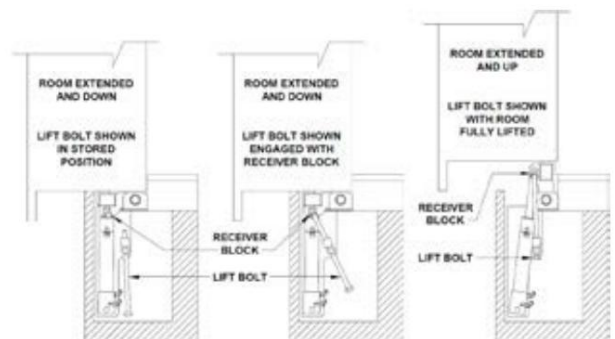

L'ensemble de boulon de levage peut être monté verticalement ou horizontalement mais fonctionnera de la même manière. Les boulons de levage montés horizontalement peuvent ne pas avoir de couvercle, selon l'emplacement dans l'autocar.

⚠️AVIS

Il peut y avoir plus d'un vérin de levage de plate-forme. Il y a un boulon de levage manuel pour chaque assemblage. Tous les boulons de levage doivent être utilisés pour soulever la pièce.

- Utilisez une clé ou une douille 13/16 pour faire tourner le(s) boulon(s) de levage dans le sens des aiguilles d'une montre jusqu'à ce qu'ils soient logés dans le bloc récepteur. Continuez à tourner le(s) boulon(s) jusqu'à ce que la pièce soit complètement soulevée. Lorsqu'il y a plusieurs boulons de levage, alternez uniformément entre tous les boulons de levage, en tournant chaque boulon deux ou trois tours complets à chaque fois. Tourner un boulon de levage sans alternance peut provoquer le blocage de la pièce.

⚠️IMPORTANT

N'utilisez pas de clé à chocs pour tourner les boulons de levage.

- Laissez les vannes ouvertes et reportez-vous à l'article « Rétraction manuelle » pour les procédures de rétraction de la pièce.

⚠️IMPORTANT

Si à n'importe quel moment quelque chose n'est pas compris, ou si la pièce commence à se lier, ne forcez pas la pièce. Contactez le service clientèle de Newmar pour obtenir de l'aide.

⚠️IMPORTANT

Ne rétractez pas le boulon de levage avant d'avoir lu la section « Extension de la pièce après l'entretien » de l'article « Rétraction manuelle ».

Source(s) : Opérateur du système de nivellement série 725 contrôlé par ordinateur HWH Manuel

Produit(s) : Cette source est associée à plus d'un produit. Consultez Newgle pour plus d'informations sur le(s) produit(s) proposé(s) pour l'année modèle de votre autocar.

Comment rétracter manuellement un coulisseau hydraulique

Cet article fournit des instructions pour rétracter manuellement une glissière hydraulique HWH.

⚠️AVERTIR

Contactez le service client de Newmar au 1-800-731-8300 (sélectionnez l'option de menu appropriée) avant de soulever ou de rétracter manuellement votre glissière hydraulique.

⚠️IMPORTANT

Ces brèves instructions d'utilisation sont fournies à titre de référence rapide uniquement et ne doivent pas remplacer le(s) manuel(s) complet(s) fourni(s) par le fabricant de ce produit. Reportez-vous aux liens et fichiers correspondants dans Newgle pour plus de détails sur votre produit.

⚠️AVIS

Les procédures de levage manuel de la pièce doivent être effectuées avant les procédures de rétraction manuelle de la pièce sur un plancher plat HWH/extension de pièce à niveau. Les procédures de levage manuel ne sont pas nécessaires pour les autres glissières HWH qui ne s'abaissent pas lorsqu'elles sont étendues.

⚠️AVIS

Pour accéder aux plaques filetées, reportez-vous aux instructions du constructeur du véhicule [ci-dessous].

⚠️IMPORTANT

Les tiges filetées de rétraction d'urgence hydrauliques HWH sont expédiées en vrac dans une soute à bagages. Si vous ne gardez pas ces cannes avec l'entraîneur en tout temps, vous pourriez ne pas y avoir accès en cas d'urgence. La photo suivante est un EXEMPLE de composants détachés, qui varient en fonction de l'année, du modèle et du plan d'étage de l'autocar.

Certains plans d'étage peuvent avoir deux ensembles de tiges dont la longueur varie (en fonction de la profondeur des glissières).

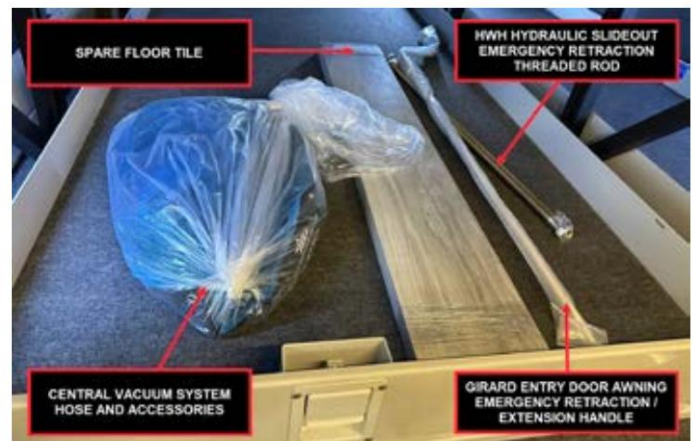

△AVIS

Certains autocars Newmar peuvent nécessiter le retrait du carénage vertical intérieur, mais les autocars actuels sont construits avec des pièces magnétiques amovibles ou un insert coulissant pour un accès facile au trou et aux plaques. Les autocars dont les armoires inférieures sont fixées au tableau de bord peuvent avoir un bouchon d'accès amovible. Dans certains cas, ce point d'accès peut ne pas être aligné avec la plaque fileté HWH. Dans ces cas, le retrait de l'armoire inférieure peut être nécessaire pour accéder à la plaque.

1. Démarrer les deux tiges filetées jusqu'à ce qu'une résistance soit rencontrée, une pour le mécanisme avant et une pour le mécanisme arrière doivent être fournies.



Point d'accès Dutch Star

Point d'accès Mountain Aire

Point d'accès King Aire

2. À l'aide de la clé fournie, d'une clé personnelle ou d'un démonte-pneu avec une ouverture de 1-1/8", tournez la tige filetée de l'un ou l'autre des mécanismes dans le sens des aiguilles d'une montre de six tours complets.

△IMPORTANT

N'utilisez pas de clé à chocs pour tourner les boulons de levage.

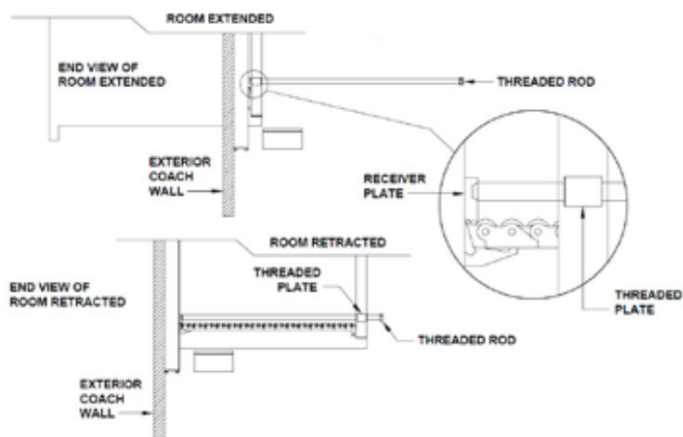

3. Déplacez-vous vers l'autre mécanisme d'extension de pièce et tournez la tige filetée dans le sens des aiguilles d'une montre de 12 tours complets.
4. Revenez au premier mécanisme d'extension de pièce, et tournez la tige filetée dans le sens des aiguilles d'une montre de 12 tours complets.
5. Répétez les étapes trois et quatre, en alternant mécanisme à mécanisme, en faisant tourner chaque tige filetée de 12 tours complets jusqu'à étanchéité de la pièce. Ne dépassez pas 15 lb-pi. Assurez-vous que la pièce ne se lie pas.

△IMPORTANT

Si à n'importe quel moment quelque chose n'est pas compris, ou si la pièce commence à se lier, ne forcez pas la pièce. Contactez le service clientèle de Newmar pour obtenir de l'aide.

△AVIS

Laisser les électrovannes ouvertes, les boulons de levage et les tiges filetées en place jusqu'à ce que la salle ait été desservie.

AGRANDISSEMENT DE LA CHAMBRE APRÈS LE SERVICE

1. Les boulons de l'élévateur de pièce ne doivent pas encore être rétractés. Pousser et maintenez l'interrupteur de pièce sur "rétracter" pendant cinq à dix secondes.

△IMPORTANT

Ne prolongez pas la chambre tant que la chambre n'a pas été réparée. Toutes les électrovannes laissées ouvertes doivent être fermées. Les tiges filetées doivent être complètement retirées avant que la pièce ne soit complètement étendue. S'il n'y a pas assez de place pour retirer complètement les deux tiges filetées, alternez le recul des tiges filetées et l'extension légèrement de la pièce. Attention à ne pas prolonger la pièce au point que les tiges filetées viennent heurter la paroi du car ou le mécanisme.

2. Poussez l'interrupteur de pièce pour « étendre » jusqu'à ce que la pièce soit à moins d'un pouce d'être complètement étendue. Les tiges filetées doivent être complètement retirées à ce moment. Ne laissez pas de place pour lier.
3. Rétractez complètement tous les boulons de levage. Si l'espace commence à baisser, alternez entre les boulons de levage de manière égale tout en tournant les boulons de levage.
4. Une fois les boulons de levage rétractés, poussez l'interrupteur "étendre" jusqu'à ce que la pièce soit complètement étendue et vers le bas. Si la pièce a chuté lors de la rétraction des boulons de levage, appuyez sur le commutateur de pièce pour « étendre » pendant cinq à dix secondes.
5. Rétractez la pièce avec l'interrupteur de pièce.

△IMPORTANT

Si à n'importe quel moment quelque chose n'est pas compris, ou si la pièce commence à se lier, ne forcez pas la pièce. Contactez le service clientèle de Newmar pour obtenir de l'aide.

Source(s) : Procédures manuelles d'élévation de la pièce du mécanisme d'extension de la pièce de mise à niveau de la plate-forme universelle et <http://www.hwh.com/mi55155.pdf> tel qu'adapté pour Newmar Corporation v.09NOV15.

Produit(s) : Cette source est associée à plus d'un produit. Consultez Newgle pour plus d'informations sur le(s) produit(s) proposé(s) pour l'année modèle de votre autocar.

Conseils de dépannage du système hydraulique HWH

PROBLÈME

Cet article fournit des conseils de dépannage pour les composants suivants :

- Glissières hydrauliques HWH
- Glissières de générateur hydraulique HWH
- Marches d'entrée hydrauliques HWH
- Vérins de nivellement hydrauliques HWH

Si l'un ou l'ensemble de ces composants hydrauliques HWH ne fonctionne pas, suivez les étapes de dépannage avant de contacter Newmar ou HWH.

SOLUTION

Si la pompe fonctionne pendant une durée cumulée d'environ trois minutes tout en actionnant les vérins HWH, le ou les coulisseaux, le coulisseau du générateur ou le marchepied, le système s'éteindra et la pompe cessera de fonctionner. Ceci s'applique uniquement aux autocars équipés d'une marche HWH.

Si, pour une raison quelconque, la pompe ne fonctionne pas pour un équipement HWH, il peut être nécessaire de réinitialiser le système HWH. Si ce verrouillage se produit, l'alimentation du système de commande HWH doit être coupée avant que les composants du système ne fonctionnent.

Autocars équipés de HWH

Bouton de réinitialisation

Les autocars actuels équipés d'un système de marchepied HWH ont également un interrupteur de réinitialisation HWH installé dans la commande principale panneau, permettant à l'utilisateur de réinitialiser le tableau de commande HWH.

1. Appuyez sur le commutateur de contact momentané et maintenez-le enfoncé pendant environ cinq secondes pour réinitialiser le système.



Source : Manuel de l'opérateur HWH série 725 contrôlé par ordinateur (ML56701)

Cette page est intentionnellement vide.



SOIN ET ENTRETIEN

Ce chapitre comprend des informations sur l'entretien requis et recommandé, l'inspection des composants, ainsi que d'autres éléments d'entretien pour aider à préserver la fiabilité, la sécurité, l'apparence visuelle et la valeur de revente de l'autocar.

△IMPORTANT

Lisez et suivez tous les calendriers d'entretien pour répondre aux exigences de la garantie. Les éléments d'entretien préventif et d'entretien programmé ne sont pas couverts par la garantie. Les dommages causés par un entretien inapproprié ou non appliqué ne sont pas couverts par votre garantie limitée Newmar.

Comment peser un entraîneur

Cet article fournit la procédure recommandée par Newmar pour peser l'autocar. Vous trouverez ci-dessous quelques exemples d'étiquettes d'information sur le poids qui peuvent apparaître dans votre autocar.

MANUFACTURED BY / FABRIQUE PAR:		DATE:	
FRONT / AVANT	KG (LB)	TIRE / PNEU	RINSQUANTE
INTERM / INTERM	KG (LB)		
REAR / ARRIERE	KG (LB)		

THIS VEHICLE CONFORMS TO ALL APPLICABLE U.S. FEDERAL MOTOR VEHICLE SAFETY STANDARDS IN EFFECT ON THE DATE OF MANUFACTURE SHOWN ABOVE.
 THIS VEHICLE CONFORMS TO ALL APPLICABLE STANDARDS PRESCRIBED UNDER THE CANADIAN MOTOR VEHICLE SAFETY REGULATIONS IN EFFECT ON THE DATE OF MANUFACTURE. - CE VEHICULE EST CONFORME A TOUTES LES NORMES QUI LUI SONT APPLICABLES EN VERTU DU REGLEMENT SUR LA SECURITE DES VEHICULES AUTOMOBILES DU CANADA EN VIGUEUR A LA DATE DE SA FABRICATION.

VIN: _____ TYPE: _____

Capacité de transport de fret (CCC) : Le poids égal au GVWR, moins chacun des éléments suivants : UVW, poids total de l'eau douce (potable) (y compris le chauffe-eau), poids total du gaz propane et SCWR. (CCC = GVWR - UVW - Poids de l'eau - Poids du propane - SCWR)

Poids brut du véhicule (GVW) : Le poids de l'unité avec tous les articles et fournitures qui sont chargés dans l'unité à tout moment.

Poids nominal de la capacité de couchage (SCWR) : Le nombre de positions de couchage désigné par le fabricant multiplié par 154 livres (70 kilogrammes).

MOTOR HOME OCCUPANT AND CARGO CARRYING CAPACITY
 VIN: *****
THE COMBINED WEIGHT OF OCCUPANTS AND CARGO SHOULD NEVER EXCEED:
 XXX kg or XXX lbs
 Safety belt equipped seating capacity: XXX
CAUTION:
 A full load of water equals XXX kg or XXX lbs of cargo @ 1 kg/L (8.3 lb/gal) and the tongue weight of a towed trailer counts as cargo

Figure 1 - Motor Home Occupant and Cargo Carrying Capacity Label

△IMPORTANT

Pour assurer l'exactitude de vos poids, assurez-vous que l'appareil est toujours de niveau pendant la pesée.

△IMPORTANT

La documentation commerciale peut donner des approximations ou des normes. Chaque unité individuelle peut peser différemment en fonction des options d'usine et/ou du revendeur ajoutées.

Peser votre entraîneur

L'unité a été construite pour se conformer aux limites recommandées par les fournisseurs de composants afin de vous fournir un CCC réaliste. Lors du chargement de l'unité, répartissez les articles de manière à ce que tout le poids ne soit pas ajouté à une zone de l'unité.



Si vous avez des questions sur le poids de l'unité après son chargement, apportez l'unité à une balance mobile ou utilisez des pese-personnes individuels et vérifiez que les poids sont dans les limites de celles spécifiées pour l'unité. Lors de la pesée de l'appareil, suivez ces instructions. Le non-respect de ces instructions peut donner une lecture de poids erronée.

Pour trouver le poids total de l'appareil, tirez l'appareil sur la balance de sorte que toutes les roues soient sur la balance comme illustré.

Notez les poids. Il s'agit du GVW et ne doit pas dépasser le GVWR fourni par Newmar pour l'unité.

Descriptions de poids

Les définitions suivantes sont fournies pour vous aider à résoudre les problèmes de communication avec le poids et votre entraîneur.

Poids nominal brut sur l'essieu (PNBE) : Le poids maximal autorisé pour un essieu.

Poids nominal brut combiné (PNBC) : La valeur spécifiée par le fabricant du véhicule comme poids en charge maximal autorisé du camping-car et de toute remorque tractée ou véhicule tracté.

Poids nominal brut du véhicule (PNBV) : Le poids maximal autorisé du camping-car entièrement chargé. Le GVWR est égal ou supérieur à la somme de l'UVW plus le CCC. (PNBV ≥ UVW + CCC)

Poids du véhicule à vide (UVW) : Le poids de ce camping-car tel qu'il a été construit en usine avec le plein de carburant, d'huile moteur et de liquides de refroidissement. L'UVW n'inclut pas la cargaison, l'eau douce, le gaz propane ou les accessoires installés par le concessionnaire.



Pour trouver le poids total de l'autocar, à l'exception de l'essieu avant, déplacez l'appareil de manière à ce que les roues avant soient hors de la balance, comme illustré. Notez le poids. Ce poids ne doit pas dépasser la cote totale des essieux restant sur la balance. Le poids de l'essieu avant est déterminé en soustrayant ce poids du GVW obtenu à la première étape. Ce montant ne doit pas dépasser le poids nominal de l'essieu avant indiqué.

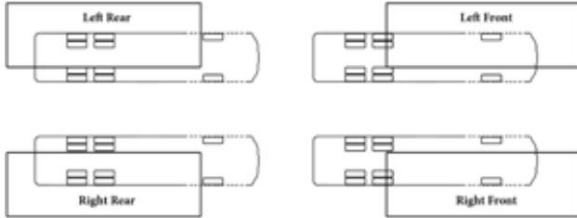

Laver et sécher un car

Cet article fournit la procédure recommandée par BASF/Newmar pour le lavage et le séchage de l'autocar.

⚠ IMPORTANT

Les dommages causés par un entretien inapproprié ou non appliqué ne sont pas couverts par la garantie telle qu'exprimée dans la garantie écrite limitée Newmar Express.

Laver le VR

Suivre ces procédures peut fournir une finition brillante et durable à votre VR. Ces mêmes procédures peuvent également être appliquées à votre automobile de tous les jours, produisant les mêmes résultats durables.

La couche transparente utilisée sur tous les VR Newmar peints est similaire à la technologie utilisée par les constructeurs automobiles. La surface peinte est cuite dans nos cabines de cuisson ultramodernes qui durcissent la finition transparente. Le résultat final est une finition de chef-d'œuvre qui est la plus haute qualité de l'industrie. Les mêmes soins doivent être effectués et entretenus sur la surface extérieure du VR que sur la finition d'une automobile.

Assurez-vous que la température de la surface de l'autocar est inférieure à 90 °F. Ne lavez jamais le véhicule en plein soleil, [lorsque le véhicule est chaud ou avec de l'eau chaude].

- Rincez tout l'autocar pour enlever toute la saleté et la crasse. Ne tenez jamais un nettoyeur haute pression près de la surface. Utilisez une buse de pulvérisation de type ventilateur, en vous assurant que l'eau sortant du pistolet a un ventilateur et non un seul jet droit.

NOTE DE NEWMAR

Gardez le flux à au moins 18 pouces du bord de tous les autocollants, car l'eau à haute pression peut faire décoller et peler les autocollants.

PROCÉDURE DE PESÉE ALTERNATIVE

La procédure recommandée pour peser avec précision un camping-car consiste à utiliser des balances d'angle individuelles. Puisque ce sont pas toujours disponible, ce schéma montre comment peser un camping-car sur une balance à camion typique.

Étant donné qu'un seul coin peut être pesé à la fois, les trois coins restants doivent être aussi proches que possible de la balance sans être sur la balance, et l'unité doit être aussi horizontale que possible. N'oubliez pas que le vent et la pluie peuvent entraîner des inexactitudes de poids.

⚠ IMPORTANT

Votre autocar a été aligné en usine dans le cadre du processus de production. Pour assurer une longévité optimale des pneus et offrir les meilleures caractéristiques de maniabilité, Newmar vous recommande de faire réaligner votre appareil après avoir chargé vos effets personnels. Bien que fortement recommandé, cet alignement n'est pas obligatoire et, en tant que tel, n'est pas garanti par Newmar ou le fabricant du châssis.

- La plupart des magasins automobiles proposent des shampoings doux pour le lavage des voitures qui sont sans danger pour la finition transparente. Nous vous recommandons d'utiliser du shampoing pour bébé car il ne laissera pas de film sur la finition peinte. L'ajout d'une demi-tasse de vinaigre de qualité alimentaire à l'eau augmentera la capacité de nettoyage de tout nettoyant et adoucira également l'eau. Cela aide également à minimiser les taches d'eau.

⚠ IMPORTANT

N'utilisez pas de savon à vaisselle, de détergents avec des agents dégraissants ou de nettoyants industriels car ils peuvent endommager la finition.

NOTE DE NEWMAR

N'utilisez pas de solvants tels que l'acétone, le MEK, le toluène, etc. sur les décalcomanies. Tout solvant, y compris l'alcool, peut adoucir ou salir les couleurs. N'utilisez pas de diluant pour laque ou de peinture sur les décalcomanies. Ne recouvrez pas les décalcomanies avec de la peinture transparente. Ne laissez pas l'essence ou d'autres carburants s'égoutter ou rester sur les décalcomanies pendant un certain temps. Si cela se produit, rincez immédiatement la zone avec de l'eau.

- Utilisez un tampon 100 % coton ou laine d'agneau ou un gant de toilette pour laver la surface peinte du VR. Utilisez un autre gant pour laver les roues et le châssis.
- Changez souvent l'eau du seau de lavage ou placez un « Dirt Guard » au fond du seau pour garder le tampon de nettoyage ou le gant de lavage exempt de saleté et de débris.

Les produits suivants peuvent vous aider à nettoyer votre autocar et peuvent être achetés auprès du service des pièces détachées Newmar :

- Tampon en laine d'agneau (pièce Newmar n° 018461A)
- Support de tampon pivotant à 4 directions (pièce Newmar #018461)
- Gant en laine d'agneau (pièce Newmar n° 018464)
- Poteau d'extension (pièce Newmar #018463)
- Raclette EZE (pièce Newmar #016462)

⚠ IMPORTANT

Absolument aucun pinceau ne doit être utilisé sur la surface peinte. L'utilisation de ceux-ci sur la surface peinte de votre VR endommagera la finition, comme ce serait le cas pour une finition automobile. Newmar ne prend pas en charge l'utilisation de n'importe quel style, type ou matériau de brosse, même s'il peut être commercialisé comme « RV Safe » ou « Approved ».

NOTE DE NEWMAR

L'utilisation de tout produit de nettoyage en dehors de la recommandation de Newmar est à la discrétion du client.

Cependant, Newmar et BASF déclinent toute responsabilité en cas d'égratignures, de tourbillons ou de dommages à la finition de l'autocar causés par l'utilisation de produits non recommandés.

Séchage du VR

Le séchage du camping-car est tout aussi important que le lavage. L'eau du robinet et l'eau de puits d'aujourd'hui contiennent de nombreux produits chimiques qui pourraient laisser des taches d'eau sur le fini. Après le lavage, séchez le VR avec la raclette EZE (pièce Newmar # 018462) ou une peau de chamois 100 % cuir propre.

⚠ IMPORTANT

Vous pouvez également utiliser des serviettes en microfibre fraîches pour le séchage. Veuillez faire preuve de prudence, car ces serviettes sont fabriquées en partie avec du polyester (qui est du plastique), qui peut se décomposer avec le temps à cause d'une utilisation et d'un lavage prolongés, causant éventuellement des dommages à la finition transparente.

Source(s) : BASF Procédures recommandées pour une finition brillante et durable,

AD6622 RÉV 11.2021

Produit(s) : Finis BASF

Cirer et polir un entraîneur

Cet article explique les avantages et les suggestions recommandés par BASF/Newmar pour l'utilisation de cires et de vernis pour entretenir la finition de votre entraîneur.

Le revêtement de votre VR est une couche de base à la fine pointe de la technologie. couche transparente d'uréthane. Cela signifie que ce que vous lavez et polissez est un revêtement transparent conçu pour protéger la couche de base colorée. La couche transparente doit être entretenue, en particulier dans les environnements difficiles. Les couches transparentes sembleront s'estomper ou perdre leur brillance lorsque la surface sera contaminée par l'environnement. Un fini terne ou peu brillant est le résultat d'une contamination. Un lavage occasionnel à lui seul n'éliminera pas adéquatement certaines formes de contamination et nécessitera un polissage de la finition.

Les cirages et les cires servent principalement à :

- Élimine les petites imperfections de surface causées par l'eau tachés et pluies acides.
- Enlevez les rayures mineures en les remplissant et en nivelant la surface.
- Sceller les pores de la finition créant une surface plus facile à nettoyer surface.
- Embellissez l'apparence de la finition de la peinture avec plus de profondeur et un brillant élevé.
- Protégez la peinture de finition des intempéries.

⚠ IMPORTANT

N'utilisez pas de produits contenant des abrasifs agressifs tels que des composés de frottement. Ces produits doivent être utilisés par un technicien expérimenté avec une formation et un équipement appropriés.

La plupart des vernis et des cires sont conçus pour nettoyer et polir en une seule application, que ce soit à la main ou à la machine. Un vernis appliqué à la machine durera plus longtemps qu'un vernis appliqué à la main car les RPM élevés de la roue de polissage créent de la chaleur, ce qui donne un film plus profond avec une brillance plus élevée. Cependant, un vernis ou une cire appliqués à la main offriront des performances exceptionnelles et protégeront la finition du VR. Lorsque vous appliquez le vernis ou la cire, faites-le dans une zone ombragée en vous assurant que la surface du VR est à la température spécifiée selon les recommandations du fabricant du vernis.

En raison des variations des produits à polir et des cires, incorporez les éléments suivants :

NOTE DE NEWMAR

Appliquez du cirage ou de la cire pendant que l'autocar est garé dans une zone ombragée afin que la surface de l'autocar soit à la température spécifiée selon les recommandations du fabricant du cirage.

- Conditionnez le tampon de polissage en y frottant une légère quantité de produit à polir.
- Utilisez uniquement la quantité de produit à polir spécifiée dans les instructions sur l'étiquette.
- Travaillez une petite surface à la fois.
- Rincez et enlevez le vernis séché des crevasses, garnitures et moulures.

NOTE DE NEWMAR

La finition extérieure de votre autocar nécessitera un cirage de routine. Lorsque l'eau ne perle pas et ne roule pas sur un véhicule fraîchement lavé, une nouvelle couche de cire est nécessaire. La cire améliore non seulement l'apparence du véhicule, mais elle protège également la finition contre l'oxydation et les matériaux corrosifs. Le type de cire recommandé est celui qui est compatible avec les finitions en fibre de verre peintes ou enduites de gel et contient un inhibiteur d'UV (ultraviolets). Le polissage avec un composé de polissage améliorera une finition terne ou décolorée.

NOTE DE NEWMAR

Lors de l'utilisation d'un composé de polissage qui ne contient pas de conservateur de cire, il est recommandé de réappliquer une couche de cire dure après le polissage.

△IMPORTANT

S'abstenir de cirer ou de polir pendant au moins 90 jours à compter de la date de fabrication [de l'entraîneur].

Source(s) : BASF Procédures recommandées pour une finition brillante et durable,

AD6622 RÉV 11.2021

Produit(s) : Finis BASF

Comment nettoyer le chrome extérieur

Cet article fournit la procédure recommandée par Newmar pour l'entretien de vos accessoires chromés extérieurs.

Enlever la ternissure et l'eau Taches

Lavez les articles en chrome avec de l'eau et du savon de la même manière que vous lavez la peinture extérieure. Si le chrome présente encore des taches de ternissure et d'eau, nettoyez-le avec un chiffon doux et du vinaigre. Ajoutez un peu de bicarbonate de soude au chiffon si vous avez besoin d'un nettoyeur plus puissant.

Éliminer la rouille/l'oxydation

La rouille n'est pas un problème de garantie, car elle est courante (en particulier dans les États du sud où il y a beaucoup d'humidité) et nécessite un entretien fréquent. La plupart des chromes extérieurs peuvent être nettoyés, même le plastique, à l'exception des enjoliveurs des feux de position latéraux. Pour nettoyer l'oxydation/la rouille du chrome, procédez comme suit :

1. Nettoyez régulièrement le chrome avec du WD-40 à l'aide d'un tampon Scotch Brite bleu ou laine d'acier très fine. Testez-le dans une zone peu visible pour vous assurer qu'aucun dommage ne se produit lors de l'utilisation du tampon ou de la laine d'acier.
2. Utilisez ensuite un polish pour chrome pour aider à maintenir la finition et la faire durer plus longtemps.

△IMPORTANT

Plus le chrome est nettoyé souvent, plus le processus de nettoyage est facile. Les autocars exposés aux embruns salins de la route ou à l'air marin doivent être nettoyés plus souvent pour conserver leur meilleure apparence.



Comment hiverner un entraîneur

Cet article fournit les instructions étape par étape recommandées par Newmar pour l'hivernage d'un autocar.

⚠️ AVIS

Les instructions suivantes sont génériques pour les entraîneurs Newmar et ne sont PAS spécifiques à votre entraîneur. Ils ne doivent être utilisés que comme guide de référence pour ce processus. Les appareils électroménagers, les emplacements de vidange et les composants de plomberie peuvent varier d'un autocar à l'autre. Les images suivantes sont fournies à titre d'exemple uniquement. Votre autocar peut être équipé ou non des mêmes composants que ceux illustrés.

Suivez les instructions d'hivernage pour réduire les risques de fuites causées par des fissures causées par le gel des tuyaux. Les dommages causés par le gel du système d'eau

douce peuvent être importants et coûteux à réparer. Un autocar neuf peut être équipé d'une étiquette similaire si le système a été hiverné.

This fresh water system has been protected with non-toxic anti-freeze. Please flush and drain lines before using. AD-79

⚠️ IMPORTANT

Une fois l'eau introduite dans le système, celle-ci n'est plus protégée et doit être à nouveau hivernée chaque fois que l'autocar risque d'être soumis à des températures glaciales.

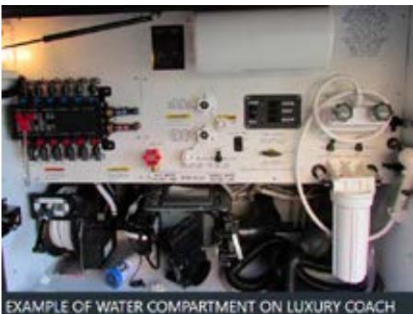

Quand hiverner un entraîneur

Bien qu'un grand soin ait été apporté à la construction d'une unité bien isolée, les véhicules récréatifs ne sont pas destinés à une utilisation prolongée par temps sous le point de congélation sans précautions particulières. Lorsque la température extérieure descend sous le point de congélation, la fournaise doit être allumée pour garder l'autocar au chaud. L'utilisation continue par temps froid nécessitera que l'autocar soit hivernisé.

Il est essentiel d'hiverner la plomberie de votre autocar lorsque vous le stockez à des températures inférieures au point de congélation ou que vous l'utilisez dans des conditions extrêmement froides. S'il est soumis à ces conditions sans être correctement hivernisé, le système de chauffage peut être incapable de maintenir l'autocar et ses compartiments au-dessus des températures de congélation.

⚠️ AVERTISSEMENT

L'hivernage est à la charge du consommateur. Assurez-vous d'avoir protégé l'ensemble du système d'eau chaque fois que votre autocar est exposé à des températures glaciales. Ne pas terminer le processus d'hivernage peut entraîner des dommages importants au système d'eau, aux appareils et à l'autocar.

⚠️ IMPORTANT

Une alimentation en air comprimé régulée est nécessaire pour mener à bien cette procédure. La pression doit être régulée entre 40 et 60 PSI (livres par pouce carré). Des pressions plus élevées peuvent causer des dommages.

Comment hiverner un entraîneur

1. Vidanger les réservoirs noir et gris. Si équipé, également vider le tuyau du broyeur.
2. Vidanger le réservoir d'eau douce. Ouvrir le robinet de vidange du réservoir situé dans la baie d'eau côté conducteur.
3. Éteignez le(s) interrupteur(s) du chauffe-eau ou du système de chauffage hydronique, comprenant le brûleur et l'élément 120 volts, selon l'équipement de votre autocar.
4. Allumez le réfrigérateur.
5. Pendant que le réservoir se vide, retirez toute l'eau filtrée. Installez une dérivation ou la cartouche filtrante, y compris toute la maison, le réfrigérateur et les filtres à eau potable (qu'ils soient standards ou UV), si votre autocar en est équipé.



Système à 3 soupapes de dérivation

6. Pour les appareils équipés d'un chauffe-eau de type réservoir au lieu d'un chauffage hydronique :

a. Fermez les robinets du chauffe-eau et ouvrez la soupape de dérivation, qui est normalement située à l'arrière du chauffe-eau. Selon votre plan d'étage particulier, l'accès à l'arrière du chauffe-eau peut être situé dans une armoire, le placard ou dans un compartiment extérieur.

b. Retirez le bouchon de vidange au bas du réservoir du chauffe-eau à l'extérieur de l'autocar.

⚠️ AVIS

Pour les appareils équipés d'un chauffe-eau sans réservoir, NE mettez PAS le chauffe-eau en mode dérivation. Au lieu de cela, soufflez-le et installez l'antigel comme indiqué pour un appareil de chauffage hydronique.

⚠️ IMPORTANT

L'élément de chauffe-eau de 120 volts doit être éteint en basculant l'interrupteur près du bouchon de vidange du chauffe-eau.

⚠️ IMPORTANT

Sur les autocars équipés d'un chauffe-eau Truma AquaGo monté au-dessus de la ligne de plancher de l'autocar, ouvrez la vidange du point bas située dans la boucle de recirculation d'eau chaude entre la boucle de douche et le chauffe-eau. L'emplacement exact variera, mais le drain de point bas est généralement situé dans la zone du sous-sol au niveau ou à proximité du point le plus bas de la boucle et peut être marqué d'une étiquette de drain de point bas.

7. Ouvrez les drains du point bas en tournant la vanne en position « ouverte » ou en tirant sur la poignée si l'autocar est équipé de vannes à poignée en T. Il devrait y avoir un drain pour le chaud et un pour le froid, et ils sont normalement situés dans le compartiment à eau.

8. Raccordez l'alimentation en air régulé à l'entrée du tuyau de l'enrouleur de tuyau (le cas échéant) ou de l'entrée de remplissage d'eau de ville à l'aide d'un bouchon de purge. L'air s'écoulera des drains du point bas.

9. Activez tous les robinets et la vanne de remplissage automatique ou de remplissage du réservoir (quel que soit l'équipement dont l'entraîneur est équipé) à toutes les positions possibles pendant un minimum de 10 secondes à chaque position. Ne pas oublier le robinet d'eau chaude avec vidange point bas à côté du générateur (si équipé).

10. Activez la vanne de remplissage du réservoir dans toutes les positions afin de purger l'eau des conduites et de l'ensemble vanne.

⚠️ IMPORTANT

Sur les autocars équipés du système de récupération d'eau douce Aqua View Showermiser, mettez la vanne en position de dérivation pour purger l'eau de la conduite vers le réservoir d'eau douce pendant que l'alimentation en air sous pression est connectée. Remettez ensuite la vanne en mode de débit normal vers la pomme de douche, puis purgez la douche. Ne laissez pas la vanne en mode dérivation lorsque vous faites couler de l'antigel dans la conduite, car cela permettra à l'antigel d'entrer dans le réservoir frais.

11. Après avoir expulsé l'eau du système avec de l'air sous pression, débranchez le tuyau et versez environ une tasse d'antigel dans le tuyau. Accrochez le tuyau à l'air sous pression et soufflez l'antigel à travers le tuyau et l'enrouleur de tuyau pour le protéger.

12. Fermez les drains du point bas. Cela doit être fait avant de pomper l'antigel dans les conduites, sinon l'antigel sera pompé sur le sol.

13. Retirez toute la cartouche du filtre de la maison et jetez tout l'eau restante et réinstallez-la.

14. Localisez les vannes d'hivernage marquées « A » et « B » situées dans le compartiment à eau.

15. Fermez la vanne « A » en tournant la vanne dans le sens des aiguilles d'une montre. Ouvrez la vanne "B" en tournant la vanne dans le sens antihoraire.

16. Retirez le bouchon à l'extrémité du tuyau d'hivernage transparent tuyau.

17. Insérez le tuyau dans une cruche ou un seau d'antigel.

18. Remplacez les cruches vides ou remplissez le seau au besoin pour compléter l'ensemble du processus.

19. Allumez la pompe à eau en activant l'interrupteur de la pompe à eau. L'antigel rouge commencera à s'écouler à travers le tuyau transparent dans les conduites d'eau.

20. Faites couler l'eau froide du robinet de la cuisine jusqu'au antigel potable est détecté. Faites couler l'eau chaude du robinet de la cuisine jusqu'à ce que l'antigel soit détecté.

⚠️ IMPORTANT

Assurez-vous de faire couler suffisamment d'antigel dans chaque robinet pour remplir chaque siphon en P.

21. Passez au robinet suivant et répétez le processus pour chaque robinet, y compris les toilettes, les pulvérisateurs de douche et le robinet de douche extérieur. Si équipé, répétez le processus pour l'eau chaude instantanée, les distributeurs d'eau potable et le robinet d'eau chaude avec vidange au point bas (à côté du générateur).

△IMPORTANT

Pour les autocars équipés d'un évier ou d'une douche reliés à une pompe de relevage Saniflo Sanivite, la pompe de relevage doit être complètement vidée, ou suffisamment d'antigel RV doit être versé dans les égouts pour permettre à la pompe de relevage de fonctionner jusqu'à ce que la concentration d'antigel soit suffisante pour la protection contre le gel. Verser au moins un litre d'antigel dans le drain relié à la pompe de relevage.

Assurez-vous que la pompe effectue au moins un cycle, puis versez un autre litre dans le drain. Attendez que la pompe de relevage recommence à fonctionner ; alors le liquide restant dans la pompe de relevage doit avoir une concentration d'antigel adéquate à ce stade.

22. Rincer chaque toilette jusqu'à ce que l'antigel rouge soit détecté. Si les toilettes sont équipées d'un pulvérisateur, activez-le et rincez-le jusqu'à ce que l'antigel s'écoule du pulvérisateur.
23. Faites fonctionner le lave-vaisselle à travers un cycle pour hiverner la plomberie d'arrivée d'eau, ainsi que la pompe et la conduite de vidange.
24. Si l'autocar en est équipé, allumez le lave-linge machine. Sélectionnez un réglage de cycle de lavage qui utilise de l'eau tiède pour activer les vannes d'entrée chaude et froide.
Laissez la machine à laver se remplir pendant environ deux minutes. Appuyez sur la sélection « annuler » et « vidanger » pour commencer à vidanger la machine. Cela hivernera la pompe et le drain, ainsi que le siphon en P de la machine à laver.

25. Appuyez sur le distributeur d'eau externe du réfrigérateur tout en tenant un récipient pour recueillir le liquide. Continuez à laisser couler le liquide jusqu'à ce que l'antigel rouge soit détecté.

△AVIS

L'antigel rouge peut ne pas apparaître instantanément, car la plupart des réfrigérateurs ont une réserve d'eau froide. Cependant, si vous n'avez pas retiré le filtre à eau du réfrigérateur à l'étape 5, le liquide restera clair pendant longtemps.

26. Assurez-vous que la machine à glaçons est allumée. Une fois qu'il atteint la bonne température, il tentera de fabriquer des glaçons qui deviendront roses. Cela peut prendre plusieurs heures. Une fois qu'ils deviennent roses, éteignez la machine à glaçons et le réfrigérateur. Videz le bac à glaçons et nettoyez la machine à glaçons et le congélateur.
27. Éteignez la pompe à eau. Fermez la vanne d'hivernage "B" et ouvrez la vanne "A".
28. Insérez le bouchon dans le tuyau transparent et rangez le tuyau d'hivernage.
29. Si l'autocar en est équipé, hiverner le macérateur en l'allumer et vider les réservoirs noirs et gris, permettant au broyeur et au tuyau du broyeur de se remplir d'antigel. S'il n'y a pas de broyeur dans le coach, utilisez le tuyau d'égout pour vidanger le réservoir noir, puis le réservoir gris.

Comment déshiverner un autocar

Cet article fournit les instructions étape par étape recommandées par Newmar pour déshiverner un autocar.

1. Connectez votre tuyau d'eau à une source d'eau potable fraîche fournir.
2. Réglez la vanne de remplissage automatique ou de remplissage du réservoir pour l'alimentation en eau de la ville.
3. Faites couler l'eau dans chaque robinet, toilette et douche réglages chauds et froids.
4. Faites fonctionner le lave-vaisselle et le lave-linge sur un cycle complet avant de les utiliser.
5. Appuyez sur le distributeur d'eau du réfrigérateur tout en tenant un récipient pour recueillir le fluide distribué. Continuez jusqu'à ce que de l'eau claire soit distribuée.
6. Installez le filtre du réfrigérateur (le cas échéant).
7. Coupez la pression de vidange de l'alimentation en eau du système utilisant des drains à point bas. Installez tous les filtres dans le système.
8. Fermez les drains du point bas.
9. Allumez la machine à glaçons, en la laissant fonctionner cycles multiples. Jetez toute glace avec de l'antigel. Nettoyez la machine à glaçons et le bac jusqu'à ce que de la glace claire soit disponible.
10. Si l'autocar est équipé d'un chauffe-eau, installez un bouchon de vidange. Ouvrez les vannes du chauffe-eau et fermez la vanne de dérivation à l'arrière du chauffe-eau.
11. Ouvrez l'alimentation en eau potable fraîche.
12. Ouvrez le robinet d'eau chaude jusqu'à ce que le chauffe-eau soit rempli et coule à travers le robinet sans air.
13. Basculez l'interrupteur du chauffe-eau sur la position "ON". Celui-ci est situé près du bouchon de vidange (si équipé d'un chauffe-eau).
14. Vérifiez le niveau du réservoir et videz-le si nécessaire.
15. Le coach est maintenant prêt à être utilisé.

△AVIS

Newmar recommande d'installer des filtres propres à moins que le processus de désinfection ne soit également terminé à ce moment.

Comment désinfecter le système d'eau

Cet article fournit les instructions étape par étape recommandées par Newmar pour désinfecter un système d'eau complet.

⚠️ AVIS

Les instructions suivantes sont génériques pour les entraîneurs Newmar et ne sont PAS spécifiques à votre entraîneur. Ils ne doivent être utilisés que comme guide de référence pour ce processus. Les appareils électroménagers, les emplacements de vidange et les composants de plomberie peuvent varier d'un autocar à l'autre.

Suivez les instructions de désinfection pour réduire le risque de nouvelle contamination du réservoir. Toute l'eau doit être vidangée du système d'eau douce lorsque l'autocar n'est pas utilisé pendant plus d'une semaine. Dans la mesure du possible, vidangez le réservoir d'eau douce avant de voyager ou n'emportez que ce dont vous aurez besoin pour vous rendre à destination. L'eau dans le réservoir réduira la capacité de charge de l'autocar.

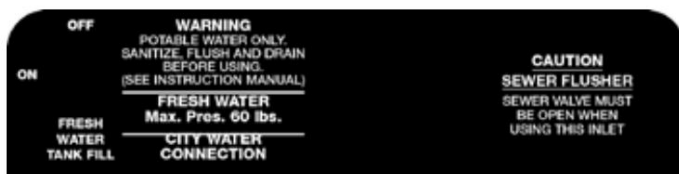

Quand désinfecter l'eau Système

Newmar recommande de désinfecter votre système d'eau dans les scénarios suivants pour décourager la croissance organique et la contamination :

- Achat d'un autocar neuf ou d'occasion
- Après que votre coach ait été stocké pendant une longue période
- Au moins une fois par an pour un bon entretien
- Si une odeur désagréable se dégage de votre eau

⚠️ AVIS

Le système d'eau douce peut avoir besoin d'être désinfecté plus souvent en fonction de la source d'eau fournie à l'autocar.

Comment désinfecter le système

1. Vidanger le réservoir d'eau douce en tournant le bouton de vidange vanne en position ouverte.
2. Vidanger le chauffe-eau (le cas échéant) en retirant le bouchon de vidange.

⚠️ AVIS

N'essayez pas de vidanger le chauffe-eau lorsque l'eau est chaude ou que le système est sous pression, car des brûlures pourraient se produire.

Pendant la vidange du réservoir, retirez tous les filtres à eau, y compris les filtres du réfrigérateur et de l'eau potable (standard ou UV), si votre autocar en est équipé, et installez un by-pass.

⚠️ AVIS

Tous les filtres n'ont pas de "dérivation", il peut donc être nécessaire d'installer la cartouche sans le filtre.

3. Retirez le boîtier du filtre principal (toute la maison).
4. Retirez le filtre et versez de l'eau de javel (1/4 tasse par 15 gallons, selon la capacité de votre réservoir) dans le boîtier du filtre. Par exemple : 1,75 tasse d'eau de Javel pour les autocars équipés d'un réservoir d'eau douce de 105 gallons ou 1,25 tasse d'eau de Javel pour les autocars équipés d'un réservoir d'eau douce de 75 gallons. Ce sera approximativement une solution d'eau de Javel à 50 ppm (parties par million).

⚠️ AVIS

Pour tous les autocars non équipés d'un filtre pour toute la maison, ignorez ces étapes. Au lieu de cela, utilisez un entonnoir pour verser de l'eau de Javel dans le tuyau avant de raccorder l'autocar à une alimentation en eau potable.

5. Réinstallez le boîtier et le bouchon de vidange du chauffe-eau après qu'il se soit complètement vidangé.
6. Accrochez le tuyau d'eau de l'enrouleur de tuyau (si équipés), ou raccorder un tuyau portatif sécuritaire pour l'eau potable à une source d'eau potable.
7. Tournez la vanne sur « remplissage du réservoir » ou « remplissage manuel du réservoir ».
8. Ouvrez la source d'eau potable et remplissez complètement le réservoir d'eau. (Cela rincera la solution d'eau de Javel/eau du boîtier du filtre [Étape 4] dans les réservoirs d'eau.)
9. Fermez la vanne de remplissage du réservoir (sur les autocars sans remplissage automatique).
10. Allumez la pompe à eau.
11. Faites couler l'eau d'un robinet à la fois chaud et froid réglez jusqu'à ce qu'une forte odeur d'eau de Javel devienne évidente.
12. Répétez cette opération pour tous les robinets, ainsi que pour le réfrigérateur, le lave-vaisselle, la machine à laver, les toilettes, les drains à point bas, etc.

⚠️ AVIS

Remplissez le réservoir d'eau de manière à ce que les côtés et le dessus du réservoir soient également désinfectés.

13. Allumez le réfrigérateur et la machine à glaçons. Selon votre modèle de réfrigérateur, la machine à glaçons peut avoir un levier basculant ou un interrupteur MARCHE/ARRÊT. Laissez la machine à glaçons fonctionner jusqu'à ce que la solution d'eau de Javel/eau soit détectée. Cela peut prendre quelques cycles. Un cycle consiste en ce que la machine à glaçons remplit les plateaux avec de l'eau, congèle l'eau, puis déverse la glace dans le bac à glaçons. Ce processus de cycle se produira automatiquement si le réfrigérateur, la machine à glaçons et la pompe à eau sont tous allumés.

14. Débranchez le tuyau d'eau et videz un peu d'eau.

15. Versez une once (1 oz) d'eau de Javel dans le tuyau d'eau et rebranchez-le à l'alimentation en eau potable.

16. Ouvrez l'eau pendant un bref instant pour rincer le l'eau de Javel à travers le tuyau d'eau, lui permettant de se mélanger dans le dévidoir ou le tuyau portable utilisé pour l'eau potable.

17. Coupez l'alimentation en eau et débranchez le tuyau.

18. Bouchez l'extrémité du tuyau.

19. Laissez l'eau de Javel reposer dans le système pendant au moins quatre heures. Cependant, pour de meilleurs résultats, laissez la solution reposer toute la nuit ou jusqu'à 12 heures.

20. Vidanger le réservoir frais à l'aide du robinet de vidange.

21. Remplissez le réservoir frais avec de l'eau potable propre.

22. Faites couler l'eau de chaque robinet à chaud et à froid jusqu'à ce que l'odeur d'eau de Javel ne soit plus évidente.

AVIS

Si l'odeur d'eau de Javel est toujours perceptible, répétez les étapes 21-22 pour rincer à nouveau le système.

IMPORTANT

Si des algues ou de la boue sont détectées dans le système d'eau douce, il peut être nécessaire de répéter l'ensemble du processus jusqu'à ce que le système soit rincé.

Une fois le système rincé, Newmar recommande de remplacer les filtres à eau. Ne réutilisez pas les filtres contaminés, car cela réduirait considérablement l'efficacité du processus de désinfection.

AVIS

La désinfection par le processus d'hivernage ne désinfectera pas le réservoir frais ou toutes les conduites d'eau.

Calendrier d'entretien courant (autocars diesel)

Cet article fournit le calendrier d'entretien de routine recommandé par Newmar pour les autocars diesel.

IMPORTANT

Tout entretien de routine relève de la responsabilité du propriétaire et n'est pas couvert par la garantie limitée Newmar. Veuillez noter que les dommages causés par un entretien inapproprié ou non appliqué ne sont pas couverts par la garantie limitée Newmar.

IMPORTANT

Les ajustements esthétiques et les alignements doivent être effectués dans les trois (3) premiers mois à compter de la date d'achat d'origine pour la prise en compte de la garantie. Par la suite, ces éléments sont considérés comme un entretien de routine.

Service/Entretien de VR

Les articles fournis par d'autres fabricants peuvent nécessiter un entretien individuel spécifique non répertorié ici. Veuillez vous reporter aux directives d'entretien suggérées par les fabricants dans le dossier d'information du propriétaire.

Description	Hebdomadaire	Mensuel	Trimestrielle	Semestrielle	Annuelle	Autre
Testez le détecteur de fumée, le détecteur de monoxyde de carbone et le détecteur de gaz propane.	X					
Vérifiez le niveau d'eau de la batterie (batteries au plomb liquide uniquement).		X				
Nettoyez le filtre et les pales du ventilateur d'évacuation de la hotte.			X			
Vérifiez les conduites de GPL pour détecter les fuites avec une solution savonneuse ou un détecteur de fuites.			X			
Vérifier le système de charge de l'autocar et inspecter les connexions de la batterie/les niveaux de liquide			X			
Inspectez et nettoyez les rouleaux coulissants sur chaque glissière.			X			
Inspectez les joints coulissants extérieurs en caoutchouc et appliquez un inhibiteur d'UV, tel que 303 Protectant.					X	
Faites inspecter le système de propane par un technicien qualifié.					X	
Vérifiez le fonctionnement des fenêtres, des loquets et des charnières.					X	
Vérifiez et remplacez les filtres à eau.					X	
Nettoyez le(s) filtre(s) du climatiseur à conduit de toit.					X	
Entretenez chaque climatiseur de toit selon les exigences du fabricant.					X	

Description	Hebdomadaire	Mensuel	Trimestrielle	Semestrielle	Annuelle	Autre
Nettoyez et inspectez tous les joints de porte et de fenêtre et refermez si nécessaire.					X	
Inspectez et refermez autour de la baignoire et de la douche si nécessaire.					X	
Lubrifiez les charnières et les loquets extérieurs de la porte avec un lubrifiant au graphite (silicone).					X	
Vérifiez, nettoyez et serrez les câbles de la batterie et inspectez les batteries pour vous assurer que le niveau de liquide est correct.					X	
Inspectez les coutures et les joints du toit (doit être effectué par un centre de service agréé Newmar. Si un nouveau scellement est nécessaire, il relève de la responsabilité du propriétaire et n'est pas couvert par la garantie limitée Newmar).					X	
Vérifier le bon fonctionnement de tous les appareils à gaz.					X	
Vérifiez le système de charge bidirectionnelle BIRD/BIM.					X	
Vérifiez les feux extérieurs, y compris la prise de remorquage						X
Effectuer le changement d'huile, de carburant et de filtre à air du générateur						X
Lubrifiez les pièces mobiles de la marche d'entrée.						X
Inspectez les glissières pour les joints appropriés. Si un réaligement est nécessaire, veuillez contacter un centre de service agréé Newmar.						X
Désinfectez le système d'eau douce.						X
Cirez et polissez toutes les surfaces de gel-coat sur le véhicule.						X
Vérifiez les boulons de montage sur les moteurs coulissants tout électriques pour un couple approprié. Cette opération doit être effectuée par un centre de service agréé Newmar. Si un boulon n'est pas suffisamment serré, retirez le boulon et ajoutez du produit d'étanchéité pour filetage LOCTITE® bleu sur les filetages des boulons. S'il n'y a pas de rondelle du côté écrou du BOLON, ajoutez une rondelle plate. Réinstallez et serrez tous les boulons de 5/16 po à 19 lb-pi. et tous les boulons de 3/8 po à 33 lb-pi.						X
Réfrigérateur (type maison) - Entretien annuel (comprend le filtre à eau et à air)						X
Réfrigérateur (type à absorption) - Maintenance requise par le fournisseur (nettoyer le brûleur, le conduit de fumée et le détecteur en spirale de l'unité de refroidissement, l'écran du toit ou l'évent latéral supérieur. Vérifier la séquence du tableau de commande pour un bon fonctionnement).						X
Service de fournaise à air pulsé						X
Entretenez le brûleur du chauffe-eau LP, rincez le réservoir et vérifiez la tige de l'anode						X
Pression d'eau / test de fuite / système de rinçage / désinfection de tous les réservoirs						X
Vérins de service / système de mise à niveau						X
Service AquaHot/fournaise Oasis/chauffe-eau (tous les TROIS ans)						X

Service de châssis / Entretien

⚠ IMPORTANT

Suivez toujours les directives d'entretien du châssis et/ou du moteur qui se trouvent dans le manuel du propriétaire du châssis et/ou du moteur. Les intervalles d'entretien peuvent varier en fonction du moteur, du type d'huile moteur, de la gravité de l'utilisation, du kilométrage et/ou du délai.

Comment préparer un entraîneur pour le stockage

Cet article fournit des étapes générales et des recommandations pour préparer un autocar pour le stockage.

Les informations suivantes ne sont pas destinées à fournir des instructions détaillées relatives à une année, un modèle ou un plan d'étage spécifique de l'autocar. Certaines des déclarations générales peuvent ne pas s'appliquer à un autocar, selon son équipement installé et/ou ses options.

Qu'il soit stocké pendant un mois ou même plus, il y a plusieurs choses que vous pouvez faire pour vous assurer que l'entraîneur est prêt à partir après le temps d'arrêt.

Étapes de pré-stockage

Assurez-vous que le réservoir de carburant est plein. Vous pouvez également ajouter un stabilisateur de carburant adapté à votre type de carburant. Faites tourner le moteur assez longtemps pour répartir le stabilisateur. Il est également recommandé de faire vidanger l'huile du moteur et de la génératrice avant de l'entreposer pendant quelques mois ou plus.

NOTE DE NEWMAR

Reportez-vous au manuel du propriétaire de votre châssis pour les produits recommandés.

Si l'autocar est entreposé pour l'hiver, veuillez vous référer à Comment hiverner un autocar pour d'autres étapes.

Choisissez un bon endroit pour Stockage

La meilleure option est le stockage à l'intérieur. La deuxième meilleure option est sous un abri d'auto ou un autre abri. La dernière option est le stockage extérieur. Stocker à l'écart des machines, des sources de chaleur et des zones générant des fumées nocives.

Si vous entreposez à l'extérieur, évitez de vous garer près des arbres ou là où les mauvaises herbes et l'herbe peuvent pousser haut. Cela aidera à protéger l'entraîneur contre les dommages causés par les membres, l'humidité et d'autres dangers.

Newmar recommande de laisser votre autocar branché sur l'alimentation à quai pendant le stockage, il serait donc préférable de se garer dans un endroit où cette option est disponible. Cela aidera à maintenir la charge de la batterie. La meilleure pratique recommandée par Newmar consiste à ranger l'autocar lorsqu'il est branché sur une prise de quai de 50 ampères ou 30 ampères. Si vous choisissez de stocker branché sur 20 ampères, reportez-vous à l'article de Newgle intitulé "Puis-je stocker mon coach tout en utilisant le service 20 ampères?" pour plus d'informations.

Préparer l'intérieur de l'entraîneur

Retirez tous les articles de cuisine ou de salle de bain qui sont périssables, y compris les aliments, les articles de beauté et tout ce qui peut geler. Dégivrez le réfrigérateur et placez une brique de bicarbonate de soude à l'intérieur. Laissez les portes ouvertes pour la circulation de l'air.

Disposez des appâts pour insectes et/ou souris pour aider à éliminer toute vermine qui pourrait pénétrer dans l'entraîneur.

Assurez-vous que toutes les lumières sont éteintes, y compris les zones de stockage et extérieures. Éteignez les disjoncteurs de tous les appareils que vous ne voulez pas faire fonctionner pendant le stockage (c'est-à-dire le réfrigérateur, la cuisinière, etc.).

Inspecter et nettoyer l'autocar Extérieur

Inspectez le mastic du toit et des fenêtres pour les fissures qui pourraient admettre de l'eau. Reboucher toutes les fissures avec le scellant approprié pour les surfaces. Laissez durcir tout scellant avant de laver l'extérieur.

Inspectez le dessous de l'entraîneur. Bloquez ou scellez tous les espaces suffisamment grands pour admettre des souris ou d'autres vermines.

Gonflez les pneus à la pression maximale recommandée, indiquée sur le pneu.

Lavez soigneusement l'extérieur et nettoyez l'intérieur de l'autocar. Assurez-vous que l'extérieur est complètement sec, y compris les auvents en tissu, avant de ranger à l'intérieur ou d'utiliser une housse de VR.

Préparez les piles

Si les batteries sont au plomb-acide liquide, complétez les cellules avec de l'eau distillée. Assurez-vous que les batteries sont complètement chargées, ce qui les protégera du gel et de la sulfatation. Assurez-vous que tous les autres types de batterie sont chargés avant le stockage.

Les propriétaires d'autocars qui décident de ne pas suivre les recommandations de Newmar de garder l'autocar branché dans la prise appropriée (prise de quai 50 amp ou 30 amp) pendant le stockage devront faire des vérifications très fréquentes sur l'autocar pour vérifier/entretenir et charger les batteries.

Préparer le générateur

Si vous stockez le bus à l'intérieur et que votre bus a un démarrage automatique (AGS), désactivez cette fonction. S'il est stocké à l'extérieur, l'AGS peut être activé pour aider à maintenir la charge de la batterie si et lorsque l'alimentation à quai n'est pas disponible.

Puissance de l'onduleur

Selon votre situation particulière, vous voudrez peut-être éteindre l'onduleur pour l'empêcher de fournir une alimentation de 120 volts, ce qui viderait les batteries qui ne sont pas chargées.

Certains propriétaires d'autocars peuvent vouloir laisser l'onduleur sous tension pour garder le réfrigérateur froid en cas de panne de courant. Cela s'applique aux autocars qui sont généralement branchés pendant le stockage et vérifiés fréquemment (en fonction de la durée de stockage et de la disponibilité de l'alimentation à quai).

Éteignez ou désactivez l'onduleur si vous ne souhaitez pas fournir une alimentation de 120 volts pendant le stockage. Lorsque l'alimentation à quai n'est pas disponible et si l'onduleur n'est pas éteint ou désactivé, le groupe de batteries sera vidé. Si elles sont laissées vidées, des batteries déchargées sans surveillance dans un climat froid peuvent entraîner le gel et/ou des batteries endommagées qui peuvent nécessiter un remplacement.

Certains onduleurs peuvent avoir la capacité d'activer ou de désactiver la section chargeur. Lorsque l'alimentation à quai est disponible, il est recommandé de laisser le chargeur allumé ou activé pour charger les batteries selon les besoins. Pour plus d'informations sur le(s) onduleur(s)/chargeur(s), reportez-vous à la (aux) page(s) produit(s) de Newgle pour votre (vos) composant(s) installé(s).

Lorsque vous êtes prêt à stocker

Si vous entreposez à l'extérieur, tirez sur des blocs pour aider à protéger les pneus du contact direct avec le sol. Ceux-ci donnent aux pneus une certaine défense contre les changements de température du sol.

Assurez-vous que le bloc est suffisamment grand pour que les pneus reposent complètement dessus et ne touchent pas du tout le sol.

Branchez l'autocar à l'alimentation à quai, si disponible.

Enfin, en cas de stockage à l'extérieur, couvrir les pneus et l'autocar avec des housses respirantes aidera à les protéger du soleil et des autres éléments.

Vérifications pendant le stockage

Vérifiez les batteries chaque semaine si elles ne sont pas branchées sur l'alimentation à quai et mensuellement si elles sont branchées sur l'alimentation à quai, et chargez-les si elles sont inférieures à 12,5 volts. Branchez l'entraîneur à l'alimentation à terre ou utilisez un chargeur portable pour recharger les batteries à leur pleine charge, selon les besoins.

Si l'autocar est entreposé à l'extérieur, faites un contrôle visuel des dommages, des fuites, des rongeurs, etc., tous les mois.

Cette page est intentionnellement vide.



NEWMAR CORPORATION | 355 N DELAWARE ST | PO BOX 30
NAPPANEE, IN 46550-0030 | 574-773-7791 | FAX 574-773-2895
NEWMARCORP.COM